

SMARTWATCH COMPASS

User manual

BXSW18N



ENGLISH - VIDEO TUTORIAL

ESPAÑOL - VIDEO TUTORIAL

FRANÇAIS - TUTORIEL VIDÉO



[Click here](#)

ČESKY - VIDEO UČEBNICE

HRVATSKI - VIDEO-UPUTSTVO

СРПСКИ - ВИДЕО-ТУТОРИАЛ



[Click here](#)

SMARTWATCH COMPASS

User manual

BXSW18N

1. Characteristics

1.1 Technical specifications

Display: 1,38" TFT-LCD Multitouch 240 x 240

Battery: Lithium 300 mAh

Voltage frequency: 5V-0,5A / 50-60 Hz

Connectivity: BLE 5.3

Compatibility: Android 6.0 / iOS 9.0 and later versions

App: VeryFit

Housing material: Plastic

Display material: Panda glass

Strap material: Silicone strap and plastic buckle

Protection rating: 2 ATM (submersible 2 meters for 30 minutes)

Watch dimensions: 52,5 x 51,7 x 14,4 mm

Strap width: 22 mm

Wrist closure diameter: 16,1 x 25,2 cm

Weight: 48,2 g

Autonomy: 7 days in normal use, 3 days in intensive use

Charging time: 2,5 hours

Built-in microphone and speaker

Built-in GPS

Health functions: Sport monitor, pedometer, heart rate meter, blood oxygen saturation meter, sleep monitor, stress meter, menstrual cycle

Functions: Make and receive calls, notifications, Alexa compatible, music control, remote camera control, anti-lost function

Other functions: Alarm, stopwatch, timer, weather, breathing exercises, reminders, flashlight, auto-drain, etc.

Languages: English, Spanish, French, German, Italian, Portuguese, Russian, Japanese

Bluetooth frequency range: 2402-2480 GHz

1.2 In the box

1 x Smartwatch

1 x USB-A cable with magnetic charging port (45 cm)

1 x Manual

1.3 Diagram

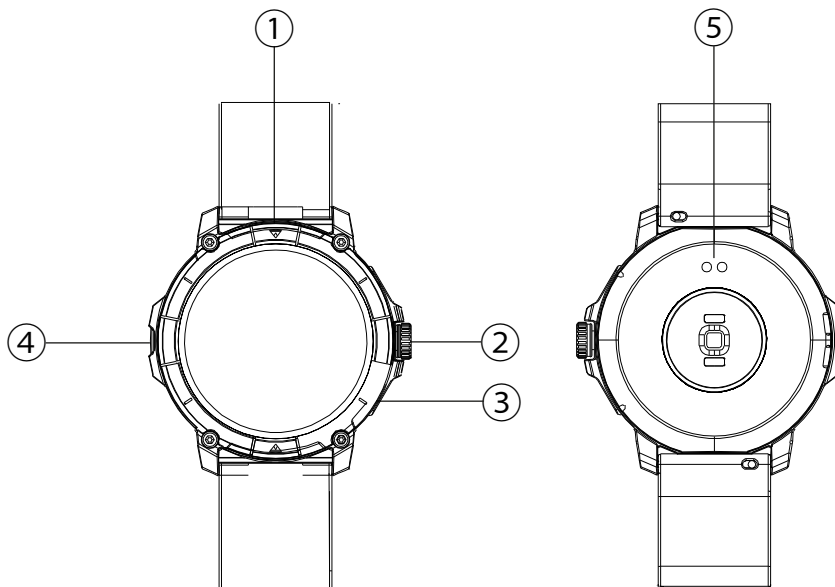

① Screen

② Button

③ Microphone

④ Speaker

⑤ Magnetic charging pins

1.4 How to attach and remove the straps

Although only one strap is included in the box, it can be attached and removed easily. The shorter strap must be placed in the display's top slot, while the longer strap must be placed in the display's bottom slot. Otherwise, the insertion system may be irreparably damaged.

1. To remove a strap: Hold the strap and carefully slide the metal piece out of its hole.
2. To attach a strap: Hold the strap and insert the metal piece on one end. Then, slide the metal piece on the other end and insert the end of the strap so that when you let go of the metal piece it fits into the case hole.

1.5 Charging

- The Compass smartwatch's full charge time is approximately 2,5 hours and the battery can last up to 7 days depending on the usage.
- Use the 45 cm USB-A cable with magnetic charging port that is included in the box to charge the smartwatch. Connect the USB-A connector to a charger, computer output or powerbank and place the magnetic port in a way so that it sticks to the 2 silver pins featured on the back part of the body watch.

1.6 Power on/off

- To turn on the smartwatch, long press the button.
- To turn off the smartwatch access the main menu and enter the smartwatch settings. Once inside, scroll down and tap on the general option. From there, you will be able to power off and restart the smartwatch.

1.7 About water submersion

The Compass smartwatch has a 2ATM protection rating. It can withstand being submersed under water 2 meters for up to 30 minutes. Make sure to use the auto-drain function after submerging it; you will find it in the options menu depicted as a water drop icon.

Note: In case of swimming in the sea or in a saltwater pool, it is recommended to rinse the watch with fresh water after immersion due to the corrosive effect of salt water.

2. Initial setup

2.1 Download the app

The Compass smartwatch compatible app is called VeryFit. There are several ways to download it:

- Tap here to download the VeryFit app from Google Play or App Store.



- You can also download the app directly by typing "VeryFit" in the Google Play or App Store search engine.

2.2 Register in the app

Registering in the app is very simple.

1. When you access the app accept all the permissions that may pop up. Then, register:

2. After you register, you will see the next screen. Tap on get verification code. When you receive it, type it in:

(1)

(2)

3. After you insert the verification code, you will access this next screen to set your avatar. Add your nick name and, optionally, a picture.

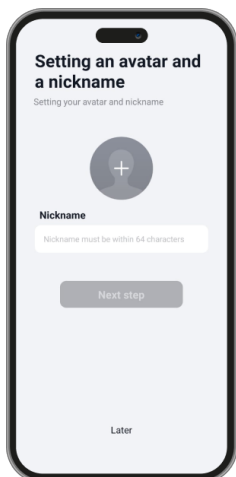

4. After setting this information, input your personal information to complete the register.

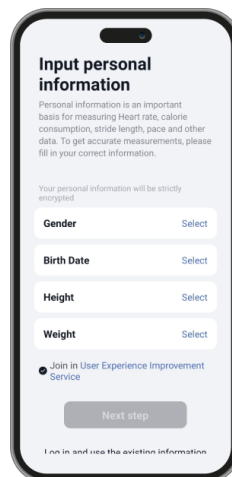

2.2 Pairing iOS / Android devices

1. After you register, you will access the device pairing screen. In here, you will see a list of available devices, tap on the device named "KSIX COMPASS" to add it.

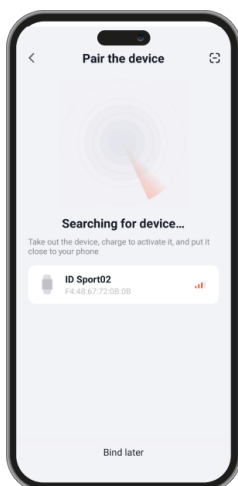

2. When you successfully pair it with your device, this screen will pop up. Tap on yes.

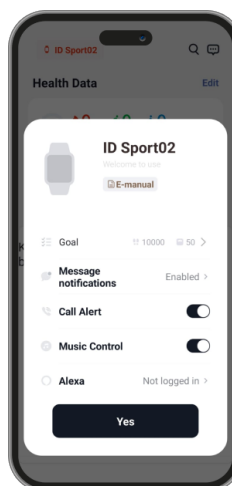

Make sure that it correctly binds through Bluetooth. It is possible that when you pair your phone with the smartwatch a pairing message appears: accept it. If it does not, pair it manually through your phone's Bluetooth settings. Make sure to always accept all the permissions requested by the app in order to ensure optimal performance and function usage.

2.3 Troubleshooting

- If the app cannot find the device, power off the smartwatch and then on again.
- If the device connects and disconnects quickly there may be an obstruction between the device and the phone. Wearing metal jewelry may interfere with the stability of the connection.
- If the device does not charge, it may be due to a dirty or rusted charging port.

3. Usage and functions

It is very important to always accept the permissions requested by the app so that the smartwatch functions optimally. For the smartwatch functions to work, make sure that you enable them via app from the device section.

3.1 How to browse through the smartwatch

The usage method of the Compass smartwatch is very simple and intuitive:

• Via screen swipe

- Swipe your finger to the left to enter the quick access menu. In here, some health, sport and functional features are displayed by default. You will be able to reorder and deselect some of the displayed functions by accessing the VeryFit app device section and entering the more settings option.
- Swipe your finger to the right to access the auxiliary menu. In here some functions will be displayed in a single screen. To see them all, simply scroll down with your finger or by turning the button. You will be able to configure the functions that appear here, as well as their order, by accessing the VeryFit app device section and entering the more settings option.(1)
- Swipe your finger upwards to view app notifications, missed calls, text messages and other notifications.
- Swipe your finger downwards to access the options menu. In here you will find different info and options, such as the do not disturb mode, flashlight, auto-drain, brightness parameters, etc.

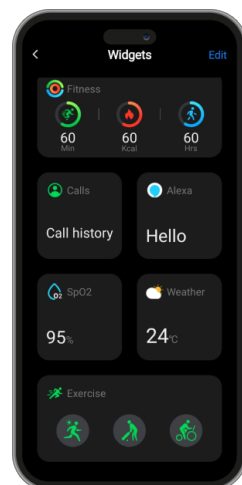

(1)

• Via button

Press the button to access the main menu. From here you will be able to access all the smartwatch's features by tapping on the corresponding icon.

3.2 Changing the watch face

There are two ways to change the Compass' watch face:

- The first option is to long tap the main screen. When you do so, swipe right or left to choose between all the options.
- The second option is from within the app. From the app device section tap on the watch face market. In here, you will be able to select from a wide variety of watch faces. Once you tap on one of them and download it, it will be set as the main screen theme of the smartwatch. It will also be added to the list of watch faces stored inside the smartwatch.

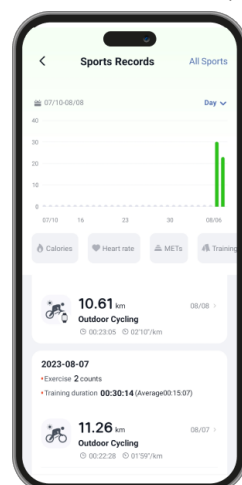

(2)

3.3 GPS

When you monitor sports or any physical activity like walking or hiking through the Compass smartwatch, the distance the route that you have taken, and the travelled distance will appear accurately in the VeryFit app.

To start the GPS tracking, simply start the sport monitoring through the smartwatch. You can also start the monitoring of some sports through VeryFit. To do so, access the Exercise section and select the sport mode that you desire.

Once you are done and have stopped monitoring the sport activity you can check the distance that you have travelled, as well as the time spent and the pace. The route that you have taken will also be displayed. To check all this info, access the Sports Records option in the Home Section of the VeryFit app. Once you access it, you will see this: (2)

To view the route that you have taken, access any sport record. To do so, simply tap on it. Inside, you will see the exact route that you have taken on a map. (3)

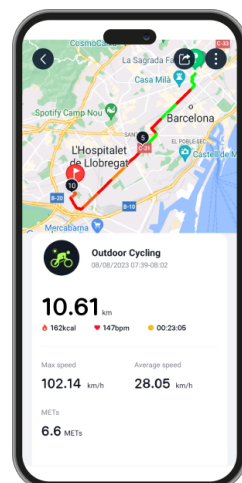

(3)

3.4 Calls

The Compass smartwatch allows you to make, receive, answer and reject calls. You can maintain a phone call conversation with just the smartwatch thanks to its built-in microphone and speaker.

• Receiving, answering and rejecting calls

It is very important to have the phone calls feature enabled to receive calls. Calls will appear in real time on the screen and the watch will sound/vibrate.

Calls can be accepted by pressing the green icon and rejected by pressing the red icon. The Compass smartwatch features a built-in microphone and speaker so that you will be able to attend calls without the need for your smartphone.

If the call is accepted, it can be ended by pressing the red icon. To reject the call, tap on the red icon before answering it. A lost call notification will appear on the notifications section of the smartwatch.

• Making calls

There are three options when it comes to making calls:

- Call a contact: The Compass smartwatch allows you to call contacts stored in your smartphone. To synchronize up to 10 contacts with the smartwatch, access the frequent contact option in the device section. Add the contacts that you desire, and you will be able to call them by just using your smartwatch. To do so, access the green phone feature in the main menu. Once inside, tap on frequent contact options. Tap on the desired contact to make the call.

- Dialpad: From within the same smartwatch feature, one of the options that will show is the dialpad. Tap on it to access it. Once inside, you will be able to dial a phone number. To make the call tap on the green phone.

- Call history: From within the same smartwatch feature, one of the options that will show is the call history. Tap on it to access it and view all the made, received and lost calls. Tap on the phone number/contact and then on the phone to make the call.

3.5 Notifications

The smartwatch displays your notifications. This includes apps such as: WhatsApp, Gmail, Instagram, Twitter, LinkedIn, among many others.
To access the notifications received, swipe the main screen upward.

3.6 Alexa

The Compass smartwatch is compatible with the Alexa voice assistant. To make use of it, make sure that you have linked your Amazon account to the VeryFit through the device section in the app.

You can access this function by pressing the button for 3 seconds. You can also access this function through the smartwatch main menu.

3.7 Music control

The smartwatch features a music control tool. Access the smartwatch main menu and tap on the music option. You can also access it through the quick access menu.

This function works with music apps, such as Spotify or Apple Music. Once inside, tap on the play/pause icon to start playing music or to pause it. You will also be able to play the previous or the next song. This function will also let you turn the volume up or down.

When your phone is paired with your smartphone, all the audio files will play on the smartwatch. This includes YouTube videos, WhatsApp voice notes, WhatsApp videos, etc. To stop this from happening, access your smartphone Bluetooth settings, enter the Compass device option. Once inside, you will see the following:

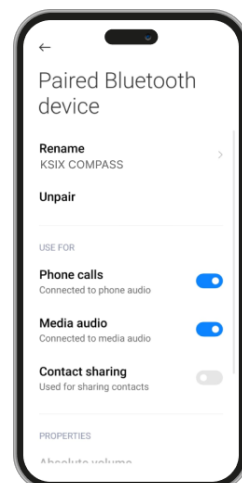

Unselect the media audio setting so that all the music, videos, voice notes and other files that contain audio play on the phone and not on the smartwatch.

You will also be able to access the music control feature from the quick access menu.

3.8 Remote camera control

The Compass smartwatch allows you to take pictures from your smartphone remotely. Access the smartwatch main menu and tap on the camera option. If your smartphone is unlocked and correctly paired to the smartwatch, your smartphone will automatically display a camera. To take remote, simply place your smartphone wherever you want and tap on the camera icon inside the remote camera function of your smartwatch.

3.9 Anti-lost function

The smartwatch features an anti-lost function to find your phone whenever you can't find it. To make use of this feature, access the smartwatch main menu and tap on the Find phone option. Once inside, tap on the "play" icon and your paired smartphone will sound so that you can find it.

3.10 Other functions

The smartwatch also includes functionalities, such as: alarm, stopwatch, timer, weather, breathing exercises, reminders, flashlight, auto-drain, among others.

4. Health

4.1 Sports

The Compass allows you to monitor a wide variety of sports. Access the smartwatch main menu and tap on the workout feature. Once inside, you will see a wide variety of sports, such as: swimming, running, cycling, basketball, football, hiking, free training, among others.

The smartwatch will show some exercise data, such as the time spent, steps taken, heart rate, calories burned, among other info.

To stop monitoring the sport, long press the button.

4.2 Pedometer, calories burned and distance travelled

The smartwatch automatically registers the steps taken, the burned calories and the distance travelled. To view this information, access the smartwatch main menu and tap on the activity option.

You can also access this function through the quick access menu and the auxiliary menu. This data will also appear in the home section of the VeryFit app.

4.3 Heart rate meter

The Compass smartwatch monitors your heart rate automatically. Enable this function from within the VeryFit app.

You will also be able to measure your heart rate immediately. To make use of this tool, access the smartwatch main menu and tap on the heart rate option. After a few seconds, the number of heart beats per minute will be displayed. You can also access this feature via the quick access menu and the auxiliary menu.

This data will also appear in the home section of the VeryFit app.

4.4 Blood oxygen saturation meter

The Compass smartwatch allows you to measure your blood oxygen saturation levels instantly. To make use of this tool, access the smartwatch main menu and tap on the SpO2 option.

Once inside, stand still and, after a few seconds, the blood oxygen saturation values will be displayed. You can also access this feature via the quick access menu and the auxiliary menu. This data will be displayed in the home section of the VeryFit app.

4.5 Stress meter

The smartwatch allows you to measure your stress levels instantly. To make use of this tool, access the smartwatch main menu and tap on the stress option.

Once inside, stand still and, after a few seconds, the stress values will be displayed. You can also access this feature via the quick access menu and the auxiliary menu.

This data will be displayed in the home section of the VeryFit app.

4.6 Sleep monitor

The smartwatch functions while you sleep and provides statistics on the time and quality of your sleep. The smartwatch and the VeryFit app will display some information about your sleep quality, such as the time that you have spent in light sleep, deep sleep, REM sleep, etc.

4.7 Menstrual cycle

The VeryFit app allows you to set reminders and data related to your menstrual cycle. Enter the VeryFit app device section and tap on the health tracking option. Once inside, tap on the cycle tracking option and set your menstrual data.

The data and reminders that you set will appear on your smartwatch through the cycle tracking function available on the main menu.

5. Exemption clause

1. The Compass smartwatch heart rate and blood pressure data should not be used as the basis for any medical or diagnostic decision.
2. Only qualified medical personnel can diagnose and treat cardiovascular disease and high blood pressure problems. Contact your medical center for a medical opinion, and do not treat or diagnose yourself.
3. The Compass smartwatch heart rate and blood pressure data may not be accurate due to factors such as signal interference, improper placement of the device, or weather or physiological changes.
4. Do not use the Compass smartwatch data to modify your medication or medical treatment. Follow the instructions provided by authorized medical personnel.
5. We take no responsibility for the inaccuracy of the above, nor do we assume any liability for the consequences of the use of such information.

6. Maintenance recommendations

- Clean the product regularly with a dry cloth. The product must be unplugged or unplugged or switched off when cleaning.
- Keep the product's ports and connectors clean from dust, dirt, etc., to ensure proper connection.
- Avoid breaking the product. Do not place objects on it or bend it with excessive force.
- If the product has a cable, do not bend or pull it with excessive force to avoid damaging it.
- Do not wet or immerse the product. Always keep the product in a dry place away from moisture.
- When not in use, store the product in a clean, dry place away from moisture and dirt.
- If water enters the product, immediately disconnect it from any power source or device to which it is connected.
- Avoid bumps and drops that could damage the product.
- Do not use the product for any purpose other than that for which it was designed.
- Recycle the product in accordance with local environmental rules and regulations.

7. Safety information

Please read the following instructions before using the device for the first time:

- When you use device keep it away from heat sources (fire) and from humidity sources (water and other liquids).
- If the product is wet or damaged do not use it.
- Do not use the product with wet hands.
- Do not leave the product in contact with flammable materials.
- Do not expose the product to high temperatures (for example: inside a car during hot weather).
- Do not throw the product into fire.
- Keep the product away from children.
- Disconnect or switch off the product if you are not going to use it for a long period of time.
- Do not use the device if you perceive any visible defects.
- Do not attempt to open or puncture the product. You might damage it.
- Do not use the product with incompatible devices.
- Do not dismount or modify the product. These actions will invalidate the Warranty.

8. Legal Note

Hereby, Atlantis Internacional S.L. declares that this product is in compliance with the essential requirements and other relevant provisions of Directive 2014/53/EC. The features and functions described in this manual are based on tests made by Atlantis Internacional S.L. It is the user's responsibility to examine and verify the product after its purchase. Atlantis Internacional S.L. is not responsible and will never be liable for any personal loss or injury, economical loss, material loss or any damage due to misuse, abuse or improper installation of the product. Atlantis Internacional S.L. is not responsible and will never be liable for any function, communication and connection failure between the product and Bluetooth enabled devices.

9. Electronic and electrical devices disposal

This symbol indicates that electrical and electronic equipment is to be collected separately.



- This product is designated for separate collection at an appropriate collection point. Do not dispose of as household waste.
- The final price of this product includes the cost necessary for the correct environmental management of the generated waste.
- If the equipment uses batteries, they must be removed from the equipment and disposed in an appropriate collection center. If the batteries cannot be removed, do not attempt to do it yourself since it must be done by a qualified professional.
- Separate collection and recycling helps conserve natural resources and prevent negative consequences for human health and the environment that might result from incorrect disposal.
- For more information, contact the retailer or the local authorities in charge of waste management.

SMARTWATCH COMPASS

Manual de usuario

BXSW18N

1. Características

1.1 Especificaciones técnicas

Pantalla: 1,38" TFT-LCD Multitouch 240 x 240

Batería: Litio 300 mAh

Frecuencia de voltaje: 5V-0,5A / 50-60 Hz

Conectividad: BLE 5.3

Compatibilidad: Android 6.0 / iOS 9.0 y versiones posteriores

Aplicación: VeryFit

Material de la carcasa: Plástico

Material de la pantalla: Panda Glass

Material de la correa: Correa de silicona y hebilla de plástico

Grado de protección: 2 ATM (sumergible 2 metros durante 30 minutos)

Dimensiones del reloj: 52,5 x 51,7 x 14,4 mm

Ancho de la correa: 22 mm

Diámetro del cierre de la muñeca: 16,1 x 25,2

Peso: 48,2 g

Autonomía: 7 días en uso normal, 3 días en uso intensivo

Tiempo de carga: 2,5 horas

Micrófono y altavoz incorporados

GPS integrado

Funciones de salud: Monitor deportivo, podómetro, medidor de frecuencia cardíaca, medidor de saturación de oxígeno en sangre, monitor de sueño, medidor de estrés, ciclo menstrual

Funciones: Hacer y recibir llamadas, notificaciones, compatible con Alexa, control de música, control remoto de la cámara, función antipérdida

Otras funciones: Alarma, cronómetro, temporizador, información meteorológica, ejercicios de respiración, recordatorios, linterna, autodrenaje, etc.

Idiomas: Inglés, español, francés, alemán, italiano, portugués, ruso, japonés

Rango de frecuencia de Bluetooth: 2402-2480 GHz

1.2 En la caja

1 x Smartwatch

1 x Cable USB-A con puerto de carga magnético (45 cm)

1 x Manual

1.3 Diagrama

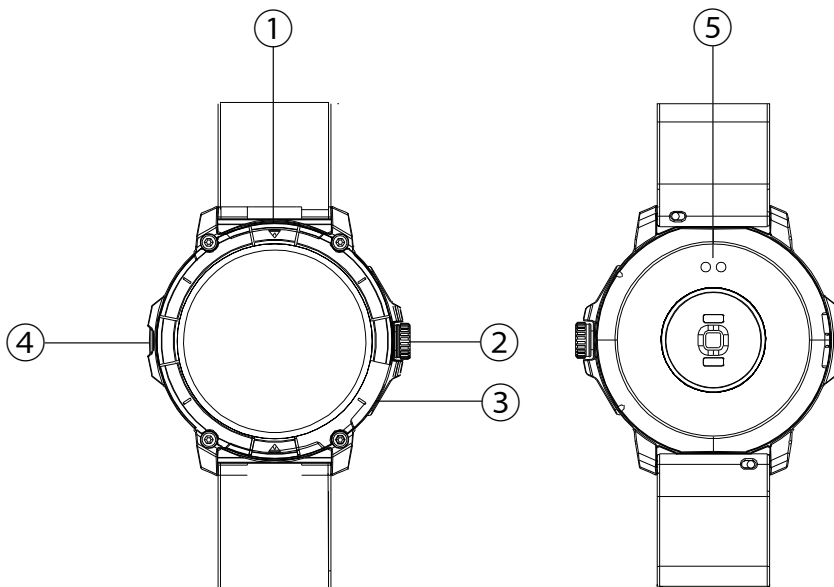

① Pantalla

② Botón

③ Micrófono

④ Altavoz

⑤ Pines de carga magnéticos

1.4 Cómo poner y retirar las correas

Aunque solo se incluye una correa en la caja, puede colocarse y retirarse fácilmente. La correa más corta debe colocarse en la ranura superior de la pantalla, mientras que la correa más larga debe colocarse en la ranura inferior de la pantalla. De lo contrario, el sistema de inserción podría sufrir daños irreparables.

1. Para retirar una correa: Sujeta la correa y desliza con cuidado la pieza metálica fuera de su orificio.
2. Para colocar una correa: Sujeta la correa e inserta la pieza metálica en un extremo. A continuación, desliza la pieza metálica por el otro extremo e introduce el extremo de la correa de forma que, al soltar la pieza metálica, esta encaje en el orificio de la carcasa.

1.5 Carga

- El tiempo de carga completa del smartwatch Compass es de aproximadamente 2,5 horas y la batería puede durar hasta 7 días dependiendo del uso.
- Utiliza el cable USB-A de 45 cm con puerto de carga magnético que se incluye en la caja para cargar el smartwatch. Conecta el conector USB-A a un cargador, salida de ordenador o powerbank y coloca el conector magnético de forma que se adhiera a las 2 clavijas plateadas de la parte trasera del reloj.

1.6 Encendido y apagado

- Para encender el smartwatch, mantén pulsado el botón.
- Para apagar el smartwatch accede al menú principal y entra en los ajustes del smartwatch. Una vez dentro, desplázate hacia abajo y pulsa sobre la opción general. Desde ahí, podrás apagar y reiniciar el smartwatch.

1.7 Sobre la sumersión en el agua

El smartwatch Compass tiene un índice de protección 2ATM. Puede soportar ser sumergido bajo el agua 2 metros durante un máximo de 30 minutos. Asegúrate de utilizar la función de drenaje automático después de sumergirlo; la encontrarás en el menú de opciones representada como un icono de una gota de agua.

Nota: En caso de nadar en el mar o en una piscina de agua salada, se recomienda enjuagar el reloj con agua dulce después de la inmersión debido al efecto corrosivo del agua salada.

2. Configuración inicial

2.1 Descarga de la aplicación

La aplicación compatible con el smartwatch Compass se llama VeryFit. Hay varias formas de descargarla:

- Toca aquí para descargar la app VeryFit desde Google Play o App Store.



- También puedes descargar la aplicación directamente escribiendo "VeryFit" en el buscador de Google Play o App Store.

2.2 Registrarse en la aplicación

Registrarse en la app es muy sencillo.

1. Cuando accedas a la app acepta todos los permisos que te aparezcan. Después, regístrate:
2. Después de registrarte, verás la siguiente pantalla. Pulsa en obtener código de verificación. Cuando lo recibas, introdúcelo.

(1)

(2)

3. Una vez introducido el código de verificación, accederás a la siguiente pantalla para configurar tu avatar. Añade tu nick y, opcionalmente, una foto.

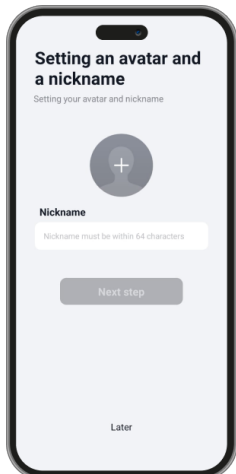

4. Después de configurar esta información, introduce tus datos personales para completar el registro.

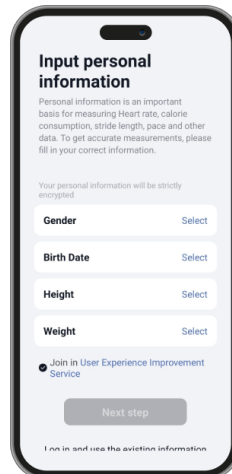

2.2 Emparejamiento de dispositivos iOS / Android

1. Después de registrarte, accederás a la pantalla de emparejamiento de dispositivos. Aquí, verás una lista de dispositivos disponibles, pulsa sobre el dispositivo llamado "KSIX COMPASS" para añadirlo.

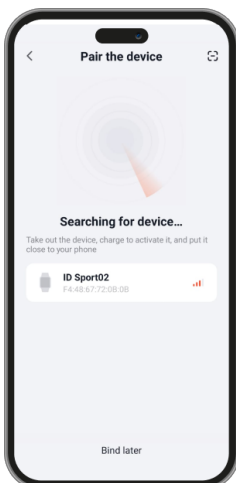

2. Cuando lo emparejes correctamente con tu dispositivo, aparecerá esta pantalla. Pulsa en Sí.

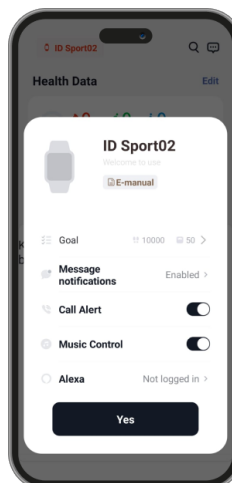

Asegúrate de que se vincula correctamente a través de Bluetooth. Es posible que al vincularlo aparezca un mensaje de vinculación: acéptalo. Si no aparece, emparéjalo manualmente a través de los ajustes de Bluetooth de tu teléfono. Asegúrate de aceptar siempre todos los permisos solicitados por la aplicación para garantizar un rendimiento y un uso de las funciones óptimos.

2.3 Solución de problemas

- Si la aplicación no encuentra el dispositivo, apaga el smartwatch y vuelve a encenderlo.
- Si el dispositivo se conecta y desconecta rápidamente, es posible que haya una obstrucción entre el dispositivo y el teléfono. Llevar joyas metálicas puede interferir en la estabilidad de la conexión.
- Si el dispositivo no se carga, puede deberse a que el puerto de carga esté sucio u oxidado.

3. Uso y funciones

Es muy importante aceptar siempre los permisos solicitados por la app para que el smartwatch funcione de forma óptima. Para que las funciones del smartwatch funcionen, asegúrate de habilitarlas a través de la app desde la sección del dispositivo.

3.1 Cómo navegar por el smartwatch

El método de uso del smartwatch Compass es muy sencillo e intuitivo:

- Deslizando la pantalla

- Desliza el dedo hacia la izquierda para entrar en el menú de acceso rápido. Aquí se muestran por defecto algunas funciones de salud, deporte y funcionales. Podrás reordenar y anular la selección de algunas de las funciones mostradas accediendo a la sección de dispositivos de la app VeryFit y entrando en la opción más ajustes. (3)
- Desliza el dedo hacia la derecha para acceder al menú auxiliar. Aquí se mostrarán algunas funciones en una sola pantalla. Para verlas todas, basta con desplazarse hacia abajo con el dedo o girando el botón. Podrás configurar las funciones que aquí aparecen, así como su orden, accediendo a la sección de dispositivos de la app VeryFit y entrando en la opción más ajustes.(3)
- Desliza el dedo hacia arriba para ver las notificaciones de aplicaciones, llamadas perdidas, mensajes de texto y otras notificaciones.
- Desliza el dedo hacia abajo para acceder al menú de opciones. Aquí encontrarás información y opciones, como el modo no molestar, linterna, drenaje automático, parámetros de brillo, etc.

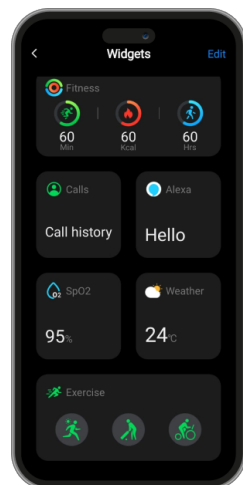

- Con el botón

Pulsa el botón para acceder al menú principal. Desde aquí podrás acceder a todas las funciones del smartwatch pulsando el icono correspondiente.

3.2 Cambiar la esfera del reloj

Hay dos formas de cambiar la esfera del reloj del Compass:

- La primera opción es pulsar prolongadamente la pantalla principal. Al hacerlo, desliza el dedo hacia la derecha o la izquierda para elegir entre todas las opciones.
- La segunda opción es desde dentro de la aplicación. Desde la sección de dispositivos de la aplicación, pulsa en el mercado de esferas de reloj. Aquí podrás elegir entre una gran variedad de esferas de reloj. Una vez que pulses sobre una de ellas y la descargues, se establecerá como tema de la pantalla principal del smartwatch. También se añadirá a la lista de esferas de reloj almacenadas en el smartwatch.

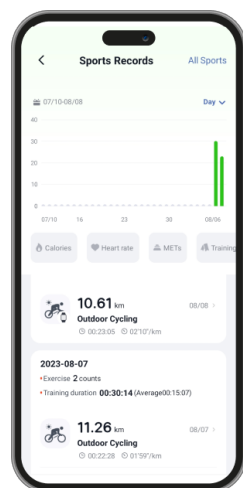

3.3 GPS

Cuando monitorizas deportes o cualquier actividad física como caminar o hacer senderismo a través del smartwatch Compass, la distancia de la ruta que has tomado y la distancia recorrida aparecerán de forma precisa en la app VeryFit.

Para iniciar el seguimiento GPS, simplemente inicia la monitorización deportiva a través del smartwatch. También puedes iniciar el seguimiento de algunos deportes a través de VeryFit. Para ello, accede a la sección Ejercicio y selecciona el modo de deporte que desees.

Una vez hayas finalizado y dejado de monitorizar la actividad deportiva podrás comprobar la distancia que has recorrido, así como el tiempo empleado y el ritmo. También se mostrará el recorrido que has realizado. Para consultar toda esta información, accede a la opción Registros Deportivos en la sección Inicio de la app VeryFit. Una vez accedas a ella, verás lo siguiente:(4)

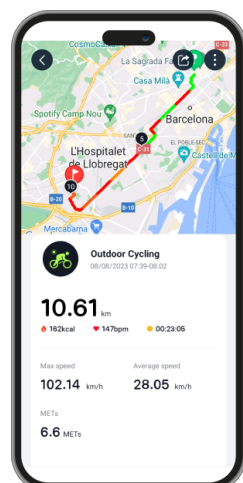

Para ver la ruta que has recorrido, accede a cualquier registro de deporte. Para ello, sólo tienes que pulsarlo. Dentro, verás la ruta exacta que has realizado en un mapa. (5)

3.4 Llamadas

El smartwatch Compass te permite realizar, recibir, contestar y rechazar llamadas. Puedes mantener una conversación telefónica solo con el smartwatch gracias a su micrófono y altavoz integrados.

• Recibir, contestar y rechazar llamadas

- Es muy importante tener activada la función de llamadas telefónicas para recibir llamadas. Las llamadas aparecerán en tiempo real en la pantalla y el reloj emitirá un sonido/vibrará.
- Las llamadas pueden aceptarse pulsando el icono verde y rechazarse pulsando el icono rojo. El smartwatch Compass incorpora un micrófono y un altavoz para que pueda atender las llamadas sin necesidad de su smartphone.
- Si la llamada es aceptada, puede finalizarla pulsando el icono rojo. Para rechazar la llamada, pulse el icono rojo antes de responder. Aparecerá una notificación de llamada perdida en la sección de notificaciones del smartwatch.

• Hacer llamadas

Hay tres opciones para hacer llamadas:

- Llamar a un contacto: El smartwatch Compass te permite llamar a los contactos almacenados en tu smartphone. Para sincronizar hasta 10 contactos con el smartwatch, accede a la opción de contactos frecuentes en la sección del dispositivo. Añade los contactos que desees y podrás llamarlos con solo utilizar tu smartwatch. Para ello, accede a la función del teléfono verde en el menú principal. Una vez dentro, pulse sobre las opciones de contactos frecuentes. Pulse sobre el contacto deseado para realizar la llamada.
- Teclado de marcación: Desde la misma función del smartwatch, una de las opciones que se mostrará es el teclado de marcación. Púlsalo para acceder a él. Una vez dentro, podrás marcar un número de teléfono. Para realizar la llamada pulse sobre el teléfono verde.
- Historial de llamadas: Desde la misma función del smartwatch, una de las opciones que se mostrará es el historial de llamadas. Pulse sobre ella para acceder y ver todas las llamadas realizadas, recibidas y perdidas. Pulsa sobre el número de teléfono/contacto y después sobre el teléfono para realizar la llamada.

3.5 Notificaciones

El smartwatch muestra tus notificaciones. Esto incluye apps como: WhatsApp, Gmail, Instagram, Twitter, LinkedIn, entre muchas otras.

Para acceder a las notificaciones recibidas, desliza la pantalla principal hacia arriba.

3.6 Alexa

El smartwatch Compass es compatible con el asistente de voz Alexa. Para hacer uso de él, asegúrate de haber vinculado tu cuenta de Amazon con el VeryFit a través de la sección de dispositivos en la app.

Puedes acceder a esta función pulsando el botón durante 3 segundos. También puedes acceder a esta función a través del menú principal del smartwatch.

3.7 Control de la música

El smartwatch incorpora una herramienta de control de la música. Accede al menú principal del smartwatch y toca la opción de música. También puedes acceder a ella a través del menú de acceso rápido.

Esta función funciona con aplicaciones de música, como Spotify o Apple Music. Una vez dentro, toca el icono de reproducción/pausa para empezar a reproducir música o para pausarla. También podrás reproducir la canción anterior o la siguiente. Esta función también te permitirá subir o bajar el volumen.

Cuando el teléfono esté emparejado con el smartwatch, todos los archivos de audio se reproducirán en el smartwatch. Esto incluye vídeos de YouTube, notas de voz de WhatsApp, vídeos de WhatsApp, etc. Para evitar que esto ocurra, accede a los ajustes Bluetooth de tu smartphone, entra en la opción dispositivo del Compass. Una vez dentro, verás lo siguiente:

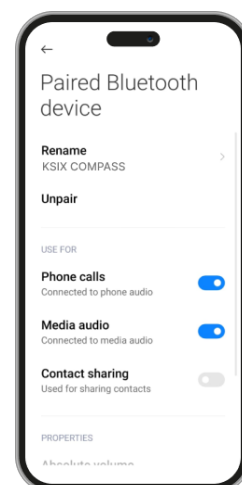

Desmarca la configuración de audio multimedia para que toda la música, vídeos, notas de voz y otros archivos que contengan audio se reproduzcan en el teléfono y no en el smartwatch.

También podrás acceder a la función de control de música desde el menú de acceso rápido.

3.8 Control remoto de la cámara

El smartwatch Compass te permite hacer fotos desde tu smartphone de forma remota. Accede al menú principal del smartwatch y toca la opción de cámara. Si tu smartphone está desbloqueado y correctamente emparejado con el smartwatch, este mostrará automáticamente la cámara. Para tomarlas a distancia, solo tienes que colocar el smartphone donde quieras y tocar el icono de la cámara dentro de la función de cámara remota de tu smartwatch.

3.9 Función antipérdida

El smartwatch cuenta con una función antipérdida para localizar tu teléfono cuando no lo encuentres. Para hacer uso de esta función, accede al menú principal del smartwatch y pulsa sobre la opción Buscar teléfono. Una vez dentro, toca el icono "play" y tu smartphone emparejado sonará para que puedas encontrarlo.

3.10 Otras funciones

The smartwatch also includes functionalities, such as: alarm, stopwatch, timer, weather, breathing exercises, reminders, flashlight, auto-drain, among others.

4. Salud

4.1 Deportes

El Compass te permite monitorizar una amplia variedad de deportes. Accede al menú principal del smartwatch y pulsa sobre la función de entrenamiento. Una vez dentro, verás una amplia variedad de deportes, como: natación, carrera, ciclismo, baloncesto, fútbol, senderismo, entrenamiento libre, entre otros.

El smartwatch mostrará algunos datos del ejercicio, como el tiempo empleado, los pasos dados, la frecuencia cardiaca, las calorías quemadas, entre otras informaciones.

Para dejar de monitorizar el deporte, pulsa prolongadamente el botón.

4.2 Podómetro, calorías quemadas y distancia recorrida

El smartwatch registra automáticamente los pasos dados, las calorías quemadas y la distancia recorrida. Para ver esta información, accede al menú principal del smartwatch y pulsa sobre la opción de actividad.

También puedes acceder a esta función a través del menú de acceso rápido y del menú auxiliar. Estos datos también aparecerán en la sección de inicio de la app VeryFit.

4.3 Medidor de frecuencia cardíaca

El smartwatch Compass controla tu frecuencia cardiaca automáticamente. Activa esta función desde la app VeryFit.

También podrás medir tu frecuencia cardiaca de forma inmediata. Para hacer uso de esta herramienta, accede al menú principal del smartwatch y toca la opción de frecuencia cardiaca. Tras unos segundos, se mostrará el número de pulsaciones por minuto. También puedes acceder a esta función a través del menú de acceso rápido y del menú auxiliar.

Estos datos también aparecerán en la sección de inicio de la app VeryFit.

4.4 Medidor de saturación de oxígeno en sangre

El smartwatch Compass te permite medir al instante tus niveles de saturación de oxígeno en sangre. Para hacer uso de esta herramienta, accede al menú principal del smartwatch y pulsa sobre la opción SpO2.

Una vez dentro, quédate quieto y, tras unos segundos, se mostrarán los valores de saturación de oxígeno en sangre. También puedes acceder a esta función a través del menú de acceso rápido y del menú auxiliar.

4.5 Medidor de estrés

El smartwatch te permite medir tus niveles de estrés al instante. Para hacer uso de esta herramienta, accede al menú principal del smartwatch y pulsa sobre la opción de estrés. Una vez dentro, quédate quieto y, tras unos segundos, se mostrarán los valores de estrés. También puedes acceder a esta función a través del menú de acceso rápido y del menú auxiliar.

Estos datos se mostrarán en la sección de inicio de la app VeryFit.

4.6 Monitor de sueño

El smartwatch funciona mientras duermes y proporciona estadísticas sobre el tiempo y la calidad de tu sueño. El smartwatch y la app VeryFit mostrarán cierta información sobre la calidad de tu sueño, como el tiempo que has pasado en sueño ligero, sueño profundo, sueño REM, etc.

4.7 Ciclo menstrual

La app VeryFit te permite establecer recordatorios y datos relacionados con tu ciclo menstrual. Entra en la sección de dispositivos de la app VeryFit y toca en la opción de seguimiento de la salud. Una vez dentro, pulsa sobre la opción de seguimiento del ciclo y configura tus datos menstruales.

Los datos y recordatorios que establezcas aparecerán en tu smartwatch a través de la función de seguimiento del ciclo disponible en el menú principal.

5. Cláusula de exención

1. Los datos de frecuencia cardíaca y presión arterial del smartwatch Compass no deben utilizarse como base para ninguna decisión médica o de diagnóstico.
2. Solo el personal médico cualificado puede diagnosticar y tratar las enfermedades cardiovasculares y los problemas de hipertensión. Ponte en contacto con tu centro médico para obtener una opinión médica, y no te trates ni diagnostiques a ti mismo.
3. Los datos de frecuencia cardíaca y presión arterial del smartwatch Compass pueden no ser precisos debido a factores como interferencias en la señal, colocación incorrecta del dispositivo o cambios meteorológicos o fisiológicos.
4. No utilices los datos del smartwatch Compass para modificar tu medicación o tratamiento médico. Sigue las instrucciones proporcionadas por el personal médico autorizado.
5. No nos responsabilizamos de la inexactitud de los datos anteriores, ni asumimos responsabilidad alguna por las consecuencias del uso de dicha información.

6. Recomendaciones de mantenimiento

- Limpie regularmente el producto con un paño seco. El producto debe estar desconectado o apagado cuando se limpie.
- Mantenga los puertos y conectores del producto limpios de polvo, suciedades, etc., para asegurar una correcta conexión.
- Evite roturas en el producto. No le coloque objetos encima ni lo doble con exceso de fuerza.
- Si el producto tiene un cable, no lo doble y no lo estire con exceso de fuerza para no dañarlo.
- Mantenga el producto siempre en un lugar seco y lejos de la humedad.
- Cuando no utilice el producto, guárdelo en un lugar limpio y seco, lejos de la humedad y de la suciedad.
- Si entra agua en el producto, desconéctelo inmediatamente de cualquier fuente de energía o dispositivo a la que esté conectado.
- Evite golpes y caídas que puedan dañar el producto.
- No utilice el producto para otro uso del para que fue diseñado.
- Recicle el producto de acuerdo con las normas y regulaciones ambientales locales.

7. Información de seguridad

Antes de su uso inicial lea las siguientes instrucciones atentamente:

- Mantenga el producto alejado de una fuente de calor (fuego) y de humedad (agua y otros líquidos).
- No utilice el producto si está dañado.
- No deje el producto en contacto con materiales inflamables.
- No exponga el producto a altas temperaturas (por ejemplo: dentro de un coche durante un clima caliente).
- No tire el producto al fuego.
- Mantenga el producto fuera del alcance de los niños.
- Desconecte el producto si no lo va a utilizar.
- No use el producto si aprecia defectos visibles.
- No abra, ni perfore, ni de golpes al producto. Podría causar daños.
- No use el producto con dispositivos u objetos incompatibles.
- No desmonte ni modifique el producto. Estas acciones invalidan la garantía.

8. Nota Legal

Por medio de la presente Atlantis Internacional, S.L, declara que este producto cumple con los requisitos esenciales y cualesquiera otras disposiciones aplicables o exigibles de la Directiva 2014/53/CE. Las funciones y características descritas en este manual se basan en pruebas realizadas por Atlantis Internacional S.L. El usuario es responsable de examinar y verificar el producto al adquirirlo. Atlantis Internacional S.L. declina toda responsabilidad por cualquier daño personal, material, económico, así como cualquier daño en su dispositivo, debido a un mal uso, abuso o instalación inapropiada del producto. Atlantis Internacional S.L. declina toda responsabilidad por fallos en el funcionamiento, comunicación o conexión entre el producto y el dispositivo habilitado con Bluetooth.

9. Desecho de equipos eléctricos y electrónicos

Este símbolo indica que los equipos eléctricos y electrónicos deben ser desechados por separado.



- Este producto se ha diseñado para desecharlo por separado en un punto de recogida de residuos adecuado. No lo deposite con la basura doméstica.
- Si el equipo funciona con baterías, estas deben extraerse y depositarse en un punto de recogida selectiva de este tipo de residuos. Si las baterías no son extraíbles, no las intente extraer, ya que lo debe hacer un profesional cualificado.
- Desechar y reciclar por separado ayuda a conservar los recursos naturales y previenen las consecuencias dañinas para la salud humana y el entorno que podrían surgir a causa de un desecho incorrecto.
- El precio final de este producto incluye el coste de la gestión ambiental necesaria para el correcto tratamiento de los residuos generados.
- Para obtener más información, puede ponerse en contacto con el vendedor o con las autoridades locales encargadas de la gestión de residuos.

SMARTWATCH COMPASS

Manuel de l'utilisateur

BXSW18N

1. Caractéristiques

1.1 Spécifications techniques

Écran : 1,38" TFT-LCD Multitouch 240 x 240

Batterie : Lithium 300 mAh

Fréquence de la tension : 5V-0,5A / 50-60 Hz

Connectivité : BLE 5.3

Compatibilité : Android 6.0 / iOS 9.0 et versions ultérieures

Application : VeryFit

Matériel du boîtier : Plastique

Matériel de l'écran : Panda Glass

Matériel du bracelet : Bracelet en silicone et boucle en plastique

Indice de protection : 2 ATM (submersible à 2 mètres pendant 30 minutes)

Dimensions de la montre : 52,5 x 51,7 x 14,4 mm

Largeur du bracelet : 22 mm

Diamètre de la fermeture du poignet : 16,1 x 25,2 cm

Poids : 48,2 g

Autonomie : 7 jours en utilisation normale, 3 jours en utilisation intensive

Temps de chargement : 2,5 heures

Microphone et haut-parleur incorporés

GPS intégré

Fonctions de santé : Moniteur sportif, podomètre, mesure de la fréquence cardiaque, mesure de la saturation en oxygène du sang, surveillance du sommeil, mesure du stress, cycle menstruel

Fonctions : Passer et recevoir des appels, notifications, compatible Alexa, contrôle de la musique, télécommande de la caméra, fonction antiperte

Autres fonctions : Alarme, chronomètre, minuterie, informations météorologiques, exercices de respiration, rappels, lampe de poche, auto-drainage, etc.

Langues : Anglais, espagnol, français, allemand, italien, portugais, russe, japonais

Gamme de fréquences Bluetooth : 2402-2480 GHz

1.2 Dans l'emballage

1 x Smartwatch

1 x Câble USB-A avec port de charge magnétique (45 cm)

1 x Manuel

1.3 Diagrama

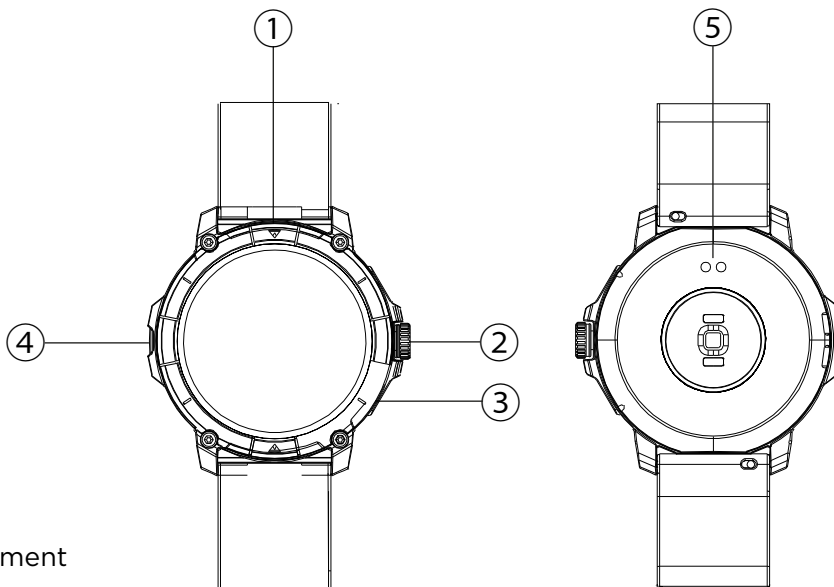

① Écran

② Bouton

③ Microphone

④ Haut-parleur

⑤ Broches de chargement magnétiques

1.4 Attacher et retirer les bracelets

Bien qu'un seul bracelet soit inclus dans la boîte, il peut être facilement attaché et retiré. Le bracelet le plus court doit être placé dans la fente supérieure de l'écran, tandis que le plus long doit être placé dans la fente inférieure de l'écran. Le non-respect de cette consigne risque d'endommager irrémédiablement le système d'insertion.

1. Pour retirer un bracelet : tenez le bracelet et faites glisser avec précaution la partie métallique hors de l'orifice prévu à cet effet.
2. Pour attacher un bracelet : Tenez le bracelet et insérez la pièce métallique à une extrémité. Faites ensuite glisser la pièce métallique sur l'autre extrémité et insérez l'extrémité du bracelet de manière à ce que, lorsque la pièce métallique est relâchée, elle s'enclenche dans le trou du boîtier.

1.5 Chargement

- La smartwatch Compass met environ 2,5 heures à se recharger complètement et la batterie peut durer jusqu'à 7 jours en fonction de l'utilisation.
- Utilisez le câble USB-A de 45 cm avec port de charge magnétique inclus dans la boîte pour charger la smartwatch. Branchez le connecteur USB-A sur un chargeur, une prise d'ordinateur ou un powerbank et positionnez le connecteur magnétique de manière à ce qu'il s'attache aux deux broches argentées situées à l'arrière de la montre.

1.6 Allumer et éteindre

- Pour allumer la smartwatch, appuyez sur le bouton et maintenez-le enfoncé.
- Pour éteindre la smartwatch, accédez au menu principal et aux paramètres de la smartwatch. Une fois à l'intérieur, faites défiler vers le bas et cliquez sur l'option générale. À partir de là, vous pourrez éteindre et redémarrer votre smartwatch.

1.7 À propos de l'immersion dans l'eau

La smartwatch Compass a un indice de protection de 2ATM. Elle peut résister à une immersion dans l'eau jusqu'à 2 mètres pendant un maximum de 30 minutes. Veillez à utiliser la fonction de vidange automatique après l'immersion ; vous la trouverez dans le menu des options sous la forme d'une icône de goutte d'eau.

Remarque : En cas de baignade en mer ou dans une piscine d'eau salée, il est recommandé de rincer la montre à l'eau douce après l'immersion en raison de l'effet corrosif de l'eau salée.

2. Configuration initiale

2.1 Télécharger l'application

L'application compatible avec la smartwatch Compass s'appelle VeryFit. Il existe plusieurs façons de la télécharger :

- Cliquez ici pour télécharger l'application VeryFit sur Google Play ou App Store.



- Vous pouvez également télécharger l'application directement en tapant "VeryFit" dans le moteur de recherche Google Play ou App Store. (1)

2.2 S'inscrire à l'application

L'inscription à l'application est très simple.

1. Lorsque vous accédez à l'application, acceptez toutes les autorisations qui s'affichent. Puis connectez-vous :

2. Après l'enregistrement, vous verrez l'écran suivant. Cliquez sur obtenir le code de vérification. Lorsque vous le recevez, saisissez-le.

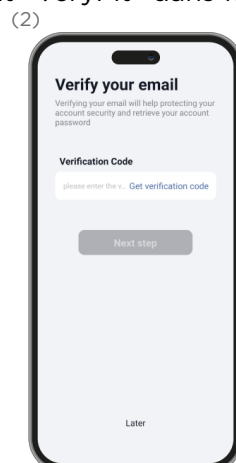
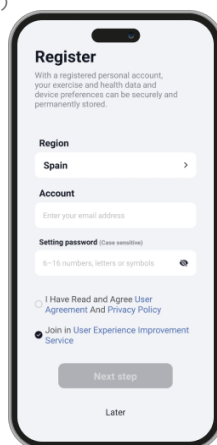

3. Une fois que vous avez saisi le code de vérification, vous accédez à l'écran suivant pour configurer votre avatar. Ajoutez votre nickname et, optionnellement, une photo.

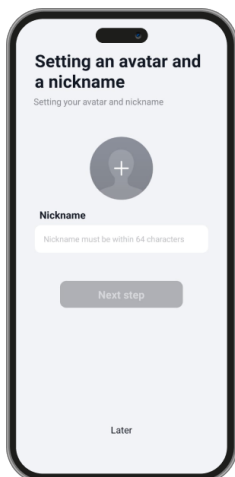

4. Après avoir défini ces informations, saisissez vos données personnelles pour terminer l'enregistrement.

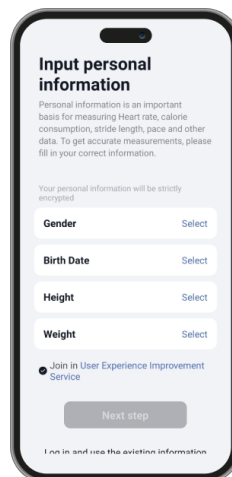

2.2 Appairage des appareils iOS / Android

1. Après l'enregistrement, vous serez dirigé vers l'écran d'appairage de l'appareil. Cliquez sur l'appareil appelé "KSIX COMPASS" pour l'ajouter.

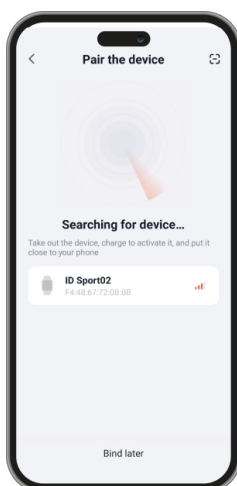

2. Lorsque le jumelage avec votre appareil a réussi, cet écran s'affiche. Tapez sur Oui.

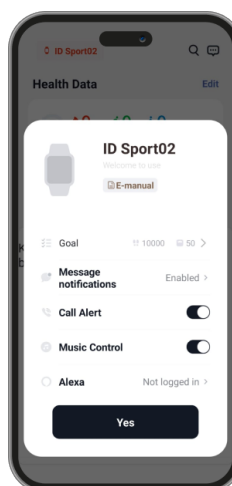

Assurez-vous que l'appareil est correctement apparié via Bluetooth. Un message d'appairage peut apparaître lors de l'appairage : acceptez-le. S'il n'apparaît pas, procédez à l'appairage manuellement via les paramètres Bluetooth de votre téléphone. Veillez à toujours accepter toutes les autorisations demandées par l'application afin de garantir des performances et une utilisation optimales des fonctionnalités.

2.3 Résolution des problèmes

- Si l'application ne trouve pas l'appareil, éteignez la smartwatch et rallumez-la.
- Si l'appareil se connecte et se déconnecte rapidement, il se peut qu'il y ait un obstacle entre l'appareil et le téléphone. Le port de bijoux métalliques peut nuire à la stabilité de la connexion.
- Si l'appareil ne se charge pas, cela peut être dû à un port de charge sale ou rouillé.

3. Utilisation et fonctions

Il est très important de toujours accepter les autorisations demandées par l'application pour que la smartwatch fonctionne de manière optimale. Pour que les fonctions de la smartwatch fonctionnent, veuillez à les activer via l'application dans la section de l'appareil.

3.1 Comment naviguer dans la smartwatch

La méthode d'utilisation de la smartwatch Compass est très simple et intuitive :

- Balayez l'écran

- Faites glisser votre doigt vers la gauche pour accéder au menu d'accès rapide. Ici, certaines fonctions de santé, de sport et fonctionnelles sont affichées par défaut. Vous pouvez réorganiser et désélectionner certaines des fonctions affichées en allant dans la section des appareils de l'application VeryFit et en entrant dans l'option plus de paramètres.
- Faites glisser votre doigt vers la droite pour accéder au menu auxiliaire. Ici, certaines fonctions seront affichées sur un seul écran. Pour les voir toutes, il suffit de faire défiler l'écran vers le bas avec le doigt ou en tournant le bouton. Vous pouvez configurer les fonctions affichées ici, ainsi que leur ordre, en vous rendant dans la section des appareils de l'application VeryFit et en entrant dans l'option plus de paramètres.(3)
- Balayez vers le haut pour afficher les notifications d'applications, d'appels manqués, de messages texte et d'autres notifications.
- Balayez vers le bas pour accéder au menu des options. Vous y trouverez des informations et des options, telles que le mode "ne pas déranger", la torche, la vidange automatique, les paramètres de luminosité, etc.

(3)

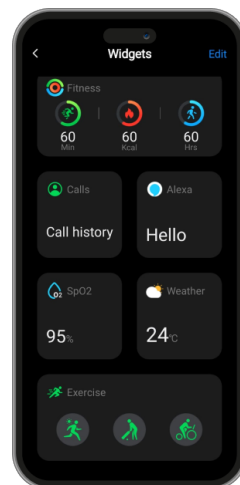

- Avec le bouton

Appuyez sur le bouton pour accéder au menu principal. À partir de là, vous pouvez accéder à toutes les fonctions de la smartwatch en appuyant sur l'icône correspondante.

(4)

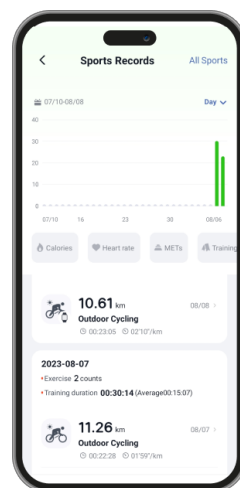

3.2 Changement du cadran de la montre

Il y a deux façons de changer le cadran de la montre Compass :

- La première consiste à appuyer longuement sur l'écran principal. Ce faisant, faites glisser votre doigt vers la droite ou la gauche pour choisir parmi toutes les options.
- La deuxième option se trouve dans l'application. Dans la section "Appareils" de l'application, appuyez sur le marché des cadrans de montre. Vous pouvez y choisir parmi une grande variété de cadrans de montre. Une fois que vous avez cliqué sur l'un d'entre eux et que vous l'avez téléchargé, il devient le thème de l'écran d'accueil de votre smartwatch. Il sera également ajouté à la liste des cadrans de montre stockés sur votre smartwatch.

3.3 GPS

Lorsque vous suivez un sport ou une activité physique telle que la marche ou la randonnée à l'aide de la smartwatch Compass, la distance de l'itinéraire que vous avez emprunté et la distance parcourue s'affichent avec précision dans l'application VeryFit.

Pour commencer le suivi GPS, il vous suffit de lancer le suivi sportif à l'aide de votre smartwatch. Vous pouvez également commencer à suivre certains sports via VeryFit. Pour ce faire, rendez-vous dans la section Exercice et sélectionnez le mode sport de votre choix.

Une fois que vous avez terminé et arrêté le suivi de l'activité sportive, vous pourrez vérifier la distance parcourue, ainsi que le temps passé et le rythme. La distance parcourue est également affichée. Pour consulter toutes ces informations, accédez à l'option Journaux sportifs dans la section Accueil de l'appli VeryFit. Une fois que vous y aurez accédé, vous verrez ce qui suit: (4)

(5)

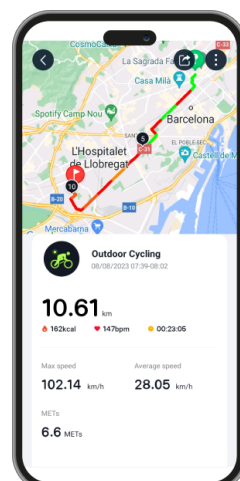

Pour voir l'itinéraire que vous avez parcouru, allez dans n'importe quel journal sportif. Pour ce faire, il vous suffit de cliquer dessus. À l'intérieur, vous verrez l'itinéraire exact que vous avez emprunté sur une carte. (5)

3.4 Appels

La smartwatch Compass vous permet de passer, de recevoir, de répondre et de rejeter des appels. Vous pouvez avoir une conversation téléphonique avec la smartwatch seule grâce à son microphone et à son haut-parleur intégrés.

- Recevoir, répondre et rejeter des appels

- Il est très important que la fonction d'appel téléphonique soit activée pour pouvoir recevoir des appels. Les appels s'affichent en temps réel sur l'écran et la montre émet des bips/vibrations.
- Les appels peuvent être acceptés en appuyant sur l'icône verte et rejetés en appuyant sur l'icône rouge. La smartwatch Compass est équipée d'un microphone et d'un haut-parleur intégrés qui vous permettent de prendre des appels sans avoir besoin de votre smartphone.
- Si l'appel est accepté, vous pouvez y mettre fin en appuyant sur l'icône rouge. Pour rejeter l'appel, appuyez sur l'icône rouge avant de répondre. Une notification d'appel manqué apparaîtra dans la section de notification de la smartwatch.

- Passer des appels

Il existe trois options pour passer des appels :

- Appeler un contact : la smartwatch Compass vous permet d'appeler des contacts enregistrés sur votre smartphone. Pour synchroniser jusqu'à 10 contacts avec votre smartwatch, accédez à l'option contacts fréquents dans la section de l'appareil. Ajoutez les contacts que vous souhaitez et vous pourrez les appeler en utilisant simplement votre smartwatch. Pour ce faire, accédez à la fonction téléphone vert dans le menu principal. Une fois à l'intérieur, tapez sur les options de contacts fréquents. Tapez sur le contact souhaité pour passer l'appel.
- Clavier de numérotation : dans la même fonction de la smartwatch, l'une des options affichées est le clavier de numérotation. Tapez dessus pour y accéder. Une fois à l'intérieur, vous pourrez composer un numéro de téléphone. Pour passer l'appel, appuyez sur le téléphone vert.
- Historique des appels : à partir de la même fonction de la smartwatch, l'une des options affichées est l'historique des appels. Tapez dessus pour accéder à tous les appels passés, reçus et manqués. Tapez sur le numéro de téléphone/contact, puis sur le téléphone pour passer l'appel.

3.5 Notificaciones

La smartwatch affiche vos notifications. Celles-ci comprennent des applications telles que: WhatsApp, Gmail, Instagram, Twitter, LinkedIn, parmi beaucoup d'autres. Pour accéder aux notifications entrantes, balayez l'écran principal vers le haut.

3.6 Alexa

La smartwatch Compass est compatible avec l'assistant vocal Alexa. Pour l'utiliser, assurez-vous d'avoir lié votre compte Amazon à la VeryFit via la section des appareils dans l'application. Vous pouvez accéder à cette fonction en appuyant sur le bouton pendant 3 secondes. Vous pouvez également accéder à cette fonction via le menu principal de la smartwatch.

3.7 Contrôle de la musique

Votre smartwatch dispose d'un outil de contrôle de la musique intégré. Accédez au menu principal de la smartwatch et appuyez sur l'option musique. Vous pouvez également y accéder via le menu d'accès rapide.

Cette fonction fonctionne avec des applications musicales telles que Spotify ou Apple Music. Une fois à l'intérieur, appuyez sur l'icône de lecture/pause pour lancer la lecture de la musique ou la mettre en pause. Vous pouvez également écouter la chanson précédente ou suivante. Cette fonction vous permet également d'augmenter ou de diminuer le volume.

Lorsque votre téléphone est couplé à votre smartwatch, tous les fichiers audio sont lus sur votre smartwatch. Cela inclut les vidéos YouTube, les mémos vocaux WhatsApp, les vidéos WhatsApp, etc. Pour éviter cela, accédez aux paramètres Bluetooth de votre smartphone, puis à l'option Compass device. Une fois à l'intérieur, vous verrez ce qui suit :

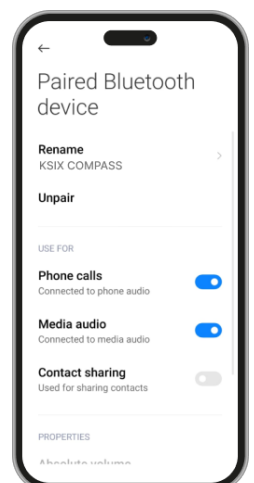

Décochez le paramètre audio multimédia pour que la musique, les vidéos, les mémos vocaux et les autres fichiers contenant du son soient lus sur votre téléphone et non sur votre smartwatch.

Vous pouvez également accéder à la fonction de contrôle de la musique à partir du menu d'accès rapide.

3.8 Télécommande de la camera

La smartwatch Compass vous permet de prendre des photos à distance depuis votre smartphone. Accédez au menu principal de la smartwatch et appuyez sur l'option appareil photo. Si votre smartphone est déverrouillé et correctement apparié à la smartwatch, il affichera automatiquement l'appareil photo. Pour prendre des photos à distance, placez simplement votre smartphone à l'endroit souhaité et appuyez sur l'icône de l'appareil photo dans la fonction d'appareil photo à distance de votre smartwatch.

3.9 Fonction anti-perte

Votre smartwatch dispose d'une fonction anti-perte qui permet de localiser votre téléphone lorsque vous ne le trouvez pas. Pour utiliser cette fonction, accédez au menu principal de la smartwatch et appuyez sur l'option Trouver un téléphone. Une fois à l'intérieur, appuyez sur l'icône "play" et votre smartphone couplé sonnera pour que vous puissiez le retrouver.

3.10 Autres fonctions

La smartwatch comprend également des fonctionnalités telles que : alarme, chronomètre, minuterie, heure, exercices respiratoires, rappels, lampe de poche, auto-drainage, entre autres.

4. Santé

4.1 Sports

La Compass vous permet de surveiller une grande variété de sports. Accédez au menu principal de la smartwatch et cliquez sur la fonction d'entraînement. Une fois à l'intérieur, vous verrez une grande variété de sports, tels que : la natation, la course, le cyclisme, le basket-ball, le football, la randonnée, l'entraînement libre, entre autres.

La smartwatch affichera certaines données relatives à l'exercice, telles que le temps passé, les pas effectués, la fréquence cardiaque, les calories brûlées, entre autres informations.

Pour arrêter le suivi du sport, appuyez sur le bouton et maintenez-le enfoncé.

4.2 Podomètre, calories brûlées et distance parcourue

Votre smartwatch enregistre automatiquement les pas effectués, les calories brûlées et la distance parcourue. Pour afficher ces informations, accédez au menu principal de la smartwatch et appuyez sur l'option d'activité.

Vous pouvez également accéder à cette fonction via le menu d'accès rapide et le menu auxiliaire. Ces données apparaîtront également dans la section d'accueil de l'application VeryFit.

4.3 Mesure de fréquence cardiaque

La smartwatch Compass surveille automatiquement votre fréquence cardiaque. Activez cette fonction à partir de l'application VeryFit.

Vous pouvez également mesurer votre fréquence cardiaque immédiatement. Pour utiliser cet outil, accédez au menu principal de la smartwatch et appuyez sur l'option de fréquence cardiaque. Après quelques secondes, le nombre de battements par minute s'affiche. Vous pouvez également accéder à cette fonction via le menu d'accès rapide et le menu auxiliaire.

Ces données apparaîtront également dans la section d'accueil de l'application VeryFit.

4.4 Mesure de la saturation en oxygène du sang

La smartwatch Compass vous permet de mesurer instantanément votre niveau de saturation en oxygène dans le sang. Pour utiliser cet outil, allez dans le menu principal de la smartwatch et cliquez sur l'option SpO2.

Une fois à l'intérieur, restez immobile et, après quelques secondes, vos valeurs de saturation en oxygène du sang s'afficheront. Vous pouvez également accéder à cette fonction via le menu d'accès rapide et le menu auxiliaire.

Ces données seront affichées dans la section d'accueil de l'application VeryFit.

4.5 Mesure du stress

Votre smartwatch vous permet de mesurer instantanément votre niveau de stress. Pour utiliser cet outil, allez dans le menu principal de la smartwatch et cliquez sur l'option stress.

Une fois à l'intérieur, restez immobile et, après quelques secondes, vos valeurs de stress s'afficheront. Vous pouvez également accéder à cette fonction via le menu d'accès rapide et le menu auxiliaire.

Ces données seront affichées dans la section d'accueil de l'application VeryFit.

4.6 Moniteur de sommeil

La smartwatch fonctionne pendant que vous dormez et fournit des statistiques sur la durée et la qualité de votre sommeil. La smartwatch et l'application VeryFit affichent certaines informations sur la qualité de votre sommeil, comme le temps passé en sommeil léger, en sommeil profond, en sommeil REM, etc.

4.7 Cycle menstruel

L'application VeryFit vous permet de définir des rappels et des données relatives à votre cycle menstruel. Allez dans la section des appareils de l'application VeryFit et appuyez sur l'option de suivi de la santé. Une fois à l'intérieur, appuyez sur l'option de suivi du cycle et configurez vos données menstruelles.

Les données et les rappels que vous avez définis apparaîtront sur votre smartwatch via la fonction de suivi du cycle disponible dans le menu principal.

5. Avis de non-responsabilité

1. Les données relatives à la fréquence cardiaque et à la pression artérielle de COMPASS ne doivent pas servir de base à des décisions médicales ou diagnostiques.
2. Seul un personnel médical qualifié peut diagnostiquer et traiter les maladies cardiovasculaires et les problèmes d'hypertension. Contactez votre centre médical pour obtenir un avis médical, et ne vous traitez pas ou ne vous diagnostiquez pas vous-même.
3. Les données relatives à la fréquence cardiaque et à la tension artérielle de COMPASS peuvent ne pas être exactes en raison de facteurs tels que l'interférence des signaux, le mauvais positionnement de l'appareil, les conditions météorologiques ou les changements physiologiques.
4. N'utilisez pas les données de COMPASS pour modifier votre médication ou votre traitement médical. Suivez les instructions fournies par le personnel médical autorisé.
5. Nous n'assumons aucune responsabilité pour l'inexactitude des informations ci-dessus, ni pour les conséquences de l'utilisation de ces informations.

6. Recommandations d'entretien

- Nettoyez régulièrement le produit à l'aide d'un chiffon sec. Veillez à ce que le produit soit éteint et/ou ne soit pas connecté lorsque vous le nettoyez.
- Veillez à garder les connecteurs et/ou les ports du produit propres, sans poussières ni saleté, pour un fonctionnement correct.
- Évitez d'endommager le produit en posant des objets lourds dessus.
- Si le produit inclut un câble, veillez à ne pas le plier trop fort et ne tirez pas sur le câble pour débrancher le produit.
- Rangez toujours votre produit dans un endroit sec, loin de toute humidité.
- Lorsque vous n'utilisez pas le produit, conservez-le dans un endroit propre et sec et à l'abri de la lumière directe du soleil.
- Si de l'eau pénètre à l'intérieur du produit, veillez à le déconnecter immédiatement de toute source d'alimentation et/ou débranchez tout périphérique connecté à celui-ci.
- Pour limiter au maximum le risque de détérioration de votre appareil, évitez de le heurter, de le secouer brusquement ou de le laisser tomber.
- N'utilisez pas le produit pour une autre utilisation que celle pour laquelle il a été conçu.
- Recycler le produit conformément aux normes et réglementations environnementales de votre pays.

7. Informations de sécurité

Veillez lire les instructions de sécurité suivantes avant toute utilisation:

- Lors de son utilisation maintenez le produit éloigné de toute source de chaleur (feu) et d'humidité (eau et autres liquides).
- Ne mettez pas le produit en contact avec des matériaux inflammables.
- N'exposez pas le produit à des températures élevées, conservez-le à l'abri de la lumière directe du soleil.
- Ne jetez pas le produit dans le feu.
- Conservez le produit hors de portée des enfants.
- Débranchez de la source d'alimentation ou éteignez le produit si vous ne l'utilisez pas.
- N'utilisez pas le produit si vous détectez quelconque défaut ou endommagement visible.
- Veillez à ne pas ouvrir ou percer le produit, cela pourrait l'endommager.
- N'utilisez pas le produit avec des appareils ou objets incompatibles.
- Veillez à NE PAS effectuer de modifications non autorisées sur ce produit. Une telle opération annule la garantie.

8. Nota Legal

Atlantis Internacional, S.L., déclare que ce produit est conforme aux exigences essentielles et à tout autre règlement applicable ou réglementaire en vertu de la directive 2014/53/CE. Les fonctions et caractéristiques décrites dans ce manuel sont basées sur des tests effectués par Atlantis Internacional S.L. L'utilisateur est responsable de l'examen et de la vérification du produit lors de son achat. Atlantis Internacional S.L. ne saurait être tenu responsable des dommages personnels, matériels ou financiers, ainsi que des dommages à l'appareil résultant d'une utilisation non conforme, d'une utilisation abusive ou d'une installation incorrecte du produit. Atlantis Internacional S.L. ne sera pas tenu responsable des défaillances de fonctionnement, de communication ou de connexion entre le produit et le périphérique compatible Bluetooth.

9. Desecho de equipos eléctricos y electrónicos

Ce symbole indique que les dispositifs électriques et électroniques doivent être éliminés séparément.



- Ce produit a été conçu pour être éliminé séparément dans un centre de collecte des déchets approprié. Ne le jetez pas avec les ordures ménagères.
- Si l'ensemble fonctionne avec des batteries, celles-ci doivent être retirées et éliminées dans un point de collecte pour ce type de déchets. Si les batteries ne sont pas conçues pour être retirées, n'essayez pas de les démonter car cela doit être effectué par un professionnel qualifié.
- Le fait de jeter et de recycler séparément permet de préserver les ressources naturelles et d'éviter des conséquences néfastes pour la santé humaine et l'environnement qui pourraient résulter d'une élimination non conforme.
- Le coût final de ce produit comprend le coût de la gestion environnementale nécessaire au traitement approprié des déchets générés.
- Pour en savoir plus, vous pouvez contacter le vendeur ou les autorités locales responsables de la gestion des déchets.

SMARTWATCH COMPASS

Benutzerhandbuch

BXSW18N

1. Eigenschaften

1.1 Technische Spezifikationen

Bildschirm: 1,38" TFT-LCD Multitouch 240 x 240

Akku: Lithium 300 mAh

Spannungsfrequenz: 5V-0,5A / 50-60 Hz

Konnektivität: BLE 5.3

Kompatibilität: Android 6.0 / iOS 9.0 und spätere Versionen

App: VeryFit

Gehäusematerial: Kunststoff

Bildschirm-Material: Panda Glass

Material des Armbandes: Silikonarmband und Dornschnelle aus Kunststoff

Schutzart: 2 ATM (Untertauchbar 2 Meter für 30 Minuten)

Abmessungen der Uhr: 52,5 x 51,7 x 14,4 mm

Breite des Armbandes: 22 mm

Durchmesser des Handgelenkverschlusses: 16,1 x 25,2 cm

Gewicht: 48,2 g

Laufzeit: 7 Tage bei normaler Nutzung, 3 Tage bei starker Nutzung

Ladezeit: 2,5 Stunden

Eingebautes Mikrofon und Lautsprecher

Eingebautes GPS

Gesundheitsfunktionen: Sportmonitor, Schrittzähler, Herzfrequenzmesser,

Blutsauerstoffsättigungsmesser, Schlafmonitor, Stressmesser, Menstruationszyklus

Funktionen: Tätigen und Empfangen von Anrufen, Benachrichtigungen, Alexa-kompatibel, Musiksteuerung, Kamera-Fernbedienung, Anti-Verlust-Funktion

Weitere Funktionen: Alarm, Stoppuhr, Timer, Wetterinformationen, Atemübungen, Erinnerungen, Taschenlampe, Selbstentwässerung, etc.

Sprachen: Englisch, Spanisch, Französisch, Deutsch, Italienisch, Portugiesisch, Russisch, Japanisch

Bluetooth-Frequenzbereich: 2402-2480 GHz

1.2 Inhalt

1 x Smartwatch

1 x USB-A-Kabel mit magnetischem Ladeanschluss (45 cm)

1 x Handbuch

1.3 Diagramm

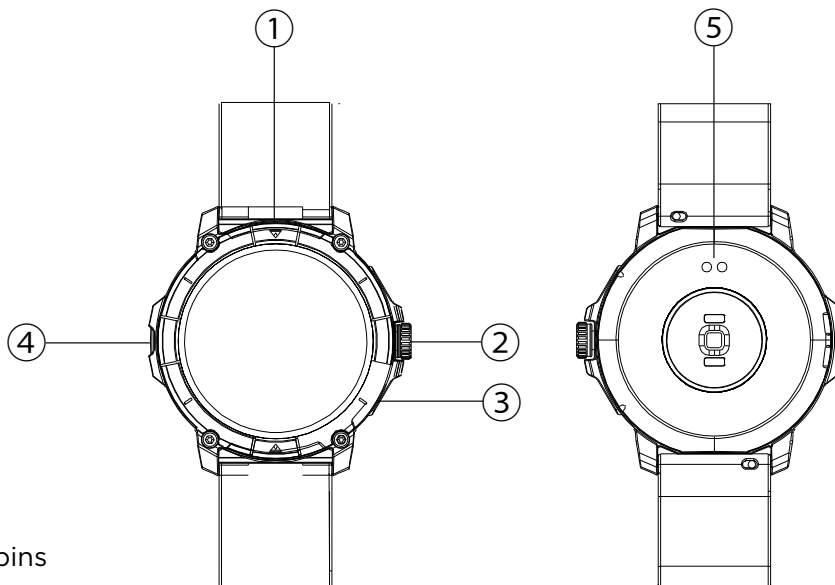

① Bildschirm

② Taste

③ Mikrofon

④ Lautsprecher

⑤ Magnetische Ladepins

1.4 Anbringen und Abnehmen der Bänder

Obwohl nur ein Band im Lieferumfang enthalten ist, kann es leicht angebracht und entfernt werden. Das kürzere Band sollte in den oberen Schlitz des Displays gesteckt werden, während das längere Band in den unteren Schlitz des Displays gesteckt werden sollte. Andernfalls kann es zu irreparablen Schäden am Einschubsystem kommen.

1. Abnehmen eines Bandes: Halten Sie das Band fest und schieben Sie das Metallteil vorsichtig aus seiner Öffnung.
2. Anbringen eines Bandes: Halten Sie das Band und führen Sie das Metallteil an einem Ende ein. Schieben Sie dann das Metallteil über das andere Ende und führen Sie das Ende des Bandes so ein, dass es beim Loslassen des Metallteils in das Loch im Gehäuse einrastet.

1.5 Aufladen

- Das vollständige Aufladen der Compass-Smartwatch dauert etwa 2,5 Stunden, und der Akku hält je nach Nutzung bis zu 7 Tage.
- Verwenden Sie das im Lieferumfang enthaltene 45 cm lange USB-A-Kabel mit magnetischem Ladeanschluss, um die Smartwatch aufzuladen. Schließen Sie den USB-A-Anschluss an ein Ladegerät, eine Computersteckdose oder eine Powerbank an und positionieren Sie den magnetischen Anschluss so, dass er an den 2 silbernen Stiften auf der Rückseite der Uhr anliegt.

1.6 Ein- und Ausschalten

- Um die Smartwatch einzuschalten, drücken Sie die Taste und halten Sie sie gedrückt.
- Um die Smartwatch auszuschalten, gehen Sie in das Hauptmenü und öffnen Sie die Einstellungen der Smartwatch. Scrollen Sie dort nach unten und klicken Sie auf die Option "Allgemein". Von dort aus können Sie Ihre Smartwatch ausschalten und neu starten.

1.7 Über das Eintauchen in Wasser

Die Compass Smartwatch hat eine Schutzart von 2ATM. Sie kann bis zu 2 Meter tief unter Wasser getaucht werden und hält maximal 30 Minuten. Achten Sie darauf, nach dem Untertauchen die automatische Entleerungsfunktion zu verwenden; Sie finden sie im Optionsmenü als Wassertropfensymbol dargestellt.

Hinweis: Wenn Sie im Meer oder in einem Salzwasserbecken schwimmen, wird empfohlen, die Uhr nach dem Eintauchen mit Süßwasser abzuspuhlen, da Salzwasser eine korrosive Wirkung hat.

2. Initiale Konfiguration

2.1 Herunterladen der App

Die mit der Compass Smartwatch kompatible Anwendung heißt VeryFit. Es gibt mehrere Möglichkeiten, sie herunterzuladen:

- Tippen Sie hier, um die VeryFit-App von Google Play oder aus dem App Store herunterzuladen.



- Sie können die App auch direkt herunterladen, indem Sie "VeryFit" in die Suchmaschine von Google Play oder App Store eingeben.

2.2 S'inscrire à l'application

L'inscription à l'application est très simple.

1. Wenn Sie auf die App zugreifen, akzeptieren Sie alle angezeigten Berechtigungen. Melden Sie sich dann an:

2. Nach der Registrierung sehen Sie den folgenden Bildschirm. Klicken Sie auf Verifizierungscode erhalten. Wenn Sie ihn erhalten, geben Sie ihn ein.

(1)

(2)

3. Sobald Sie den Bestätigungscode eingegeben haben, werden Sie zum nächsten Bildschirm weitergeleitet, um Ihren Avatar einzurichten. Fügen Sie Ihren Spitznamen und, optional, ein Foto hinzu.

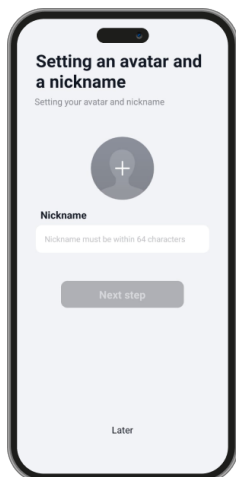

4. Nachdem Sie diese Informationen eingegeben haben, geben Sie Ihre persönlichen Daten ein, um die Registrierung abzuschließen.

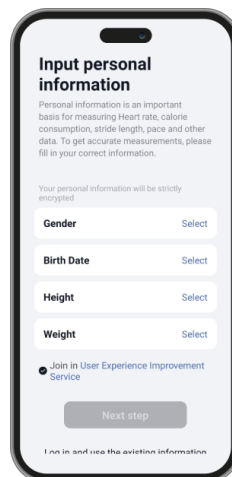

2.2 Pairing von iOS- / Android-Geräten

1. Nach der Registrierung werden Sie zum Bildschirm für die Gerätekopplung weitergeleitet. Hier sehen Sie eine Liste der verfügbaren Geräte. Klicken Sie auf das Gerät mit dem Namen "KSIX COMPASS", um es hinzuzufügen.

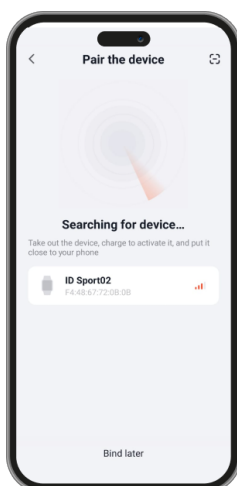

2. Wenn die Kopplung mit Ihrem Gerät erfolgreich war, wird dieser Bildschirm angezeigt. Tippen Sie auf Ja.

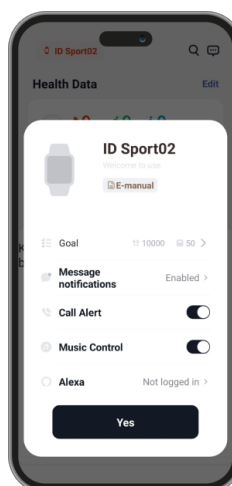

Vergewissern Sie sich, dass das Gerät korrekt über Bluetooth gekoppelt ist. Beim Pairing kann eine Pairing-Meldung erscheinen: Akzeptieren Sie sie. Wenn sie nicht erscheint, koppeln Sie es manuell über die Bluetooth-Einstellungen Ihres Telefons. Stellen Sie sicher, dass Sie immer alle von der Anwendung angeforderten Berechtigungen akzeptieren, um eine optimale Leistung und Nutzung der Funktionen zu gewährleisten.

2.4 Problemlösung

- Wenn die App das Gerät nicht finden kann, schalten Sie die Smartwatch aus und dann wieder ein.
- Wenn sich das Gerät schnell verbindet und wieder trennt, befindet sich möglicherweise ein Hindernis zwischen dem Gerät und dem Telefon. Das Tragen von Metallschmuck kann die Stabilität der Verbindung beeinträchtigen.
- Wenn das Gerät nicht aufgeladen wird, kann dies an einem verschmutzten oder verrosteten Ladeanschluss liegen.

3. Nutzung und Funktionen

Es ist sehr wichtig, immer die von der App angeforderten Berechtigungen zu akzeptieren, damit die Smartwatch optimal funktioniert. Damit die Smartwatch-Funktionen funktionieren, stellen Sie sicher, dass Sie sie über die App im Gerätebereich aktivieren.

3.1 Navigation auf der Smartwatch

Die Compass Smartwatch ist sehr einfach und intuitiv zu bedienen:

- Streichen über den Bildschirm

- Streichen Sie mit dem Finger nach links, um das Schnellzugriffsmenü aufzurufen. Hier werden standardmäßig einige Gesundheits-, Sport- und Funktionsfunktionen angezeigt. Sie können einige der angezeigten Funktionen neu anordnen und abwählen, indem Sie den Gerätebereich der VeryFit-App aufrufen und die Option "Weitere Einstellungen" eingeben. (3)
- Streichen Sie Ihren Finger nach rechts, um das Zusatzmenü aufzurufen. Hier werden einige Funktionen auf einem einzigen Bildschirm angezeigt. Um alle zu sehen, scrollen Sie einfach mit Ihrem Finger oder durch Drehen des Knopfes nach unten. Sie können die hier angezeigten Funktionen sowie deren Reihenfolge konfigurieren, indem Sie den Gerätebereich der VeryFit-App aufrufen und die Option "Weitere Einstellungen" eingeben. (3)
- Wischen Sie nach oben, um Benachrichtigungen für Apps, verpasste Anrufe, Textnachrichten und andere Benachrichtigungen anzuzeigen.
- Wischen Sie nach unten, um das Optionsmenü aufzurufen. Hier finden Sie Informationen und Optionen, wie z. B. den Modus "Nicht stören", die Taschenlampe, die automatische Entleerung, die Helligkeitseinstellungen usw.

(3)

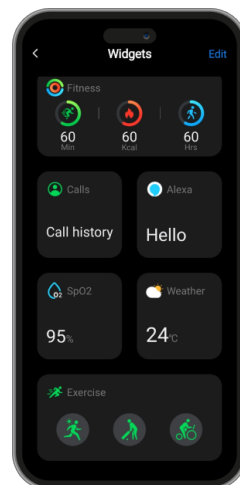

- Mit der Taste

Drücken Sie die Taste, um das Hauptmenü aufzurufen. Von hier aus können Sie auf alle Funktionen der Smartwatch zugreifen, indem Sie das entsprechende Symbol drücken.

3.2 Ändern des Zifferblatts

Es gibt zwei Möglichkeiten, das Zifferblatt der Compass Smartwatch zu ändern:

- Die erste Möglichkeit ist, lange auf den Hauptbildschirm zu drücken. Wischen Sie dann nach links oder rechts, um aus allen Optionen zu wählen.
- Die zweite Möglichkeit besteht innerhalb der App. Tippen Sie im Gerätebereich der App auf den Marktplatz für Zifferblätter. Hier können Sie aus einer Vielzahl von Zifferblättern wählen. Sobald Sie auf eines getippt und es heruntergeladen haben, wird es als Design für den Startbildschirm Ihrer Smartwatch festgelegt. Es wird auch zur Liste der auf Ihrer Smartwatch gespeicherten Zifferblätter hinzugefügt.

(4)

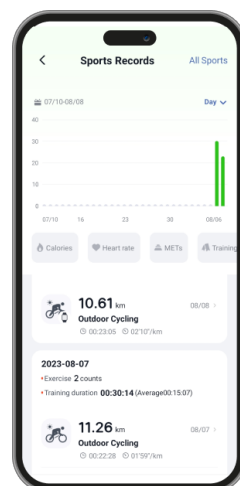

3.3 GPS

Wenn Sie Sport oder andere körperliche Aktivitäten wie Spaziergänge oder Wanderungen mit der Compass-Smartwatch überwachen, werden die zurückgelegte Strecke und die zurückgelegte Entfernung in der VeryFit-App genau angezeigt.

Um das GPS-Tracking zu starten, starten Sie einfach das Sport-Tracking über Ihre Smartwatch. Sie können auch die Verfolgung einiger Sportarten über VeryFit starten. Gehen Sie dazu zum Abschnitt "Training" und wählen Sie den Sportmodus Ihrer Wahl.

Sobald Sie die Sportaktivität beendet und die Überwachung gestoppt haben, können Sie die zurückgelegte Strecke, die Zeit und das Tempo ablesen. Auch die zurückgelegte Strecke wird angezeigt. Um all diese Informationen abzurufen, öffnen Sie die Option Sportprotokolle im Home-Bereich der VeryFit-App. Sobald Sie darauf zugreifen, werden Sie Folgendes sehen: (4)

(5)

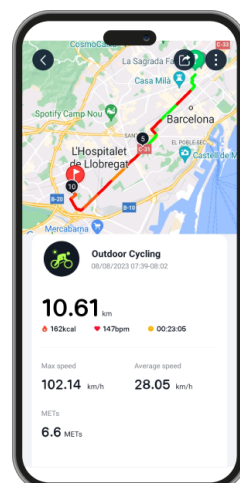

Um die von Ihnen gefahrene Strecke zu sehen, gehen Sie zu einem beliebigen Sportprotokoll. Klicken Sie dazu einfach darauf. (5)

3.4 Anrufen

Mit der Compass Smartwatch können Sie Anrufe tätigen, empfangen, annehmen und ablehnen. Dank des eingebauten Mikrofons und Lautsprechers können Sie allein mit der Smartwatch ein Telefongespräch führen.

- Anrufe annehmen, beantworten und abweisen

- Es ist sehr wichtig, dass die Telefonanruf-Funktion aktiviert ist, um Anrufe zu empfangen. Anrufe werden in Echtzeit auf dem Display angezeigt und die Uhr piept/vibriert.
- Anrufe können durch Drücken des grünen Symbols angenommen und durch Drücken des roten Symbols abgelehnt werden. Die Compass Smartwatch verfügt über ein eingebautes Mikrophon und einen Lautsprecher, sodass Sie Anrufe annehmen können, ohne Ihr Smartphone zu benötigen.
- Wenn der Anruf angenommen wird, können Sie den Anruf durch Drücken des roten Symbols beenden. Um den Anruf abzulehnen, drücken Sie das rote Symbol, bevor Sie den Anruf annehmen. Eine Benachrichtigung über einen verpassten Anruf wird im Benachrichtigungsbereich der Smartwatch angezeigt.

- Anrufe tätigen

Es gibt drei Möglichkeiten, Anrufe zu tätigen:

- **Einen Kontakt anrufen:** Mit der Compass Smartwatch können Sie Kontakte anrufen, die auf Ihrem Smartphone gespeichert sind. Um bis zu 10 Kontakte mit Ihrer Smartwatch zu synchronisieren, öffnen Sie die Option Häufige Kontakte im Gerätebereich. Fügen Sie die gewünschten Kontakte hinzu, und Sie können sie einfach mit Ihrer Smartwatch anrufen. Öffnen Sie dazu die grüne Telefonfunktion im Hauptmenü. Tippen Sie dort auf die Optionen für häufige Kontakte. Tippen Sie auf den gewünschten Kontakt, um den Anruf zu tätigen.
- **Wähltasten:** In der gleichen Funktion der Smartwatch ist eine der Optionen, die angezeigt werden, die Wähltasten. Tippen Sie darauf, um sie zu öffnen. Dort können Sie eine Rufnummer wählen. Um den Anruf zu tätigen, tippen Sie auf das grüne Telefon.
- **Anrufliste:** In der gleichen Funktion der Smartwatch wird als eine der Optionen die Anrufliste angezeigt. Tippen Sie darauf, um auf alle getätigten, empfangenen und verpassten Anrufe zuzugreifen und diese anzuzeigen. Tippen Sie auf die Telefonnummer/den Kontakt und dann auf das Telefon, um den Anruf zu tätigen.

3.5 Benachrichtigungen

Die Smartwatch zeigt Ihre Benachrichtigungen an. Dazu gehören Apps wie: WhatsApp, Gmail, Instagram, Twitter, LinkedIn und viele andere.

Um auf eingehende Benachrichtigungen zuzugreifen, wischen Sie auf dem Hauptbildschirm nach oben.

3.6 Alexa

Die Compass Smartwatch ist mit dem Sprachassistenten Alexa kompatibel. Um sie zu nutzen, müssen Sie Ihr Amazon-Konto mit der VeryFit über den Gerätebereich in der App verknüpfen. Sie können auf diese Funktion zugreifen, indem Sie die Taste 3 Sekunden lang drücken. Sie können auch über das Hauptmenü der Smartwatch auf diese Funktion zugreifen.

3.7 Musikkontrolle

Ihre Smartwatch verfügt über eine integrierte Musiksteuerung. Öffnen Sie das Hauptmenü der Smartwatch und tippen Sie auf die Option Musik. Sie können sie auch über das Schnellzugriffsmenü aufrufen.

Diese Funktion funktioniert mit Musik-Apps wie Spotify oder Apple Music. Tippen Sie auf das Wiedergabe-/Pause-Symbol, um die Musikwiedergabe zu starten oder zu pausieren. Sie können auch den vorherigen oder nächsten Titel abspielen. Mit dieser Funktion können Sie auch die Lautstärke erhöhen oder verringern.

Wenn Ihr Telefon mit Ihrer Smartwatch gekoppelt ist, werden alle Audiodateien auf Ihrer Smartwatch abgespielt. Dazu gehören YouTube-Videos, WhatsApp-Sprachnotizen, WhatsApp-Videos usw. Um dies zu verhindern, öffnen Sie die Bluetooth-Einstellungen auf Ihrem Smartphone und gehen Sie zur Option Kompassgerät. Dort sehen Sie Folgendes:

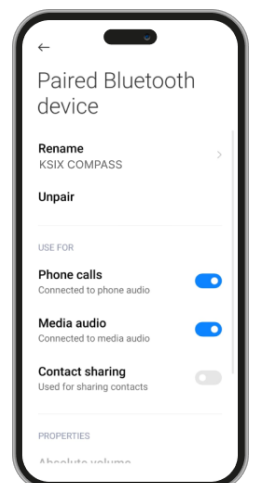

Deaktivieren Sie die Medien-Audio-Einstellung, damit alle Musik, Videos, Sprachmemos und andere Dateien, die Audio enthalten, auf Ihrem Telefon und nicht auf Ihrer Smartwatch abgespielt werden.

Sie können die Musiksteuerungsfunktion auch über das Schnellzugriffsmenü aufrufen.

3.8 Fernsteuerung der Kamera

Mit der Compass-Smartwatch können Sie Fotos aus der Ferne von Ihrem Smartphone aus aufnehmen. Öffnen Sie das Hauptmenü der Smartwatch und tippen Sie auf die Kameraoption. Wenn Ihr Smartphone entsperrt und korrekt mit der Smartwatch gekoppelt ist, zeigt es automatisch die Kamera an. Um Fotos aus der Ferne aufzunehmen, platzieren Sie Ihr Smartphone einfach an der gewünschten Stelle und tippen Sie auf das Kamerasymbol in der Remote-Kamera-Funktion Ihrer Smartwatch.

3.9 Anti-Verlust-Funktion

Ihre Smartwatch verfügt über eine Antiverloren-Funktion, mit der Sie Ihr Telefon orten können, wenn Sie es nicht finden können. Um diese Funktion zu nutzen, gehen Sie in das Hauptmenü der Smartwatch und tippen Sie auf die Option Telefon suchen. Tippen Sie dann auf das Symbol "Wiedergabe" und Ihr gekoppeltes Smartphone wird klingeln, damit Sie es finden können.

3.10 Andere Funktionen

Die Smartwatch verfügt auch über Funktionen wie: Wecker, Stoppuhr, Timer, Uhrzeit, Atemübungen, Erinnerungen, Taschenlampe, Selbstentwässerung und andere.

4. Gesundheit

4.1 Sport

Mit dem Compass können Sie eine Vielzahl von Sportarten überwachen. Gehen Sie in das Hauptmenü der Smartwatch und klicken Sie auf die Trainingsfunktion. Dort sehen Sie eine Vielzahl von Sportarten, wie z.B. Schwimmen, Laufen, Radfahren, Basketball, Fußball, Wandern, freies Training und andere.

Die Smartwatch zeigt einige Trainingsdaten an, wie z. B. die verbrachte Zeit, die zurückgelegten Schritte, die Herzfrequenz, die verbrannten Kalorien und andere Informationen.

Um die Überwachung der Sportart zu beenden, drücken Sie die Taste und halten Sie sie gedrückt.

4.2 Schrittzähler, Kalorienverbrauch und zurückgelegte Strecke

Ihre Smartwatch zeichnet automatisch die zurückgelegten Schritte, die verbrannten Kalorien und die zurückgelegte Strecke auf. Um diese Informationen anzuzeigen, gehen Sie zum Hauptmenü der Smartwatch und klicken Sie auf die Option Aktivität.

Sie können diese Funktion auch über das Schnellzugriffsmenü und das Hilfsmenü aufrufen. Diese Daten werden auch im Home-Bereich der VeryFit-App angezeigt.

4.3 Herzfrequenzmesser

Die Compass Smartwatch überwacht Ihre Herzfrequenz automatisch. Aktivieren Sie diese Funktion über die VeryFit-App.

Sie können Ihre Herzfrequenz auch sofort messen. Um dieses Werkzeug zu verwenden, gehen Sie in das Hauptmenü der Smartwatch und tippen Sie auf die Option Herzfrequenz. Nach ein paar Sekunden wird die Anzahl der Schläge pro Minute angezeigt. Sie können diese Funktion auch über das Schnellzugriffsmenü und das Hilfsmenü aufrufen.

Diese Daten werden auch im Home-Bereich der VeryFit-App angezeigt.

4.4 Sauerstoffsättigung des Blutes messen

Mit der Compass-Smartwatch können Sie sofort Ihre Sauerstoffsättigung im Blut messen. Um dieses Werkzeug zu verwenden, gehen Sie in das Hauptmenü der Smartwatch und klicken Sie auf die Option SpO2.

Bleiben Sie dort stehen, und nach einigen Sekunden werden Ihre Blutsauerstoffsättigungswerte angezeigt. Sie können diese Funktion auch über das Schnellzugriffsmenü und das Hilfsmenü aufrufen.

Diese Daten werden im Home-Bereich der VeryFit-App angezeigt.

4.5 Stressmesser

Mit Ihrer Smartwatch können Sie Ihr Stressniveau sofort messen. Um dieses Werkzeug zu verwenden, gehen Sie in das Hauptmenü der Smartwatch und klicken Sie auf die Option Stress.

Bleiben Sie dort stehen, und nach einigen Sekunden werden Ihre Stresswerte angezeigt. Sie können diese Funktion auch über das Schnellzugriffsmenü und das Hilfsmenü aufrufen.

Diese Daten werden im Home-Bereich der VeryFit-App angezeigt.

4.6 Schlafmonitor

Die Smartwatch funktioniert, während Sie schlafen, und liefert Statistiken über die Zeit und Qualität Ihres Schlafs. Die Smartwatch und die VeryFit-App zeigen bestimmte Informationen über die Qualität Ihres Schlafs an, z. B. die Zeit, die Sie im Leichtschlaf, Tiefschlaf, REM-Schlaf usw. verbracht haben.

4.7 Menstruationszyklus

Mit der VeryFit App können Sie Erinnerungen und Daten zu Ihrem Menstruationszyklus einstellen. Gehen Sie zum Abschnitt "Geräte" der VeryFit-App und tippen Sie auf die Option "Gesundheitsüberwachung". Tippen Sie dort auf die Option Zyklusverfolgung und richten Sie Ihre Menstruationsdaten ein.

Die Daten und Erinnerungen, die Sie eingestellt haben, werden auf Ihrer Smartwatch über die Zyklusverfolgungsfunktion im Hauptmenü angezeigt.

5. Freistellungsklausel

1. Die Herzfrequenz- und Blutdruckdaten der Compass Smartwatch dürfen nicht als Grundlage für medizinische oder diagnostische Entscheidungen verwendet werden.
2. Nur qualifiziertes medizinisches Personal kann Herz-Kreislauf-Erkrankungen und Bluthochdruckprobleme diagnostizieren und behandeln. Wenden Sie sich an Ihr medizinisches Zentrum, um ein medizinisches Gutachten einzuholen, und behandeln oder diagnostizieren Sie sich nicht selbst.
3. Die Herzfrequenz- und Blutdruckdaten der Compass Smartwatch können aufgrund von Faktoren wie Signalstörungen, unsachgemäßer Platzierung des Geräts, Wetterbedingungen oder physiologischen Veränderungen ungenau sein.
4. Verwenden Sie die Daten der Compass Smartwatch nicht, um Ihre Medikation oder medizinische Behandlung zu ändern. Befolgen Sie die Anweisungen des autorisierten medizinischen Personals.
5. Wir übernehmen keine Verantwortung für die Ungenauigkeit der obigen Angaben und haften auch nicht für die Folgen der Verwendung solcher Informationen.

6. Wartungsempfehlungen

- Reinigen Sie das Produkt regelmäßig mit einem trockenen Tuch. Das Produkt muss beim Reinigen vom Strom getrennt oder ausgeschaltet werden.
- Halten Sie die Stecker und/oder Anschlüsse frei von Staub, Flusen usw., um unsachgemäße Anschlüsse zu vermeiden.
- Vermeiden Sie es, das Gerät zu beschädigen. Legen Sie keine Gegenstände darauf und biegen Sie sie nicht zu stark.
- Wenn das Produkt ein Kabel enthält, biegen Sie es nicht zu stark und ziehen Sie nicht daran, um das Produkt vom Stromnetz zu trennen.
- Bewahren Sie sie immer an einem trockenen Ort, geschützt vor Feuchtigkeit, auf.
- Wenn Sie das Produkt nicht verwenden, bewahren Sie es an einem Ort auf, der frei von Staub, Schmutz, Flusen, Flüssigkeiten usw. ist.
- Wenn Wasser oder andere Flüssigkeiten in das Innere des Produkts eindringen, trennen Sie es sofort von einer angeschlossenen Stromquelle oder einem Gerät, an das es angeschlossen ist.
- Vermeiden Sie es, das Produkt fallen zu lassen oder darauf zu schlagen. Es kann beschädigt werden.
- Verwenden Sie das Produkt nicht für andere als den vorgesehenen Zweck.
- Bitte recyceln Sie das Produkt in Übereinstimmung mit den örtlichen Umweltgesetzen und -vorschriften.

7. Sicherheitshinweise

Bitte lesen Sie die folgenden Anweisungen, bevor Sie das Gerät zum ersten Mal benutzen:

- Wenn Sie das Gerät verwenden, halten Sie es von Hitzequellen (Feuer) und Feuchtigkeit (Wasser und andere Flüssigkeiten) fern.
- Lassen Sie das Produkt nicht mit brennbaren Materialien in Kontakt.
- Setzen Sie das Produkt keinen hohen Temperaturen aus (z.B. im Auto bei heißem Wetter).
- Werfen Sie das Produkt nicht ins Feuer.
- Halten Sie das Produkt von Kindern fern.
- Trennen Sie das Produkt vom Strom oder schalten Sie es aus, wenn Sie es über einen längeren Zeitraum nicht benutzen.
- Verwenden Sie das Gerät nicht, wenn Sie sichtbare Mängel feststellen.
- Versuchen Sie nicht, das Produkt zu öffnen oder zu durchbohren. Sie könnten es beschädigen.
- Verwenden Sie das Produkt nicht mit inkompatiblen Geräten.
- Das Produkt darf nicht demontiert oder modifiziert werden. Diese Aktionen führen zum Erlöschen der Garantie.

8. Rechtliche Hinweise

Atlantis Internacional erklärt hiermit, dass dieses Produkt den grundlegenden Anforderungen und anderen einschlägigen Bestimmungen der Richtlinie 2014/53/EG entspricht. Die in dieser Bedienungsanleitung beschriebenen Eigenschaften und Funktionen basieren auf Tests unserer Firma. Es liegt in der Verantwortung des Benutzers, das Produkt nach dem Kauf zu untersuchen und zu überprüfen. Technische Daten und Design können ohne vorherige Ankündigung geändert werden. Atlantis Internacional S.L. ist nicht verantwortlich und haftet nicht für persönliche Verluste oder Verletzungen, wirtschaftliche Verluste, materielle Verluste oder Schäden an Ihrem Gerät aufgrund von falscher Verwendung, Missbrauch oder unsachgemäßer Installation des Produkts. Atlantis Internacional S.L. ist nicht verantwortlich und haftet niemals für Funktions-, Kommunikations- und Verbindungsausfälle zwischen dem Produkt und Bluetooth-fähigen Geräten.

9. Entsorgung elektronischer und elektrischer Geräte

Dieses Symbol zeigt an, dass elektrische und elektronische Geräte getrennt gesammelt werden müssen.



- Dieses Produkt ist für eine separate Sammlung an einer geeigneten Sammelstelle bestimmt. Nicht als Hausmüll entsorgen.
- Wenn das Gerät Batterien verwendet, müssen diese aus dem Gerät entfernt und in einer entsprechenden Sammelstelle entsorgt werden. Wenn die Batterien nicht entfernt werden können, versuchen Sie nicht, dies selbst zu tun, da es von einem qualifizierten Fachmann durchgeführt werden muss.
- Separates Sammeln und Recycling helfen, natürliche Ressourcen zu schonen und negative Folgen für die menschliche Gesundheit und die Umwelt zu verhindern, die sich aus einer falschen Entsorgung ergeben könnten.
- Der Endpreis dieses Produkts beinhaltet die Kosten, die für die korrekte umweltgerechte Entsorgung der erzeugten Abfälle erforderlich sind.
- Für weitere Informationen wenden Sie sich bitte an den Einzelhändler oder die für die Abfallwirtschaft zuständigen lokalen Behörden.

SMARTWATCH COMPASS

Manuale d'uso

BXSW18N

1. Caratteristiche

1.1 Specifiche tecniche

Schermo: 1,38" TFT-LCD Multitouch 240 x 240

Batteria: Litio 300 mAh

Frequenza di tensione: 5V-0,5A / 50-60 Hz

Connettività: BLE 5.3

Compatibilità: Android 6.0 / iOS 9.0 e versioni successive

Applicazione: VeryFit

Materiale dell'alloggiamento: Plastica

Materiale dello schermo: Panda Glass

Materiale del cinturino: Cinturino in silicone e fibbia in plastica

Grado di protezione: 2 ATM (sommersibile a 2 metri per 30 minuti)

Dimensioni dell'orologio: 52,5 x 51,7 x 14,4 mm

Larghezza del cinturino: 22 mm

Diametro della chiusura del polso: 16,1 x 25,2 cm

Peso: 48,2 g

Autonomia: 7 giorni in uso normale, 3 giorni in uso intenso

Tempo di ricarica: 2,5 ore

Microfono e altoparlante integrati

GPS integrato

Funzioni di salute: Monitor sportivo, pedometro, misuratore di frequenza cardiaca, misuratore di saturazione dell'ossigeno nel sangue, monitor del sonno, misuratore di stress, ciclo mestruale

Funzioni: Effettuare e ricevere chiamate, notifiche, compatibilità con Alexa, controllo della musica, controllo remoto della fotocamera, funzione anti-smarrimento

Altre funzioni: Allarme, cronometro, timer, informazioni meteo, esercizi di respirazione, promemoria, torcia, autodrenaggio, ecc.

Lingue: Inglese, spagnolo, francese, tedesco, italiano, portoghese, russo, giapponese

Gamma di frequenza Bluetooth: 2402-2480 GHz

1.2 Inhalt

1 x Smartwatch

1 x Cavo USB-A con porta di ricarica magnetica (45 cm)

1 x Manuale

1.3 Diagramma

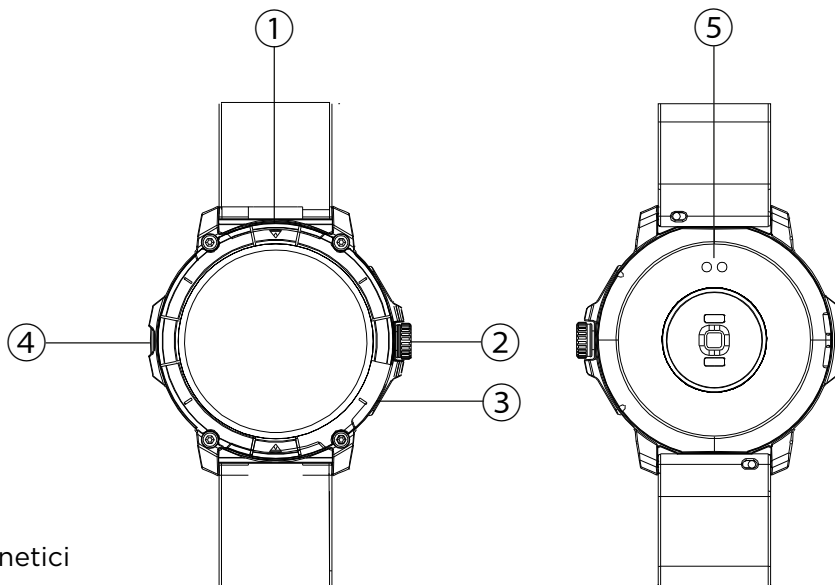

1.4 Montaggio e smontaggio delle cinghie

Aunque solo se incluye una correa en la caja, puede colocarse y retirarse fácilmente. La correa Sebbene la confezione contenga una sola cinghia, questa può essere facilmente fissata e rimossa. La cinghia più corta deve essere posizionata nella fessura superiore del display, mentre quella più lunga deve essere posizionata nella fessura inferiore del display. In caso contrario, il sistema di inserimento potrebbe subire danni irreparabili.

1. Per rimuovere una cinghia: tenere la cinghia e far scorrere con cautela la parte metallica dal suo foro.
2. Per fissare una cinghia: tenere la cinghia e inserire la parte metallica a un'estremità. Quindi far scorrere il pezzo metallico sull'altra estremità e inserire l'estremità della cinghia in modo che, quando si rilascia il pezzo metallico, questo scatti nel foro dell'alloggiamento.

1.5 Ricarica

- Lo smartwatch Compass impiega circa 2,5 ore per ricaricarsi completamente e la batteria può durare fino a 7 giorni a seconda dell'utilizzo.
- Per ricaricare lo smartwatch, utilizzare il cavo USB-A da 45 cm con porta di ricarica magnetica incluso nella confezione. Collegare il connettore USB-A a un caricatore, a una presa del computer o a una powerbank e posizionare il connettore magnetico in modo che si attacchi ai 2 pin argentati sul retro dell'orologio.

1.6 Accensione e spegnimento

- Per accendere lo smartwatch, tenere premuto il pulsante.
- Per spegnere lo smartwatch, accedere al menu principale e alle impostazioni dello smartwatch. Una volta entrati, scorrere verso il basso e fare clic sull'opzione generale. Da qui sarà possibile spegnere e riavviare lo smartwatch.

1.7 Sull'immersione in acqua

Lo smartwatch Compass ha un grado di protezione 2ATM. Può resistere all'immersione in acqua fino a 2 metri per un massimo di 30 minuti. Assicurarsi di utilizzare la funzione di scarico automatico dopo l'immersione; la si trova nel menu delle opzioni rappresentata dall'icona di una goccia d'acqua.

Nota: in caso di nuoto in mare o in una piscina di acqua salata, si raccomanda di sciacquare l'orologio con acqua dolce dopo l'immersione, a causa dell'effetto corrosivo dell'acqua salata.

2. Configurazione iniziale

2.1 Scaricare l'applicazione

L'applicazione compatibile con lo smartwatch Compass si chiama VeryFit. Esistono diversi modi per scaricarla:

- Toccare qui per scaricare l'applicazione VeryFit da Google Play o App Store.



- È anche possibile scaricare direttamente l'applicazione digitando "VeryFit" nel motore di ricerca di Google Play o App Store.

2.2 Registrazione nell'app

L'inscription à l'application est très simple.

1. Quando si accede all'app, accettare tutti i permessi che appaiono. Quindi effettuare l'accesso:
2. Dopo la registrazione, verrà visualizzata la seguente schermata. Fare clic su Ottieni codice di verifica. Quando lo ricevete, inseritelo.

(1)

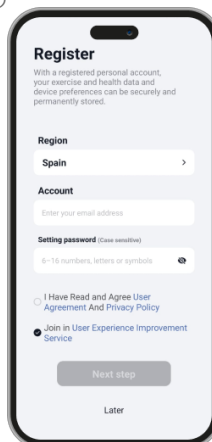

(2)

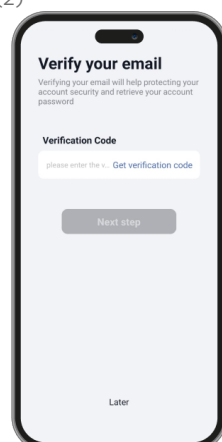

3. Sobald Sie den Bestätigungscode eingegeben haben, werden Sie zum nächsten Bildschirm weitergeleitet, um Ihren Avatar einzurichten. Fügen Sie Ihren Spitznamen und, optional, ein Foto hinzu. Spitznamen und, optional, ein Foto hinzu.

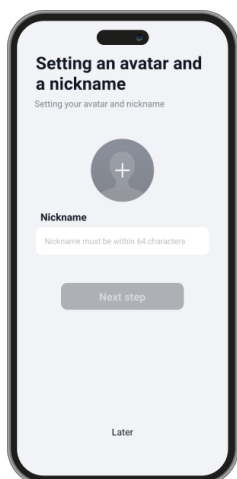

4. Nachdem Sie diese Informationen eingegeben haben, geben Sie Ihre persönlichen Daten ein, um die Registrierung abzuschließen.

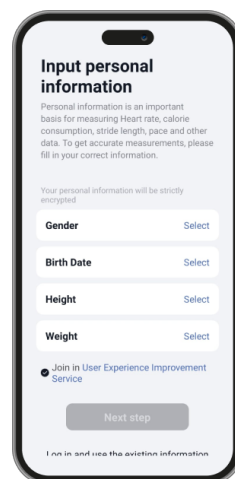

2.2 Registrazione nell'app

Dopo la registrazione, si accede alla schermata di accoppiamento del dispositivo. Qui viene visualizzato un elenco di dispositivi disponibili; fare clic sul dispositivo denominato

2. Quando l'accoppiamento con il dispositivo è riuscito, viene visualizzata questa schermata. Toccare Sì.

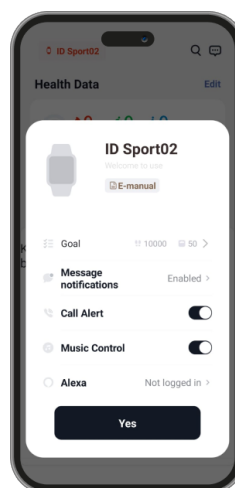
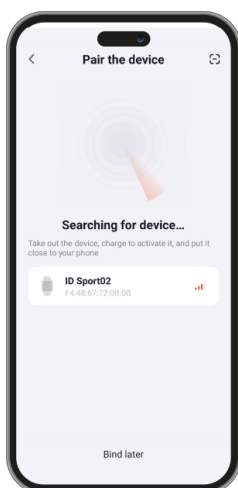

Assicurarsi che sia accoppiato correttamente tramite Bluetooth. Durante l'accoppiamento potrebbe apparire un messaggio di accoppiamento: accettarlo. Se non appare, accoppiarlo manualmente tramite le impostazioni Bluetooth del telefono. Accertarsi di accettare sempre tutte le autorizzazioni richieste dall'applicazione per garantire prestazioni e utilizzo ottimale delle funzioni.

2.4 Risoluzione dei problemi

- Se l'applicazione non riesce a trovare il dispositivo, spegnere e riaccendere lo smartwatch.
- Se il dispositivo si connette e si disconnette rapidamente, potrebbe esserci un'ostruzione tra il dispositivo e il telefono. Indossare gioielli di metallo può interferire con la stabilità della connessione.
- Se il dispositivo non si caricasse, la causa potrebbe essere una porta di ricarica sporca o arrugginita.

3. Uso e funzioni

È molto importante accettare sempre le autorizzazioni richieste dall'app affinché lo smartwatch funzioni in modo ottimale. Affinché le funzioni dello smartwatch funzionino, assicurarsi di abilitarle attraverso l'app dalla sezione del dispositivo.

3.1 Come navigare nello smartwatch

Lo smartwatch Compass è molto semplice e intuitivo da usare:

- Scorrimento dello schermo

- Passare il dito a sinistra per accedere al menu di accesso rapido. Alcune funzioni sanitarie, sportive e funzionali sono visualizzate per impostazione predefinita. È possibile riordinare e deselezionare alcune delle funzioni visualizzate accedendo alla sezione dispositivi dell'app VeryFit e accedendo all'opzione altre impostazioni.
- Far scorrere il dito verso destra per accedere al menu ausiliario. Qui alcune funzioni saranno visualizzate in un'unica schermata. Per visualizzarle tutte, è sufficiente scorrere verso il basso con il dito o ruotando la manopola. È possibile configurare le funzioni visualizzate e il loro ordine accedendo alla sezione dispositivi dell'app VeryFit e accedendo all'opzione altre impostazioni.(3)
- Passare il dito verso l'alto per visualizzare le notifiche di app, chiamate perse, messaggi di testo e altre notifiche.
- Passare il dito verso il basso per accedere al menu delle opzioni. Qui si trovano informazioni e opzioni, come la modalità non disturbare, la torcia, lo scarico automatico, le impostazioni di luminosità, ecc.

- Con il pulsante

Premere il pulsante per accedere al menu principale. Da qui è possibile accedere a tutte le funzioni dello smartwatch premendo l'icona corrispondente.

3.2 Modifica del quadrante dell'orologio

Esistono due modi per cambiare il quadrante dell'orologio della Bussola:

- La prima opzione consiste nel premere a lungo la schermata principale. A questo punto, scorrere il dito verso sinistra o verso destra per scegliere tra tutte le opzioni.
- La seconda opzione è all'interno dell'applicazione. Dalla sezione dispositivi dell'app, toccare il mercato del quadrante dell'orologio. Qui sarà possibile scegliere tra una serie di watch face. Una volta toccata una di esse e scaricata, verrà impostata come tema della schermata iniziale dello smartwatch. Verrà inoltre aggiunto all'elenco delle watch face memorizzate sullo smartwatch.

3.3 GPS

Quando si monitora lo sport o qualsiasi attività fisica, come camminare o fare escursioni, attraverso lo smartwatch Compass, la distanza del percorso effettuato e la distanza percorsa saranno visualizzate con precisione nell'app VeryFit.

Per avviare il tracciamento GPS, è sufficiente avviare il tracciamento dello sport attraverso lo smartwatch. È anche possibile iniziare a tracciare alcuni sport attraverso VeryFit. A tal fine, accedere alla sezione Esercizio e selezionare la modalità sportiva desiderata.

Una volta terminato e interrotto il monitoraggio dell'attività sportiva, sarà possibile controllare la distanza percorsa, il tempo impiegato e il ritmo. Viene inoltre visualizzata la distanza percorsa. Per consultare tutte queste informazioni, accedere all'opzione Diari sportivi nella sezione Home dell'app VeryFit. Una volta acceduto, si vedrà quanto segue: (4)

Per vedere il percorso effettuato, accedere a qualsiasi registro sportivo. Per farlo, basta cliccarci sopra. All'interno, si vedrà l'esatto percorso effettuato su una mappa.(5)

(3)

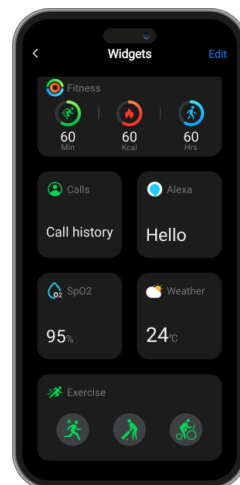

(4)

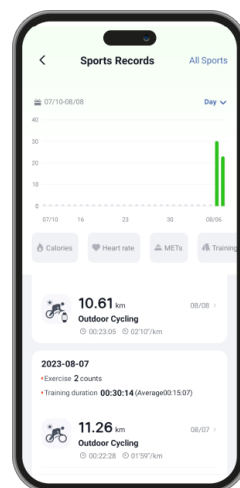

(5)

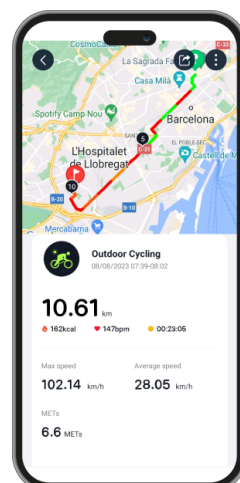

3.4 Chiamate

Lo smartwatch Compass consente di effettuare, ricevere, rispondere e rifiutare chiamate. Grazie al microfono e all'altoparlante integrati, è possibile effettuare una conversazione telefonica con il solo smartwatch.

- Ricevere, rispondere e rifiutare le chiamate

- È molto importante che la funzione di chiamata telefonica sia attivata per poter ricevere le chiamate. Le chiamate vengono visualizzate in tempo reale sul display e l'orologio emette un segnale acustico/vibrazione.
- Le chiamate possono essere accettate premendo l'icona verde e rifiutate premendo l'icona rossa. Lo smartwatch Compass dispone di un microfono e di un altoparlante integrati che consentono di rispondere alle chiamate senza dover utilizzare lo smartphone.
- Se la chiamata viene accettata, è possibile terminarla premendo l'icona rossa. Per rifiutare la chiamata, premere l'icona rossa prima di rispondere. Una notifica di chiamata persa apparirà nella sezione notifiche dello smartwatch.

- Effettuare chiamate

Esistono tre opzioni per effettuare chiamate:

- -Chiamare un contatto: lo smartwatch Compass consente di chiamare i contatti memorizzati sullo smartphone. Per sincronizzare fino a 10 contatti con lo smartwatch, accedere all'opzione contatti frequenti nella sezione del dispositivo. Aggiungete i contatti desiderati e potrete chiamarli semplicemente utilizzando lo smartwatch. A tal fine, accedere alla funzione telefono verde nel menu principale. Una volta entrati, toccare le opzioni dei contatti frequenti. Toccare il contatto desiderato per effettuare la chiamata.
- Dialpad: dalla stessa funzione dello smartwatch, una delle opzioni visualizzate è il dialpad. Toccarlo per accedervi. Una volta all'interno, sarà possibile comporre un numero di telefono. Per effettuare la chiamata, toccare il telefono verde.
- Cronologia chiamate: dalla stessa funzione dello smartwatch, una delle opzioni visualizzate è la cronologia delle chiamate. Toccarla per accedere e visualizzare tutte le chiamate effettuate, ricevute e perse. Toccare il numero di telefono/contatto e poi toccare il telefono per effettuare la chiamata.

3.5 Notifiche

Lo smartwatch visualizza le notifiche. Queste includono app come: WhatsApp, Gmail, Instagram, Twitter, LinkedIn e molte altre.

Per accedere alle notifiche in arrivo, scorrere la schermata principale verso l'alto.

3.6 Alexa

Lo smartwatch Compass è compatibile con l'assistente vocale Alexa. Per utilizzarlo, assicurarsi di aver collegato il proprio account Amazon al VeryFit tramite la sezione dispositivi dell'app.

È possibile accedere a questa funzione premendo il pulsante per 3 secondi. È possibile accedere a questa funzione anche attraverso il menu principale dello smartwatch.

3.7 Controllo della musica

Lo smartwatch dispone di uno strumento di controllo musicale integrato. Accedere al menu principale dello smartwatch e toccare l'opzione musica. È possibile accedervi anche attraverso il menu di accesso rapido.

Questa funzione funziona con le app musicali come Spotify o Apple Music. Una volta all'interno, toccare l'icona play/pausa per avviare la riproduzione della musica o metterla in pausa. È anche possibile riprodurre il brano precedente o successivo. Questa funzione consente anche di alzare o abbassare il volume.

Quando il telefono è associato allo smartwatch, tutti i file audio vengono riprodotti sullo smartwatch. Ciò include i video di YouTube, i memo vocali di WhatsApp, i video di WhatsApp e così via. Per evitare che ciò accada, accedere alle impostazioni Bluetooth dello smartphone, andare all'opzione Dispositivo Compass. Una volta entrati, vedrete quanto segue:

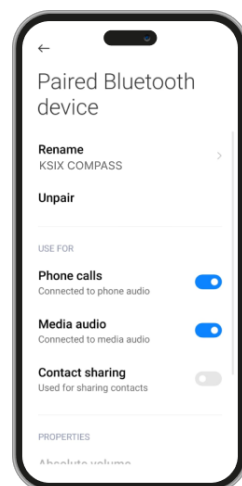

Deselezionare l'impostazione audio multimediale in modo che tutti i brani musicali, i video, i memo vocali e gli altri file contenenti audio vengano riprodotti sul telefono e non sullo smartwatch.

È possibile accedere alla funzione di controllo della musica anche dal menu di accesso rapido.

3.8 Fernsteuerung der Kamera

Lo smartwatch Compass consente di scattare foto in remoto dallo smartphone. Accedere al menu principale dello smartwatch e toccare l'opzione fotocamera. Se lo smartphone è sbloccato e correttamente accoppiato con lo smartwatch, verrà automaticamente visualizzata la fotocamera. Per scattare foto a distanza, è sufficiente posizionare lo smartphone nel punto desiderato e toccare l'icona della fotocamera all'interno della funzione fotocamera remota dello smartwatch.

3.9 Funzione anti-smarrimento

Lo smartwatch dispone di una funzione anti-smarrimento per localizzare il telefono quando non lo si trova. Per utilizzare questa funzione, accedere al menu principale dello smartwatch e toccare l'opzione Trova telefono. Una volta all'interno, toccare l'icona "play" e lo smartphone accoppiato squillerà per permettervi di trovarlo.

3.10 Altre funzioni

Lo smartwatch include anche funzionalità come: sveglia, cronometro, timer, ora, esercizi di respirazione, promemoria, torcia, autodrenaggio, tra le altre.

4. Salute

4.1 Sport

Il Compass consente di monitorare un'ampia gamma di sport. Accedere al menu principale dello smartwatch e fare clic sulla funzione di allenamento. Una volta entrati, verrà visualizzata un'ampia gamma di sport, come ad esempio: nuoto, corsa, ciclismo, pallacanestro, calcio, escursionismo, allenamento libero, tra gli altri.

Lo smartwatch visualizzerà alcuni dati sull'attività fisica, come il tempo trascorso, i passi compiuti, la frequenza cardiaca, le calorie bruciate e altre informazioni.

Per interrompere il monitoraggio dello sport, tenere premuto il pulsante.

4.2 Pedometro, calorie bruciate e distanza percorsa

Lo smartwatch registra automaticamente i passi effettuati, le calorie bruciate e la distanza percorsa. Per visualizzare queste informazioni, accedere al menu principale dello smartwatch e toccare l'opzione attività.

È possibile accedere a questa funzione anche attraverso il menu di accesso rapido e il menu ausiliario. Questi dati vengono visualizzati anche nella sezione iniziale dell'app VeryFit.

4.3 Misuratore della frequenza cardiaca

Lo smartwatch Compass monitora automaticamente la frequenza cardiaca. Attivate questa funzione dall'app VeryFit.

È anche possibile misurare la frequenza cardiaca immediatamente. Per utilizzare questo tool, accedere al menu principale dello smartwatch e toccare l'opzione frequenza cardiaca. Dopo qualche secondo, verrà visualizzato il numero di battiti al minuto. È possibile accedere a questa funzione anche attraverso il menu di accesso rapido e il menu ausiliario. Questi dati appariranno anche nella sezione iniziale dell'app VeryFit.

4.4 Misuratore della saturazione di ossigeno nel sangue

Lo smartwatch Compass consente di misurare istantaneamente i livelli di saturazione dell'ossigeno nel sangue. Per utilizzare questo tool, accedere al menu principale dello smartwatch e fare clic sull'opzione SpO2.

Una volta entrati, rimanete fermi e, dopo qualche secondo, verranno visualizzati i valori di saturazione dell'ossigeno nel sangue. È possibile accedere a questa funzione anche attraverso il menu di accesso rapido e il menu ausiliario.

I dati saranno visualizzati nella sezione iniziale dell'app VeryFit.

4.5 Misuratore di stress

Lo smartwatch consente di misurare istantaneamente i livelli di stress. Per utilizzare questo tool, accedere al menu principale dello smartwatch e fare clic sull'opzione stress.

Una volta entrati, rimanete fermi e, dopo qualche secondo, verranno visualizzati i vostri valori di stress. È possibile accedere a questa funzione anche attraverso il menu di accesso rapido e il menu ausiliario.

Questi dati saranno visualizzati nella sezione iniziale dell'app VeryFit.

4.6 Monitoraggio del sonno

Lo smartwatch funziona mentre si dorme e fornisce statistiche sul tempo e sulla qualità del sonno. Lo smartwatch e l'app VeryFit visualizzano alcune informazioni sulla qualità del sonno, come il tempo trascorso nel sonno leggero, nel sonno profondo, nel sonno REM, ecc.

4.7 Ciclo mestruale

L'app VeryFit consente di impostare promemoria e dati relativi al ciclo mestruale. Accedere alla sezione dispositivi dell'app VeryFit e toccare l'opzione di monitoraggio della salute. Una volta dentro, toccare l'opzione di monitoraggio del ciclo e impostare i dati mestruali.

I dati e i promemoria impostati appariranno sullo smartwatch tramite la funzione di monitoraggio del ciclo disponibile nel menu principale.

5. Clausola di esenzione

1. I dati relativi alla frequenza cardiaca e alla pressione sanguigna dello smartwatch Compass non devono essere utilizzati come base per alcuna decisione medica o diagnostica.
2. Solo personale medico qualificato può diagnosticare e trattare malattie cardiovascolari e problemi di pressione alta. Rivolgersi al proprio centro medico per un parere medico, e non effettuare trattamenti o diagnosi da soli.
3. I dati relativi alla frequenza cardiaca e alla pressione sanguigna dello smartwatch Compass potrebbero non essere accurati a causa di fattori quali interferenze del segnale, posizionamento improprio del dispositivo o cambiamenti climatici o fisiologici.
4. Non utilizzare i dati dello smartwatch Compass per modificare i farmaci o il trattamento medico. Seguire le istruzioni fornite dal personale medico autorizzato.
5. Non ci assumiamo alcuna responsabilità per l'inesattezza di quanto sopra, né per le conseguenze dell'uso di tali informazioni.

6. Consigli di manutenzione

- Pulire regolarmente il prodotto con un panno asciutto. Il prodotto deve essere scollegato e spento quando viene pulito.
- Tenere i connettori e/o le porte pulite da polvere, lanugine, ecc, per evitare connessioni improprie.
- Evitare di rompere il dispositivo. Non posare oggetti su di esso o piegarlo con troppa forza.
- Se il prodotto comprende un cavo non piegarlo con troppa forza e non tirarlo per staccare il prodotto.
- Non bagnare il prodotto. Tenerlo sempre in un luogo asciutto e lontano dall'umidità.
- Quando il prodotto non è in uso riporlo in un luogo privo di sporco, polvere, liquidi, ecc.
- Se acqua o altri liquidi penetrano all'interno del prodotto, staccarlo immediatamente dalla corrente o dal dispositivo a cui è connesso.
- Evitare di far cadere o colpire il prodotto. Potrebbe danneggiarsi.
- Non usare il prodotto per scopi diversi da quelli preposti.
- Invitiamo a riciclare il prodotto secondo le leggi e regolamenti locali in materia di ambiente.

7. Informazioni di sicurezza

Leggere attentamente le seguenti istruzioni prima di usare per la prima volta il dispositivo:

- Quando si usa il dispositivo tenerlo lontano da qualsiasi fonte di calore (fuoco) e umidità
- Non usare il prodotto se bagnato o danneggiato.
- Non usare il prodotto con le mani bagnate.
- Non lasciare il prodotto in contatto con materiali infiammabili.
- Non esporre il prodotto ad alte temperature (per esempio: all'interno di un'auto in una giornata molto calda).
- Non lanciare il prodotto nel fuoco.
- Tenere il prodotto lontano dalla portata dei bambini.
- Scollegare o spegnere il prodotto se non si intende usare per un lungo periodo di tempo.
- Non usare il dispositivo se si percepiscono difetti visibili.
- Non cercare di aprire o forare il prodotto. Potrebbe danneggiarsi.
- Non usare il prodotto con dispositivi non compatibili.
- Non smontare o modificare il prodotto. Queste azioni annulleranno la garanzia.

8. Nota legale

Con la presente, Atlantis Internacional, dichiara che questo prodotto è conforme ai requisiti essenziali e alle ulteriori disposizioni di rilievo stabilite dalla Direttiva 2014/53/EC. Le caratteristiche e le funzioni descritte nel presente manuale sono basate su test effettuati dalla nostra azienda. È responsabilità dell'utente esaminare e verificare il prodotto a seguito dell'acquisto. Le specifiche e il design potrebbero essere modificate senza previo preavviso. Atlantis Internacional S.L. non è responsabile e non è perseguibile per qualsiasi perdita o danno personale, economico, materiale o per danni a dispositivi, causati dall'uso improprio, dall'abuso o dall'errata installazione del prodotto. Atlantis Internacional S.L. non è responsabile e non sarà mai da ritenersi responsabile per qualsiasi mancato funzionamento, comunicazione e connessione tra il prodotto e i dispositivi dotati di Bluetooth.

9. Smaltimento dei dispositivi elettronici ed elettrici

Questo simbolo indica che le apparecchiature elettriche ed elettroniche dovranno essere raccolte separatamente.



- Questo prodotto è progettato per essere raccolto separatamente presso il punto di raccolta assegnato. Non smaltirlo come rifiuti indifferenziati.
- Se l'apparecchio fa uso di batterie, queste devono essere rimosse dall'apparecchio e smaltite in un centro di raccolta adeguato. Se non è possibile rimuovere le batterie, non cercare di farlo in autonomia, l'operazione deve essere eseguita da un professionista qualificato.
- La raccolta differenziata e il riciclo aiutano a preservare le risorse naturali e prevengono le conseguenze negative per la salute degli esseri umani e per l'ambiente che potrebbero derivare da uno smaltimento sbagliato.
- Il prezzo finale di questo prodotto comprende il costo necessario per la corretta gestione ambientale dei rifiuti da esso derivati.
- Per maggiori informazioni, contattare il rivenditore o le autorità locali responsabili della gestione dei rifiuti.

SMARTWATCH COMPASS

Manual do utilizador

BXSW18N

1. Características

1.1 Especificações técnicas

Ecrã: 1,38" TFT-LCD Multitouch 240 x 240

Bateria: Lítio 300 mAh

Frequência da tensão: 5V-0,5A / 50-60 Hz

Conectividade: BLE 5.3

Compatibilidade: Android 6.0 / iOS 9.0 e versões posteriores

Aplicação: VeryFit

Material da caixa: Plástico

Material do ecrã: Panda Glass

Material da bracelete: Bracelete em silicone e fivela em plástico

Grau de proteção: 2 ATM (submersível a 2 metros durante 30 minutos)

Dimensões do relógio: 52,5 x 51,7 x 14,4 mm

Largura da bracelete: 22 mm

Diâmetro do fecho do pulso: 16,1 x 25,2 cm

Peso: 48,2 g

Autonomia: 7 dias em utilização normal, 3 dias em utilização intensa

Tempo de carregamento: 2,5 horas

Funções de saúde: Monitor de desporto, pedómetro, medidor de frequência cardíaca, medidor de saturação de oxigénio no sangue, monitor de sono, medidor de stress, ciclo menstrual

Funções: Fazer e receber chamadas, notificações, compatível com Alexa, controlo de música, controlo remoto da câmara, função anti-perda

Outras funções: Alarme, cronómetro, temporizador, informações meteorológicas, exercícios respiratórios, lembretes, lanterna, auto-drenagem, etc.

Idiomas: Inglês, espanhol, francês, alemão, italiano, português, russo, japonês

Banda de Frequência: 2402-2480 MHz

1.2 Na caixa

1 x Smartwatch

1 x Cabo USB-A com porta de carregamento magnético (45 cm)

1 x Manual

1.3 Diagrama

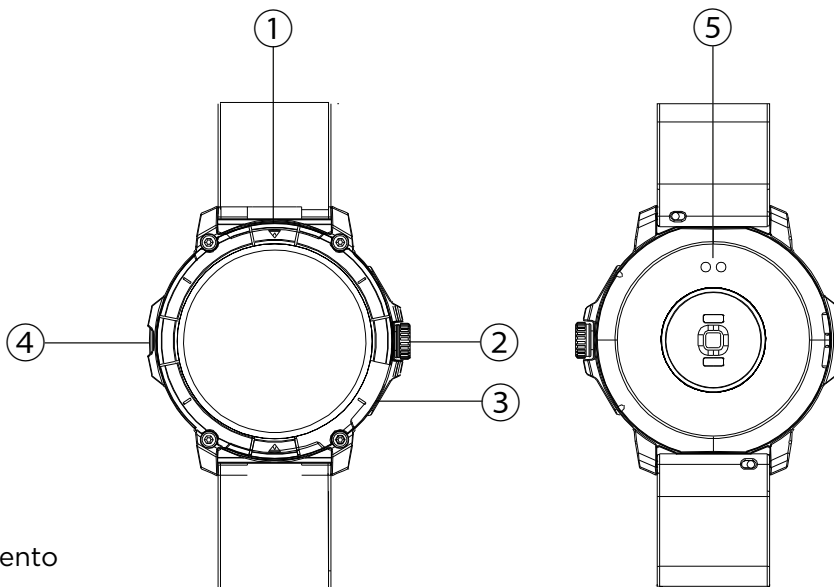

① Ecrã

② Botão

③ Microfone

④ Altifalante

⑤ Pinos de carregamento

magnéticos

1.4 Colocação e remoção das correias

Embora apenas uma correia esteja incluída na caixa, pode ser facilmente colocada e retirada. A correia mais curta deve ser colocada na ranhura superior do ecrã, enquanto a correia mais comprida deve ser colocada na ranhura inferior do ecrã. Se não o fizer, pode provocar danos irreparáveis no sistema de inserção.

1. Para retirar uma precinta: Segure a precinta e faça deslizar cuidadosamente a peça metálica para fora do respetivo orifício.
2. Para fixar uma correia: Segure a correia e introduza a peça metálica numa das extremidades. Em seguida, deslize a peça metálica sobre a outra extremidade e insira a extremidade da precinta de modo que, quando a peça metálica for libertada, encaixe no orifício da caixa.

1.5 Carregamento

- O smartwatch Compass demora cerca de 2,5 horas a carregar completamente e a bateria pode durar até 7 dias, dependendo da utilização.
- Utilize o cabo USB-A de 45 cm com porta de carregamento magnética incluído na caixa para carregar o smartwatch. Ligue o conector USB-A a um carregador, a uma tomada de computador ou a uma powerbank e posicione o conector magnético de modo que se fixe nos 2 pinos prateados na parte de trás do relógio.

1.6 Ligar e desligar

- Para ligar o smartwatch, prima e mantenha premido o botão.
- Para desligar o smartwatch, aceda ao menu principal e entre nas definições do smartwatch. Uma vez lá dentro, desloque-se para baixo e clique na opção geral. A partir daí, pode desligar e reiniciar o smartwatch.

1.7 Na imersão em água

O smartwatch Compass tem uma classificação de proteção 2ATM. Pode resistir a uma submersão na água até 2 metros durante 30 minutos. Certifique-se de que utiliza a função de drenagem automática após a submersão; encontra-a no menu de opções representada por um ícone de gota de água.

Nota: No caso de nadar no mar ou numa piscina de água salgada, recomenda-se que lave o relógio com água doce após a imersão, devido ao efeito corrosivo da água salgada.

2. Configuração inicial

2.1 Descarregar a aplicação

A aplicação compatível com o smartwatch Compass chama-se VeryFit. Existem várias formas de a descarregar:

- Toque aqui para descarregar a aplicação VeryFit a partir do Google Play ou da App Store.



- Também pode descarregar a aplicação diretamente, escrevendo "VeryFit" no motor de busca do Google Play ou da App Store.

2.2 Registo na aplicação

O registo na aplicação é muito simples.

1. Quando aceder à aplicação, aceite todas as permissões que aparecem. Depois, regista-te:
2. Depois de se registar, verá o seguinte ecrã. Clique em obter código de verificação. Quando o receber, introduza-o.

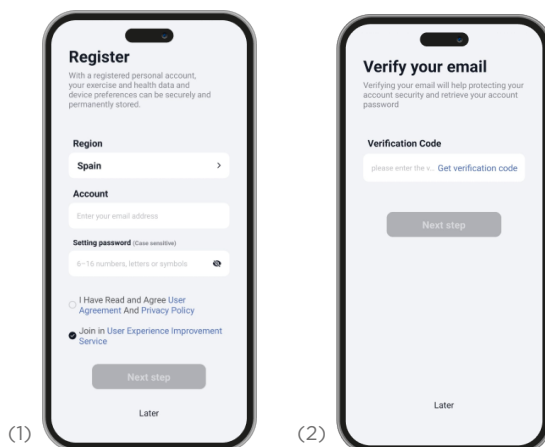

3. Depois de ter introduzido o código de verificação, será conduzido ao ecrã seguinte para configurar o seu avatar. Adicione a sua alcunha e, opcionalmente, uma fotografia.

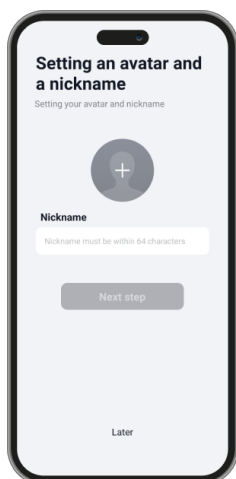

4. Depois de definir estas informações, introduza os seus dados pessoais para concluir o registo.

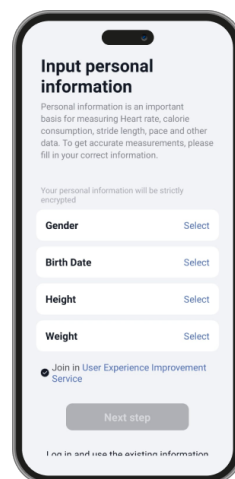

2.2 Emparelhar dispositivos iOS / Android

1. Após o registo, será encaminhado para o ecrã de emparelhamento de dispositivos. Aqui, verá uma lista de dispositivos disponíveis, clique no dispositivo chamado "KSIX COMPASS" para o adicionar.

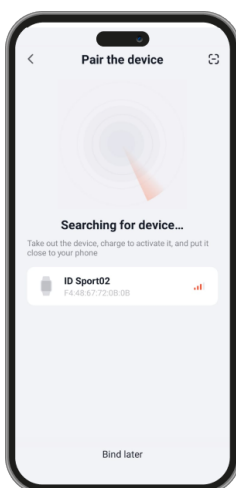

2. Quando o emparelhamento com o seu dispositivo for bem-sucedido, aparecerá este ecrã. Toque em Sim.

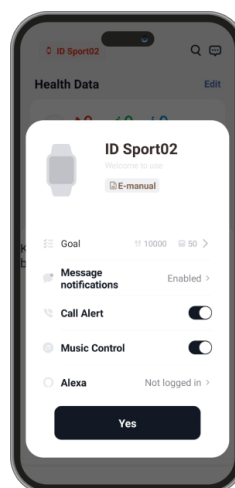

Certifique-se de que está corretamente emparelhado via Bluetooth. Pode aparecer uma mensagem de emparelhamento durante o emparelhamento: aceite-a. Se não aparecer, emparelhe manualmente através das definições Bluetooth do seu telemóvel. Certifique-se de que aceita sempre todas as permissões solicitadas pela aplicação para garantir um desempenho e uma utilização ideais das funcionalidades.

2.4 Resolução de problemas

- Se a aplicação não conseguir encontrar o dispositivo, desligue o smartwatch e volte a ligá-lo.
- Se o dispositivo se ligar e desligar rapidamente, pode haver uma obstrução entre o dispositivo e o telemóvel. O uso de joias de metal pode interferir com a estabilidade da ligação.
- Se o dispositivo não carregar, pode ser devido a uma porta de carregamento suja ou enferrujada.

3. Utilização e funções

É muito importante aceitar sempre as autorizações solicitadas pelo app para que o smartwatch funcione de forma ideal. Para que as funções do smartwatch funcionem, certifique-se de habilitá-las através do app na seção do dispositivo.

3.1 Navegar no smartwatch

O smartwatch Compass é muito simples e intuitivo de utilizar:

- Deslizar o ecrã

- Deslize o dedo para a esquerda para aceder ao menu de acesso rápido. Algumas funções de saúde, desporto e funcionais são apresentadas aqui por defeito. Pode reordenar e desmarcar algumas das funções apresentadas indo à secção de dispositivos da aplicação VeryFit e introduzindo a opção mais definições.
- Deslize o dedo para a direita para aceder ao menu auxiliar. Aqui, algumas funções serão apresentadas num único ecrã. Para as ver todas, basta deslocar-se para baixo com o dedo ou rodando o botão. Pode configurar as funções apresentadas aqui, bem como a sua ordem, indo à secção de dispositivos da aplicação VeryFit e introduzindo a opção mais definições. (3)
- Deslize para cima para ver as notificações de aplicações, chamadas não atendidas, mensagens de texto e outras notificações.
- Deslize para baixo para aceder ao menu de opções. Aqui encontra informações e opções, como o modo não incomodar, lanterna, drenagem automática, definições de brilho, etc.

- Com o botão

Prima o botão para aceder ao menu principal. A partir daqui, pode aceder a todas as funções do smartwatch premindo o ícone correspondente.

3.2 Alterar o ecrã do relógio

Existem duas formas de alterar o ecrã do relógio Compass:

- A primeira opção é premir longamente o ecrã principal. Ao fazê-lo, deslize o dedo para a direita ou para a esquerda para escolher entre todas as opções.
- A segunda opção é a partir da aplicação. Na secção de dispositivos da aplicação, toque no mercado do mostrador do relógio. Aqui poderá escolher entre uma variedade de mostradores de relógio. Depois de tocar num deles e transferi-lo, será definido como o tema do ecrã inicial do seu smartwatch. Também será adicionado à lista de mostradores de relógio guardados no seu smartwatch.

3.3 GPS

Quando monitoriza desportos ou qualquer atividade física, como caminhar ou fazer caminhadas, através do smartwatch Compass, a distância do percurso que fez e a distância percorrida serão apresentadas com precisão na aplicação VeryFit.

Para iniciar a localização GPS, basta iniciar a localização de desportos através do seu smartwatch. Também pode começar a seguir alguns desportos através do VeryFit. Para tal, vá à secção Exercício e seleccione o modo de desporto da sua escolha.

Quando tiver terminado e parado de monitorizar a atividade desportiva, poderá verificar a distância percorrida, bem como o tempo gasto e o ritmo. A distância percorrida também é apresentada. Para consultar todas estas informações, aceda à opção Registos Desportivos na secção Início da aplicação VeryFit. Depois de aceder a esta opção, verá o seguinte: (4)

Para ver o itinerário percorrido, vá a qualquer registo desportivo. Para o fazer, basta clicar nele. No interior, verá o percurso exato que percorreu num mapa.(5)

(3)

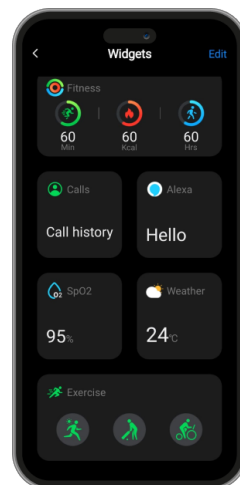

(4)

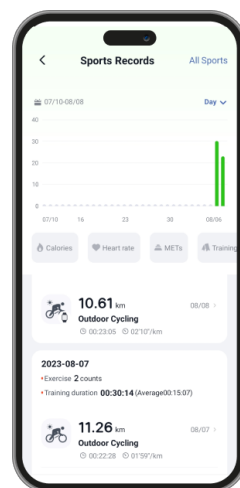

(5)

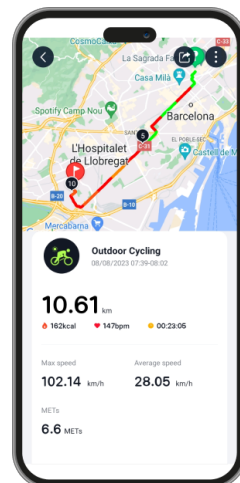

3.4 Chamadas

O smartwatch Compass permite-lhe fazer, receber, atender e rejeitar chamadas. Pode ter uma conversa telefónica apenas com o smartwatch, graças ao microfone e altifalante incorporados.

• Receber, atender e rejeitar chamadas

- É muito importante ter a função de chamada telefónica ativada para receber chamadas. As chamadas aparecem em tempo real no mostrador e o relógio emite um sinal sonoro/vibratório.
- As chamadas podem ser aceites premindo o ícone verde e rejeitadas premindo o ícone vermelho. O smartwatch Compass tem um microfone e altifalante incorporados para que possa atender chamadas sem precisar do seu smartphone.
- Se a chamada for aceite, pode terminar a chamada premindo o ícone vermelho. Para rejeitar a chamada, prima o ícone vermelho antes de atender. Aparecerá uma notificação de chamada perdida na secção de notificações do smartwatch.

• Efetuar chamadas

Existem três opções para efetuar chamadas:

- Ligar para um contacto: O smartwatch Compass permite-lhe ligar para os contactos armazenados no seu smartphone. Para sincronizar até 10 contactos com o seu smartwatch, aceda à opção contactos frequentes na secção do dispositivo. Adicione os contactos que pretende e pode ligar-lhes utilizando apenas o seu smartwatch. Para tal, aceda à função verde do telefone no menu principal. Uma vez lá dentro, toque nas opções de contactos frequentes. Toque no contacto pretendido para efetuar a chamada.
- Teclado de marcação: Na mesma função do smartwatch, uma das opções que aparece é o teclado de marcação. Toque nela para aceder. Uma vez lá dentro, pode marcar um número de telefone. Para efetuar a chamada, toque no telefone verde.
- Histórico de chamadas: Na mesma função do smartwatch, uma das opções que aparece é o histórico de chamadas. Toque nela para aceder e visualizar todas as chamadas efectuadas, recebidas e perdidas. Toque no número de telefone/contacto e, em seguida, toque no telefone para efetuar a chamada.

3.5 Notificações

O smartwatch apresenta as suas notificações. Isto inclui aplicações como: WhatsApp, Gmail, Instagram, Twitter, LinkedIn, entre muitas outras.

Para aceder às notificações recebidas, deslize o ecrã principal para cima.

3.6 Alexa

O smartwatch Compass é compatível com o assistente de voz Alexa. Para o utilizar, certifique-se de que associou a sua conta Amazon ao VeryFit através da secção de dispositivos na aplicação.

Pode aceder a esta função premindo o botão durante 3 segundos. Também pode aceder a esta função através do menu principal do smartwatch.

3.7 Controlo de música

O seu smartwatch tem uma ferramenta de controlo de música incorporada. Aceda ao menu principal do smartwatch e toque na opção de música. Também pode aceder a esta opção através do menu de acesso rápido.

Esta função funciona com aplicações de música como o Spotify ou o Apple Music. Uma vez lá dentro, toque no ícone de reprodução/pausa para começar a reproduzir música ou para a colocar em pausa. Também pode reproduzir a música anterior ou seguinte. Esta função também lhe permite aumentar ou diminuir o volume.

Quando o telemóvel estiver emparelhado com o smartwatch, todos os ficheiros de áudio serão reproduzidos no smartwatch. Isto inclui vídeos do YouTube, memorandos de voz do WhatsApp, vídeos do WhatsApp, etc. Para evitar que isto aconteça, aceda às definições Bluetooth no seu smartphone e vá à opção Dispositivo Compass. Uma vez lá dentro, verá o seguinte:

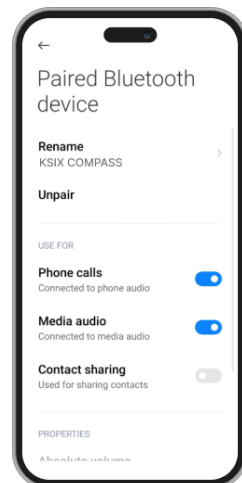

Desmarque a definição de áudio multimédia para que todas as músicas, vídeos, memorandos de voz e outros ficheiros que contenham áudio sejam reproduzidos no telemóvel e não no smartwatch.

Também pode aceder à função de controlo de música a partir do menu de acesso rápido.

3.8 Controlo remoto da câmara

O smartwatch Compass permite-lhe tirar fotografias remotamente a partir do seu smartphone. Aceda ao menu principal do smartwatch e toque na opção câmara. Se o seu smartphone estiver desbloqueado e corretamente emparelhado com o smartwatch, este apresentará automaticamente a câmara. Para tirar fotografias à distância, basta colocar o smartphone no local pretendido e tocar no ícone da câmara na função de câmara remota do smartwatch.

3.9 Função anti-perda

O seu smartwatch tem uma função anti-perda para localizar o seu telemóvel quando não o consegue encontrar. Para utilizar esta função, vá ao menu principal do smartwatch e toque na opção Encontrar telemóvel. Uma vez lá dentro, toque no ícone "play" e o seu smartphone emparelhado tocará para que o possa encontrar.

3.10 Outras funções

O smartwatch inclui ainda funcionalidades como: alarme, cronómetro, temporizador, hora, exercícios respiratórios, lembretes, lanterna, auto-drenagem, entre outras.

4. Saúde

4.1 Desporto

O smartwatch regista automaticamente os passos dados, as calorias queimadas e a distância percorrida. Para visualizar estas informações, aceda ao menu principal do smartwatch e toque na opção atividade.

Também pode aceder a esta função através do menu de acesso rápido e do menu auxiliar. Estes dados também aparecerão na secção inicial da aplicação VeryFit.

4.2 Pedómetro, calorias queimadas e distância percorrida

Lo smartwatch registra automaticamente i passi effettuati, le calorie bruciate e la distanza percorsa. Per visualizzare queste informazioni, accedere al menu principale dello smartwatch e toccare l'opzione attività.

È possibile accedere a questa funzione anche attraverso il menu di accesso rapido e il menu ausiliario. Questi dati vengono visualizzati anche nella sezione iniziale dell'app VeryFit.

4.3 Monitor de ritmo cardíaco

O smartwatch Compass monitoriza automaticamente o seu ritmo cardíaco. Active esta função a partir da aplicação VeryFit.

Também pode medir o seu ritmo cardíaco imediatamente. Para utilizar esta ferramenta, vá ao menu principal do smartwatch e toque na opção de ritmo cardíaco. Após alguns segundos, será apresentado o número de batimentos por minuto. Também pode aceder a esta função através do menu de acesso rápido e do menu auxiliar.

Estes dados também aparecerão na secção inicial da aplicação VeryFit.

4.4 Medidor da saturação de oxigénio no sangue

O smartwatch Compass permite-lhe medir instantaneamente os seus níveis de saturação de oxigénio no sangue. Para utilizar esta ferramenta, aceda ao menu principal do smartwatch e clique na opção SpO2.

Uma vez lá dentro, mantenha-se imóvel e, após alguns segundos, os valores de saturação de oxigénio no sangue serão apresentados. Também é possível aceder a esta função através do menu de acesso rápido e do menu auxiliar.

Estes dados serão apresentados na secção inicial da aplicação VeryFit.

4.5 Medidor de stress

O smartwatch permite-lhe medir instantaneamente os seus níveis de stress. Para utilizar esta ferramenta, vá ao menu principal do smartwatch e clique na opção stress.

Uma vez lá dentro, mantenha-se imóvel e, após alguns segundos, os seus valores de stress serão apresentados. Também é possível aceder a esta função através do menu de acesso rápido e do menu auxiliar.

Estes dados serão apresentados na secção inicial da aplicação VeryFit.

4.6 Monitor de sono

O smartwatch funciona enquanto dorme e fornece estatísticas sobre o tempo e a qualidade do seu sono. O smartwatch e a aplicação VeryFit apresentam certas informações sobre a qualidade do seu sono, como o tempo que passou em sono leve, sono profundo, sono REM, etc.

4.7 Ciclo menstrual

A aplicação VeryFit permite-lhe definir lembretes e dados relacionados com o seu ciclo menstrual. Vá à secção de dispositivos da aplicação VeryFit e toque na opção de acompanhamento da saúde. Uma vez lá dentro, toque na opção de seguimento do ciclo e configure os seus dados menstruais.

Os dados e os lembretes que definiu aparecerão no seu smartwatch através da função de seguimento do ciclo disponível no menu principal.

5. Cláusula de isenção

1. Os dados relativos ao ritmo cardíaco e à tensão arterial do smartwatch Compass não devem ser utilizados como base para qualquer decisão médica ou de diagnóstico.
2. Apenas pessoal médico qualificado pode diagnosticar e tratar doenças cardiovasculares e problemas de tensão arterial elevada. Contacte o seu centro médico para obter uma opinião médica e não faça o tratamento ou diagnóstico por si próprio.
3. Os dados do ritmo cardíaco e da tensão arterial do smartwatch Compass podem não ser exactos devido a fatores como a interferência do sinal, a colocação incorreta do dispositivo ou alterações meteorológicas ou fisiológicas.
4. Não utilize os dados do smartwatch Compass para modificar a sua medicação ou tratamento médico. Siga as instruções fornecidas pelo pessoal médico autorizado.
5. Não assumimos qualquer responsabilidade pela inexactidão dos dados acima referidos, nem assumimos qualquer responsabilidade pelas consequências da utilização de tais informações.

6. Recomendações de manutenção

- Limpe regularmente o produto com um trapo seco. O produto deve estar desligado ou apagado quando se limpe.
- Mantenha os portos e ligações do produto limpos de pó, sujidades, etc., para garantir uma ligação correta.
- Evite roturas no produto. Não coloque objetos em cima nem o dobre com excessiva força.
- Se o produto tem um cabo, não o dobre nem o estique com força excessiva para não o estragar.
- Mantenha o produto sempre num lugar seco e longe da humidade.
- Quando não use o produto, guarde-o num lugar limpo e seco, longe da humidade e da sujidade.
- Se entra água no produto, desligue-o imediatamente de qualquer fonte de energia ou dispositivo ao qual esteja ligado.
- Evite pancadas e quedas que possam estragar o produto.
- Não use o produto para outro fim, que não seja o para o qual foi desenhado.
- Recicle o produto de acordo com as normas e regulações ambientais locais.

7. Informação de segurança

Antes do uso inicial, leia atentivamente as instruções seguintes:

- Mantenha o produto longe de uma fonte de calor (fogo) e de humidade (água e outros líquidos).
- Não deixe o produto em contacto com matérias inflamáveis.
- Não exponha o produto a altas temperaturas (por exemplo: dentro de um carro num clima quente).
- Não deite o produto ao fogo.
- Mantenha o produto fora do alcance de crianças.
- Desligue o produto se não o vai utilizar.
- Não use o produto se aprecia defeitos visíveis.
- Não abra, nem fure, nem dê pancadas ao produto. Poderia causar estragos.
- Não use o produto com dispositivos ou objetos incompatíveis.
- Não desmonte nem modifique o produto. Essas ações invalidam a garantia.

8. Aviso legal

Pelo presente, a Atlantis Internacional declara que este produto cumpre os requisitos essenciais e outras disposições relevantes da Diretiva 2014/53/EC. As características e funções descritas neste manual baseiam-se em testes realizados pela Atlantis Internacional S.L. É responsabilidade do utilizador examinar e verificar o produto após a sua compra. As especificações e o desenho do modelo podem ser alterados sem aviso prévio. A Atlantis Internacional S.L. não é responsável nem poderá nunca ser responsabilizada por quaisquer perdas ou danos pessoais, perdas económicas, perdas materiais ou quaisquer danos devido a utilização indevida, abuso ou instalação inadequada do produto. Para productos eletrónicos Bluetooth, a Atlantis Internacional S.L. não é responsável nem nunca poderá ser responsabilizada por qualquer falha de função, comunicação ou ligação entre o produto e o computador, smartphones ou tablet.

9. Eliminação de dispositivos eletrónicos e elétricos

Este símbolo indica que os equipamentos elétricos e eletrónicos devem ser recolhidos separadamente.



- Este produto deve ser entregue num ponto de recolha apropriado para recolha seletiva. Não elimine como lixo doméstico.
- Se o equipamento usar pilhas, as mesmas devem ser removidas do equipamento e eliminadas num centro de recolha apropriado. Se não for possível remover as pilhas, não tente fazê-lo, pois isso deverá ser feito por um profissional qualificado.
- A recolha separada e a reciclagem ajudam a preservar os recursos naturais e a evitar consequências negativas para a saúde humana e o ambiente que possam resultar de uma eliminação incorreta.
- Para mais informações, contacte o comerciante ou as autoridades locais responsáveis pela gestão de resíduos.

Declaración de Conformidad CE / CE Declaration of Conformity / Declaração de conformidade



Certificamos que el producto descrito a continuación es conforme con el marcado CE y la directiva RED, de acuerdo con las siguientes normas europeas:/ We hereby declare that the product (s) listed below satisfies the provision for CE-marking according to the following European directive(s): / Certificamos que o produto descrito a continuação é conforme o marcado CE e adiretiva RED, de acordo com as seguintes normas europeias:

EN 55032:2015/A1:2020
EN 55035:2017/A11:2020
EN IEC 61000-3-2:2019/A1:2021
EN 61000-3-3:2013/A2:2021
ETSI EN 301 489-1 V2.2.3 (2019-11)
ETSI EN 301-489-17 V3.2.4 (2020-09)
ETSI EN 300 328 V2.2.2 (2019-07)
EN 50663: 2017
ETSI EN 303 413 V1.1.1 (2017-06)
EN IEC 62368-1:2020+A11:2020

Artículo/Article/Artigo: BXSU18N
EAN: 8427542130880

Fabricante / Manufacturer/ Fabricante:

ATLANTIS INTERNACIONAL, S.L.

Dirección / Address / Endereço:

Carrer del Crom, 53, 08907 L'Hospitalet de Llobregat, Barcelona (Spain)

Lugar y fecha de declaración /Place and date of the declaration / Lugar e data da declaração

L'Hospitalet de Llobregat, 4 de agosto de 2023 / August, 4th 2023 / 4 de agosto de 2023

ATLANTIS Internacional, S.L.
C/ Crom, 53
Tfn. 93 53 01 41 - Fax 93 53 04 06
08907 L'Hospitalet de Llobregat (Barcelona)
I.B. 08012285

Nico Broder
General Manager