

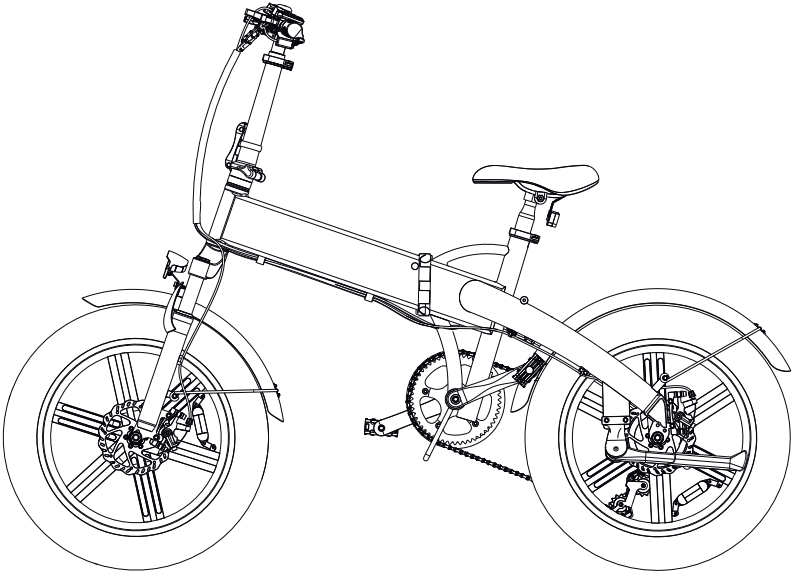

A DECE OASIS

A20F Beast

Original Instructions



Attention!

Please keep the instruction manual properly!
To ensure your safety, please read the instruction manual carefully before using the electric bicycle to better understand the performance of the electric bicycle.

Catalogue

English	01-16
Español	17-32
Français	33-48
Deutsche	49-64
Italiano	65-80
Português	81-96

Required preface

Dear user friends:

First of all, thank you for choosing to buy our products. All the staff of our company express their heartfelt thanks for your choice! This manual will introduce you to the common sense and maintenance methods of electric bicycles produced by our company. Please read the manual carefully after purchasing to understand the performance, characteristics, precautions and maintenance common sense of this bicycle, make sure you use the electric bicycle safely in the best driving condition.

In order to ensure the safety of using our electric bicycle, please be sure to use our professional spare parts. If you have any questions, please contact our authorized service station or our company.

Dear users, when purchasing the products of our company, please fill in the "electric bicycle sales (warranty) registration card" in detail completely and clearly and keep the "user warranty" properly, deliver the other two copies to the company's resident service station or distribution unit so that we can contact and serve you in time.

★ Important Tips

- 1.The patterns and text descriptions of this manual are only used as instructions for operation and are not used as the basis for inspection of products;
- 2.The illustration in this manual may not match the actual product, and the actual sales style shall prevail;
- 3.The company has the right to improve product performance and related configurations without prior notice;
- 4.This vehicle can only ride alone, and do not carry people.
- 5.This product is suitable for daily short-distance commuting. Please do not use it for dangerous performances such as competitions and stunts. Otherwise, it may cause damage to the bicycle or cause injury to the rider.
6. Riding in rainy days may lead to fall and injury, which is not recommended.
7. This product is a general-purpose product. Make sure the product complies with local regulations before using it. Otherwise, all legal responsibilities shall be borne by the user.
8. If the user modifies or changes the default state of the electric bicycle without permission,. Users will bear all legal responsibilities by themselves caused therefrom shall be borne by the user.

Your choice-the beginning of our service!" In the following days, we will wholeheartedly provide you with convenient, timely, fast and satisfactory service! Please read the instructions carefully before using, and do not use it before knowing the characteristics of this car (please read carefully for the terms of "danger", "warning" and "attention").



Danger: ignoring this warning can lead to personal accidents. In order to reduce the harm to yourself or others, special warning must be done or not allowed to do.



Warning: ignoring this warning can cause damage to the vehicle and its equipment, especially notifying what to do or not to do.



Note: ignoring this warning may cause slight damage to the vehicle and its equipment or the vehicle cannot run normally, telling what to do or what not to do.

Special tips for using security

Dear users, for your safety and prevention of safety accidents, please read and follow the following tips:

I. When using electric bicycles, you should abide by traffic regulations and pay attention to driving safety.

- (1) It is forbidden for people under 16 years old to drive electric bicycles on the road;
- (2) E-bikes should be driven on non-motorized lanes, lower than the maximum speed specified by local laws and regulations.
- (3) Do not lend electric bicycles to people who will not operate to avoid injury;
- (4) Electric bicycles shall carry personnel or articles according to laws and regulations;
- (5) It is recommended to wear a helmet when riding;
- (6) Riding in rainy and snowy days, the braking distance will be prolonged, pay attention to slow down; Heavy rain and other bad weather, try to avoid traveling.

II. Please pay attention to the safety of electric bicycles.

- (1) Electric bicycles should not be parked in the building foyer, evacuation stairs, walkways and safety exits;
- (2) Electric bicycles should not be charged and parked in residential buildings, and should be kept away from combustibles when charging, and the charging time should not be too long;
- (3) Correct use and maintenance of battery:

- Please charge the battery for 12 hours for the first time after purchase or long-term storage. When using it normally, charge it for 12 hours every two months. When not in use for a long time, please separate the battery from the vehicle power cord, supplement every half a month.
- It is forbidden to short circuit the positive and negative poles of the input and output terminals of the battery pack;
- Keep away from children, fire sources and heat sources, and it is forbidden to put the battery pack into the fire;
- Strenuous vibration, impact and extrusion of the battery are strictly prohibited;
- Pay attention to waterproof to prevent battery pack from being exposed to water shower and immersion;
- The battery pack should be charged with use. When not in use for a long time, be sure to remove it from the whole vehicle for storage;
- The battery pack should be stored in a clean, dry and ventilated place, and should avoid contact with corrosive substances, away from fire sources and heat sources;
- Storage Conditions of battery pack: ambient temperature -20~55°C; Ambient humidity ≤65%RH. The temperature of battery operation: -10~45°C.

Warm tips!

1. Water inlet is not guaranteed, please use the original charger to charge;
2. Do not charge in the kitchen, living room, bedroom and other domestic places;
3. It is recommended that the battery life cycle be 2 years to avoid damage caused by aging.
4. Braking will make the brakes and discs become hot, which may burn the human body, please do not touch.
5. If there is any item on the wheel hub, it may cause injury to the rider, so please check and clean up before riding.
6. When riding, you need to please avoid prevent any objects from touching the hub to avoid injury.
7. Avoid touching the wheel hub with any part of body during riding so as to avoid personal injury.
8. This product will not produce a sound of more than 50 dB(A). If there is obvious noise, please stop and check whether the bicycle is abnormal.

 Danger: waste batteries shall not be dismantled without authorization, and shall not be discarded at will to avoid environmental pollution; The waste batteries of this product shall be recycled by the enterprise or distributors or government designated outlets

Special tips for using security

(4) safe use method of charger:

- It is forbidden to place any items on the charger;
- It is forbidden to put any liquid or metal into the charger;
- It is strictly prohibited to disassemble and modify the charger;
- When charging, insert the output of the charger into the charging port of the battery pack first, and then insert the AC power plug of the charger into the Mains socket; It is forbidden to plug and remove the power plug with wet hands;
- Do not use the charger when thunder and lightning;
- Do not play with the charger and battery pack when charging;
- Do not use the charger in unstable, excessive lampblack and dust and excessively humid environments;
- Keep good ventilation and heat dissipation conditions when the charger works, and avoid using the charger in direct sunlight;
- When the output of the charger is not connected to the battery pack, do not connect the charger to the mains for a long time;
- During the charging process, the indicator light of the charger is red. When the indicator light turns green, continue charging for 2 hours to be fully charged;
- The normal charging time is 3-10 hours (no more than 12 hours), and the fast charging station is not allowed to charge.



Note: when replacing the charger, it should match the battery model; The special charger provided by our company must be used, and other Chargers are not allowed to charge the battery pack.

(5) Precautions for washing:

When washing the bicycle, do not directly splash water on the brake drum, motor and front and rear axle to prevent water from affecting the service performance and life;

- Do not use steam or high-pressure water pipes when washing bicycle ;
 - Pay special attention to the working condition of the brake after cleaning the vehicle or driving in the water.
- After cleaning or driving in the water, the braking effect may decrease. At this time, pay attention to safety when driving slowly.

(6) Adjustment of handlebar and saddle (if applicable);

- When adjusting the handlebar or saddle, be careful not to expose the safety line mark of stem and saddle pipe;
- After adjusting the horizontal pipe, stem, saddle and saddle pipe, pay attention to fastening, and the recommended torque is 18N.m.



WARNING 1 — As with all mechanical components, EPAC is subjected to wear and high stresses. Different materials and components may react to wear or stress fatigue in different ways. If the design life of a component has been exceeded, it may suddenly fail, possibly causing injuries to the rider. Any form of crack, scratches or change in color in highly stressed areas indicates that the component has been reached its service life and should be replaced.



WARNING 2 — For composite components impact damage may be invisible to the user, the manufacturer shall explain the consequences of impact damage and the consequences in the event of an impact; composite components should be returned to the manufacturer for inspection or destroyed and replaced.

Precautions before riding

Dear users, for your safety and to prevent safety accidents, please do the following checks before riding. If there is any abnormality, please repair it in time or find a professional repair!

(1) Inspection of power supply circuit and lighting circuit:

- Check whether the power supply circuit, lighting circuit and device are damaged; Turn on the power supply, operate the lighting switch, check whether the headlights and taillights are on, and whether the brightness of the headlights and taillights is normal;
- Check that the left brake handle is corresponding to the rear brake, while the right brake handle is corresponding to the front brake, and the brake icon is indicated on the display.

(2) Check of brake device:

- Check whether the front and rear brakes can work normally; Check the braking effect of the front and rear brakes to ensure that the brakes are normal and effective;
- Confirm whether the power-off switch is normal when the rear wheels are off the ground with double support of the whole vehicle;
- Please check the fastening status of each axle to ensure that the front and rear axles and handlebars are fastened reliably.

(3) Check the fastening status of handlebar and front and back wheels:

- Shake the handlebar up, down, front, back, left and right to check whether it is loose or pongee;
- Shake left and right front and back wheels to check whether there is looseness; whether the rotating wheel is too tight or stuck.

(4) Tire inspection:

- Check that the wheel inflation pressure is within the range marked on the tire.
- whether the tire has cracks or abnormal wear;
- Whether the tire is embedded with nails, stones and glass;
- When the tire is used to the tread wear mark, the tire should be replaced.

(5) Inspection of reflector and license plate:

- Check whether the reflector is missing. If it is found missing, contact the after-sales service immediately to reassemble the reflector of the same specification and model, and the installation position should be consistent with the original bicycle. Please do not change the position, modify, disassemble, etc. privately.
- Before each use, check that the function of the reflector is normal and the surface of the reflector is kept clean.
- The Reflector device cannot be blocked by luggage, children chair, clothes and other objects, otherwise it will cause potential safety hazards.
- Check whether the license plate is installed firmly, whether the number is clear, whether there is any damage or pollution, and if there is any should, reinforce, clean or replace it in time.
- Check the front brake and rear brake respectively. The left brake handle corresponds to the front brake and right brake handle corresponds to the rear brake. The brake icon is indicated on the display.



Before each ride, please make sure that the following items: whether the frame lock, vertical tube lock, seat tube locking fastener are locked, whether the brake system is normal, and the tires are full of gas to ensure riding safety!



All endurance mileage data of the battery in this manual are from tests done in ADO outdoor test site on the condition that the battery is full, at 25°C, with no wind, and under 65kg load. It is normal that the actual riding mileage may be significantly different due to rider habits, weight, road conditions, weather, etc.

Adjustment methods of each part

I.Adjustment of front and rear brake system: (the adjustment method of front and rear brakes is the same)

1.The rear integrated disc brake(see figure 1); Adjust the upper and lower nuts of the disc brake to make the spacing between disc brake and brake caliper 1.5-3mm, adjust the height of disc brake, and then tighten the nuts.

2.Front integrated disc brake (see figure 2): Adjust the A and B nuts of the disc brake and adjust the height of the disc brake so that the distance between the disc brake and the caliper is 1.5-3mm. If the distance is deviated, use the C screw to adjust, and then tighten the nut.



Note: To ensure driving safety, brake rubber the working face is worn to 1/2 of brake rubber, a new brake rubber should be replaced.

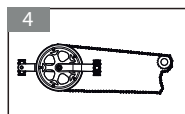
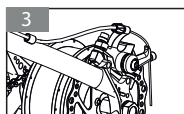
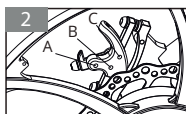
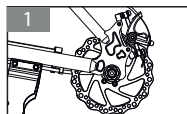

Rotate the Adjusting nut to rotate the Adjusting nut forward, the brake becomes tight, otherwise it becomes loose. When adjusting, hold the brake handle at the same time, so that when the position of the brake handle is 1/3 of the total stroke, the brake rubber block can be tightly attached to the brake drum. (See figure 3)

3.Disc brake: (see Figure 7 and 8)

Key points of disc brake adjustment: there is enough clearance between disc brake and brake pad (there is no interference between the brake disc and the brake skin when rotating, and the best braking effect is appropriate) adjust the nut, lengthen about brake cable, check whether the brake handle has been adjusted to the appropriate tightness; Then test ride to ensure effective and normal braking.

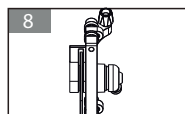
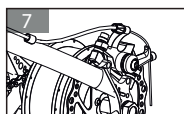
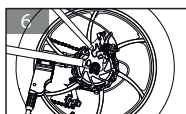
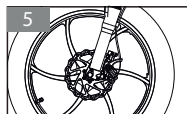

II.Chain adjustment (see figure 4)

1.Loosen the rear axle left and right fastening nuts, adjust the chain regulator, move the rear wheels back and forth, and tighten the tightness of the chain so that the sag in the middle of the chain is 10-15mm.At this time, the tightness of the chain should be suitable for go slick, no abnormal sound.

2.Keep the center surface of the rear wheel basically in the center surface of the frame, and tighten the rear axle left and right fastening nuts. (Recommended torque is not less than 30N.m)

III.Front wheel disassembly (see Figure 5)

1.Loosen the left and rear fastening thread of the front axle, remove the nut, remove the front axle, and remove the front wheel.

2.When assembling, align the center hole of the front wheel with the double arm hole of the hydraulic front fork, penetrate the front axle into the hole, and tighten the left and right fastening nuts of the front axle clock wise. After installation, rotate the front wheel, and there shall be no stuck or loose phenomenon. (The recommended torque is not less than 18N. m)

IV.Rear wheel disassembly (see Figure 6)

1.Pull the motor cable off the connector, turn the car body over(note: Do not touch the handlebar, head cover, toolbox parts), rotate the rear axle nut, rear brake positioning nut and brake cable in the counterclockwise direction, unpack the chain joint, and then remove the rear wheel in the direction of the opening.

Adjustment methods of each part

V.The folding and expansion methods of folding bicycle are as follows: (the expansion steps are from ⑩ to ①)

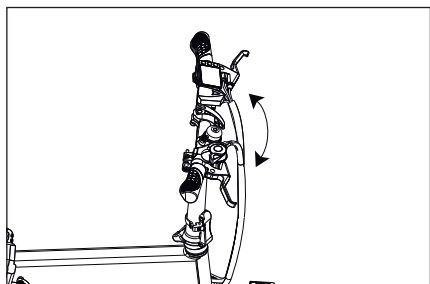

① Rotating T handle

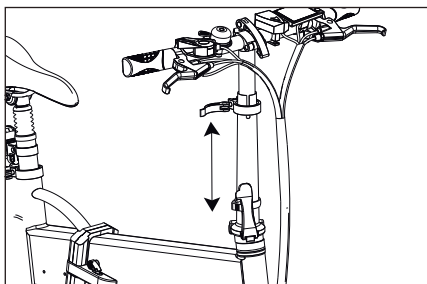

② Lower by vertical tube
The height cannot exceed the limit mark.

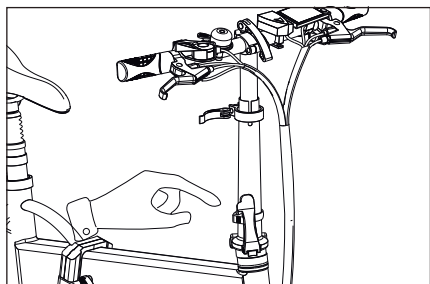

③ Open safety lock

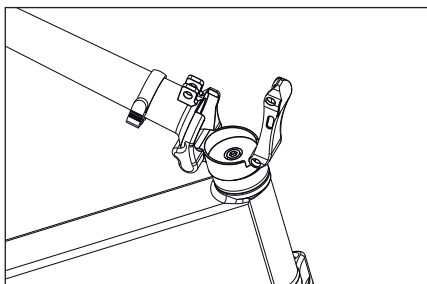

④ Rotate vertical tube

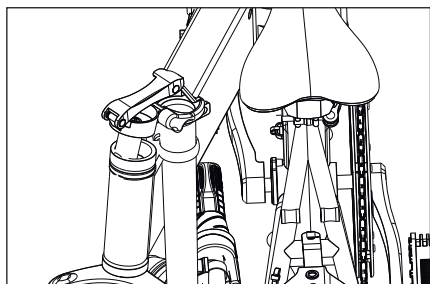

⑤ Folding riser

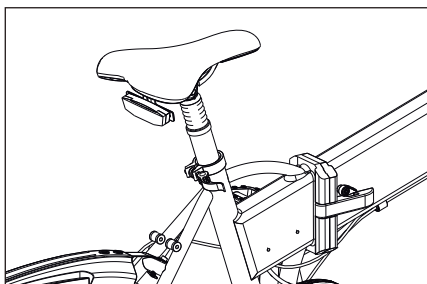

⑥ Lower seat tube
The height cannot exceed the limit mark.

Adjustment methods of each part

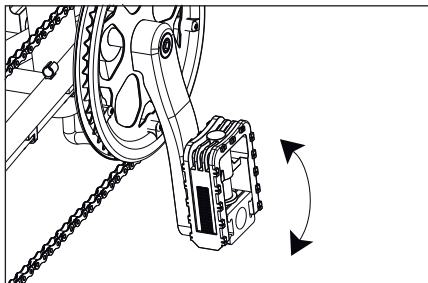

⑦ Folding pedal

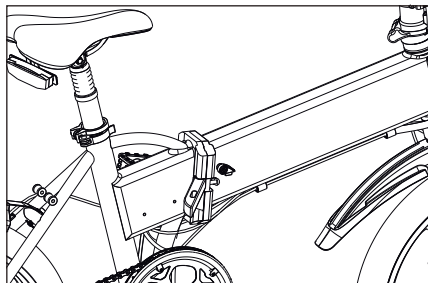

⑧ Open the frame and fold safety lock

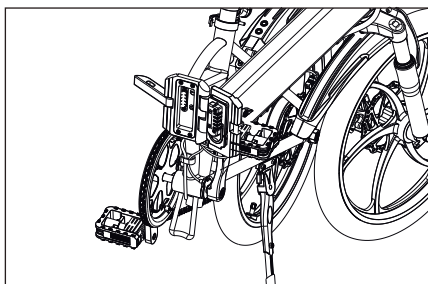

⑨ Folding frame

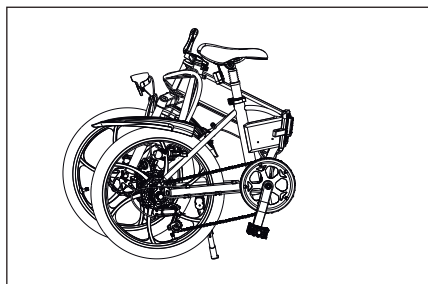

⑩ Finish folding

VI. Battery installation

The battery is mainly composed of two pieces, cell and protection board PCM (power battery is generally called battery management system BMS). Cell is equivalent to the heart of the battery, and the management system is equivalent to the brain of the battery.

Cell is mainly composed of positive electrode material, negative electrode material, electrolyte, diaphragm and Shell, while the protection board is mainly composed of protection chip(or management chip), MOS tube, resistor, capacitor, PCB board, etc.

Open the fixed lock with the key. Dial off the power plug, take out the battery, instead, insert the power plug, lock the battery lock, and confirm that it is safe and firm before riding.

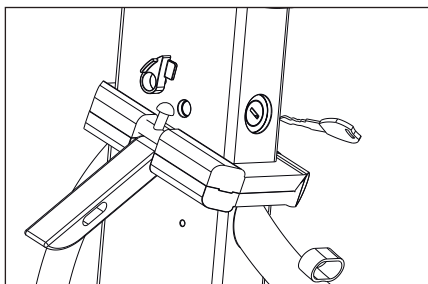

1. Open folding connector

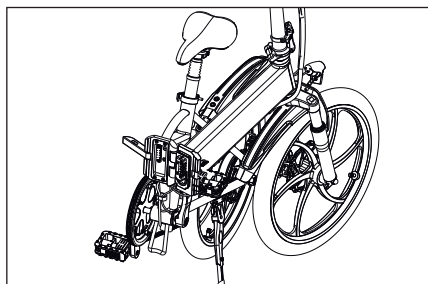

2. Fold the vehicle and pull out the key
insert the key to unlock

Adjustment methods of each part

 Note: Before using the bicycle, insert the key and turn it counterclockwise by 45°, the battery is activated. Finished using the bicycle, turn the key 45° clock wise, the battery is powered off, and take out the key. Remove the battery step, insert the key, press it upward and then rotate it 90° clockwise. Note that need to remove the key and then take out the battery to avoid damaging the key.

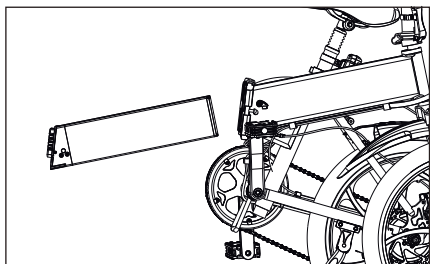

3. Take out the battery and charge the battery separately

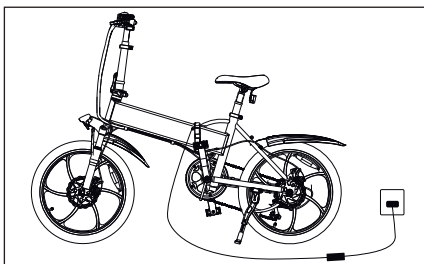

4. You can also choose vehicle charging

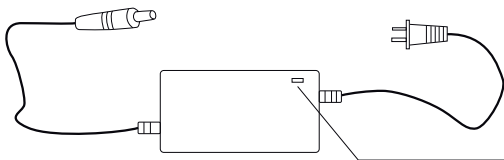

Red light indicates normal charging Green light indicates charging completed

VIII. Instructions for using the code table:

1. Long press Power key for 3 second to switch on/off the ebike;
2. In the power-on state, press POWER KEY, the multi-function area will display ODO, TRIP, TIME.
 - ODO: Total mileage of this bicycle
 - TRIP: Miles since the ride
 - TIME: Start-up time of this ride
3. Press the "+" button to increase the gear. The higher the gear, the faster the speed.
4. Press the "-" button to lower the gear. The lower the gear, the slower the speed.
5. PAS gear: (After pedaling to 6 km/h, start the power assist)
 - Gear 1: Max 15km/h Gear 2: Max 20km/h Gear 3: Max 25km/h

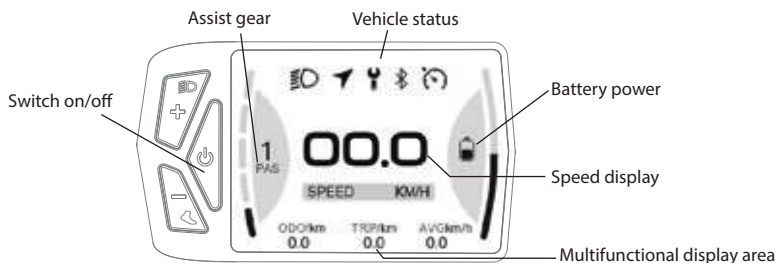

1. Download the App:

- 1.1 For an iOS device, please search for "ADO EBIKE" in the App Store and install it.
- 1.2 For an Android device, please search for "ADO EBIKE" in Play Store or scan the QR code below to download and install it.

*When installing the App, please read all the relevant prompts and agreements, and agree to all the authorizations, otherwise the ADO EBIKE App may not work normally.



2. Register an account:

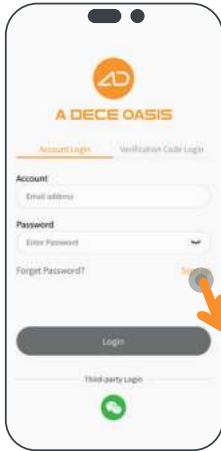

3. Login:

- 1 Log in with the account and password you registered

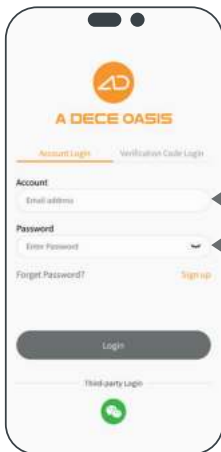

- 2 Log in with the registered email and verification code

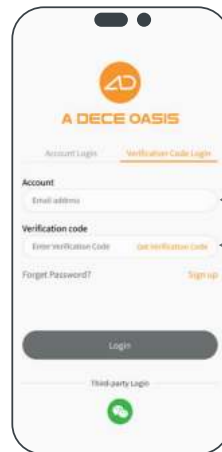

4. Device connection:

1 Please click on the top right if you need to switch to your desired language



2 Click "Select a voice" to switch

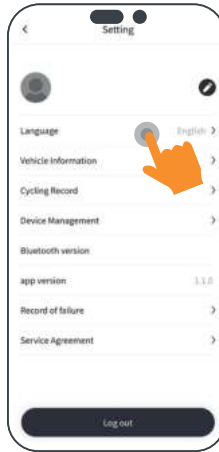

3 Power on the bicycle and enable your mobile phone Bluetooth, and then click "Choose Bluetooth" on the upper right corner



4 Click "Adding a Device" on the pop-up window



5 Click "Start searching"



6 Click the device "ADO-EBIKE" for connection

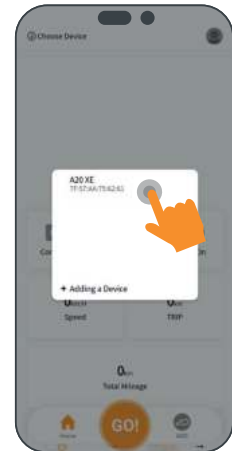



5. Main features of the APP:

- * Data connection and statistics
- * Navigation for travel
- * Special statistics on navigation data
- * Riding record
- * Meet users' demands
- * ADO QTLlab display
- * Parameters setting
- * Device upgrade

Electric bicycle fault inspection and troubleshooting methods

Serial Number	Fault description	Failure cause analysis	Troubleshooting methods
1	Speed regulation failure or speed less than 10 km/h	1, Low battery voltage 2, Speeder failure 3, Transmission Group failure	1, Fully charge the battery 2, Send to maintenance station for repair
2	Hub motor does not work after power on	1, Loose battery wiring 2, Motor wiring plug loose 3, Speeder failure	1, Take out the battery box and hang it up. 2, Fastening wiring plug 3, Send to maintenance station for repair
3	Insufficient mileage after charging	1, Insufficient tire pressure 2, Insufficient charging or charger failure 3, Battery aging or damage 4, There are many uphill \strong headwinds \heavy load \poor road \low temperature	1, Sufficient gas 2, Sufficient power or check the charger 3, Replace battery 4, It is recommended to use pedal assist
4	Charger not charging	1, The plug is not inserted properly 2, Charger fuse blown 3, Battery pack fuse blown	1, Fastening socket 2, Send to repair station for replacement 3, Replace fuse
5	The battery has sufficient power but no voltage indicates that the electric wheel hub is difficult to	1, When starting the electric hub, the voltage is lower than 30V 2, Battery switching line fall off 3, Monitor connector loose 4, Controller failure	1, Replace new battery 2, Reconnection \fastening 3, Send to maintenance station for repair
6	After opening electric door lock, it is found that the signal part is normal and the driving part is abnormal.	1, Battery under voltage; 2, Left and right brake handle damage 3, The controller or motor is damaged 4, Abnormal line 5, Motorcycle handlebar damage or line difference	1, Replace motorcycle handlebar and repair lines 2, Timely charging 3, Replace left and right brake handle 4, Replace controller or motor
7	Abnormal zero start mode (switch left and right disk)	1, The startup mode switch or motorcycle handlebar is damaged. 2, Abnormal line	Replace damaged parts/ maintenance lines
8	Non-zero startup mode exception (switch in the middle)	1, Incorrect start-up tax switch overlap or booster damage 2, Abnormal line	Check switch position/replace booster/overhaul line

 Note: When a fault that cannot be eliminated by yourself or a fault that cannot be determined, the internal damage of the motor, controller, charger, battery pack, etc. please send the vehicle to the place of purchase or the company's special maintenance station for inspection and maintenance. During the warranty period, please do not open important parts without authorization, otherwise the company will not guarantee.

 1. When doing bicycle maintenance, the battery must be removed to avoid abnormality that may cause fire or damage to the battery.
2. Original parts should be used in repairing or maintaining the bicycle, otherwise your bicycle may not work properly, or related parts may be damaged.

Maintenance and Repair

Daily maintenance:

- 1.The vehicle should be kept clean and clean, and the vehicle should be wiped with dry cloth in time after being drenched to avoid rusting of parts and short circuit of electrical components.
- 2.Always check the air storage capacity of the tire to keep it in normal use.
- 3.The main transmission parts such as front axle, a rear axle, coner axle, front fork, Flywheel and electric hub should be checked and adjusted frequently to keep the transmission parts flexible without impact sound and noise; Check the screws and nuts of the bicycle, if it is found that it is loose, it should be tightened in time to prevent the parts from being worn out or causing greater damage and fracture due to looseness.



Note that the tightening torque of front wheel, handlebar core screw rod, saddle pipe clamping Bolt and saddle clamping Bolt shall not be less than 18N.m;The tightening torque of rear wheel, bottom bracket Cup and bottom bracket Cup lock nut shall not be less than 30N.m

- 4.The braking part should be checked and adjusted frequently to make it in a flexible state, for example, the gap between the brake rubber and the gate core should not be too large.
- 5.Always check whether the operating parts and cable are flexible, and ensure that there is no stagnation, no stagnation, and properly drip lubricating oil from one end of the hose slowly, and pull the wire rope at the same time, feel that the wire rope slides lightly in the hose.
- 6.Electric bicycle moving parts should be often injected with a small amount of lubricating oil to reduce wear and keep riding light, as shown in the following table:

Lubrication part	Lubricant	Lubrication cycle
Front axle, center axle, a rear axle bearing	3# calcium-based lubricating oil	Six months to one year
front fork headset	3# calcium-based lubricating oil	Half a year
Pedal bearing	3 pieces of calcium-base lubricating oil	Half a year
Chain	30# mechanical oil	Half a month
Double support locking plate side support and transmission parts	30 and mechanical oil	Half a month

Name	Handle horizontal tube	stem	Saddle	Saddle pipe	front axle	rear axle	Center shaft nut
Running torque	18N. m	18N. m	18N. m	18N. m	18N. m	30N. m	30N. m

Location	Method	Time
Center shaft	Check whether the bottom bracket Cup is loose/disassemble the central shaft, wash and change oil, and check the parts.	Check frequently /once every year
Front and rear wheels	Check the wheel swing, spoke tension, spokes, mother spoke for damage; Adjust the wheel	The first month/year after the first new car
brake cable	If there is a steel wire at the root of the rolling head, replace the new brake line.	Once every month
brake handle	If there is a steel wire at the root of the rolling head, replace the new brake line.	Once every three months
Chain	Check whether the pin shaft is loose or bulging, and whether the extension of the chain is too large.	Once every six months
Front and rear nut, handlebar core screw, saddle clamping screw	Check for looseness	Once every six months

Correct use and maintenance methods of motor, controller and battery:

- 1.The motor should be kept clean, no foreign matter, corrosive liquid, gas, etc. should enter the motor, and the motor Shell should not be knocked and baked to avoid damage to the motor.
2. All wires should avoid friction and contact with sharp metal, and the wires should be tied firmly with the frame.
- 3.The controller is a high-tech intelligent computer memory program password. If the user opens the repair by himself, the components will be easily damaged. If the controller fails, please go to the service department to repair it.
- 4.This battery is a special battery for electric bicycles. When the electric bicycle is not used for a long time, the battery should be stored after sufficient electricity, and the electric energy should be replenished regularly to avoid battery vulcanization caused by long-term under power.
- 5.The battery cannot be near open flame or high temperature heat source, and the battery cannot be thrown into the fire. Direct exposure to the sun is strictly prohibited in hot and hot weather.

After-sales service and warranty scope

Provide correct operation methods and maintenance items, provide valid car purchase tickets, warranty cards, and the address and contact number of the warranty unit.

2.Users should operate correctly according to the product manual. Any performance failure caused by production quality, according to relevant laws and national Three Guarantees regulations, the company shall uniformly fulfill the Three Guarantees obligations.

3.The company is responsible for the repair of faults outside the scope of the Three Guarantees and the main components after the Three Guarantees period, but the fees shall be charged as appropriate.

4.If the battery replacement exceeds the Three Guarantees period, the company will supply it at the ex-factory price, but the battery must be recycled one by one and returned to the battery manufacturer to ensure safety and avoid environmental pollution.

(-) warranty period for major parts

Details of warranty scope and term

Part name	Warranty Period (except human factors)	Warranty	Service content
Frame	Natural open welding, desoldering and fracture phenomena	5 years	Free replacement
front fork Frame, Fender, chain cover, Hanger	Paint patches fall off	12months	Free replacement
Handlebar, RIM, Sprocket, crank,	Electroplating parts fall off	12months	Free replacement
Front or rear axle, Flywheel and other rotating parts	Damage or fracture of heat treatment parts	12months	Free replacement
Motor	Rotor breaking, casing cracking. Winding damage	12months	Free replacement
Controller. charger	Circuit damage and component damage	12months	Half-year renewal and half-year maintenance
Lithium battery	Excessive capacity drop, no voltage release, battery safety hazards	12months	Since the date of delivery, the capacity is less than 60%. Free maintenance or replacement
Inner tube	Air leakage caused by internal quality problems such as trachoma will not be replaced after repair.	15 days	Free repair or replacement
Paint parts	Large pieces fall off, obviously fade, blister, crack	6 months	Free replacement
Fuse, Bulb, cable. switch, brake shoe	Vulnerable parts, not covered by warranty		
Outer tire	Replacement for cracking within 1 month (non-human factor)		

It does not belong to the scope and content of the Three Guarantees:

1.Failure caused by user's failure to use, maintain and adjust according to the "instruction manual.

2.The user disassembles and refits himself, as well as faults caused by non-compliance with the rules of use.

3.Faults caused by improper use, storage, or accidents.

4.There is no warranty card, and the "receipt link" is not sent back to our company, or vehicles with inconsistent cards and goods.

5.Wearing parts and consumables shall not be provided in three packs. Including brake, seat bag, plastic parts, spokes, RIM, brake cable, surface scratch, etc.

6.The cost of self-repair without the consent of the special maintenance unit.

7.After the accessories leave the factory, the shell is scratched or the shell is damaged without repair. The lead is scratched or broken without repair.

Maintenance record

Date	Maintenance content	Remarks

Warranty description:

- 1.All parts of the vehicle will be guaranteed strictly according to the warranty period.
- 2.The warranty period starts from the factory date.
- 3.If you unpack the controller, charger, battery and motor privately, no warranty will be given.
4. If the parts exceed the warranty period, the warranty will not be granted.
- 5.When the vehicle fails, the maintenance must be carried out at the designated maintenance point, and the accessories must not be disassembled and assembled privately. Controller, battery and charger must ensure that all labeling is complete, and no one is damaged.
- 6.When the vehicle is repaired, relevant certificates such as warranty card, invoice, certificate of conformity and so on must be presented.
- 7.Battery warranty adopts one-to-one warranty. In case of battery problems, the battery must be returned to the manufacturer first. After the battery is tested by the manufacturer, judge whether the battery is broken according to the battery testing standard, and determine whether the battery damage is within the scope of warranty, and then carryout warranty.
- 8.The controller will be maintained for warranty. The replacement of the controller must ensure that the plug-in is complete for testing. If it cannot be repaired, a new controller will be replaced. If the controller is damaged manually, it will not be guaranteed.
- 9.Pay attention to the maintenance of the whole vehicle and avoid riding in the water as much as possible. The damage of electrical devices caused by water inflow will not be guaranteed.
10. If you buy the bicycle from an offline store, please go to the point of purchase for after-sales service.
11. If you bought abuy the bicycle from an online store. When you need to repair it, please bring the proof of purchase and apply for after-sales service at the corresponding online store.
12. If you are dissatisfied with the after-sales service at the point of purchase, please provide the relevant purchase information and contact the following customer service:

After-sales Service email : Support@adoebike.com

Official website : www.adoebike.com

Electrical schematic diagram

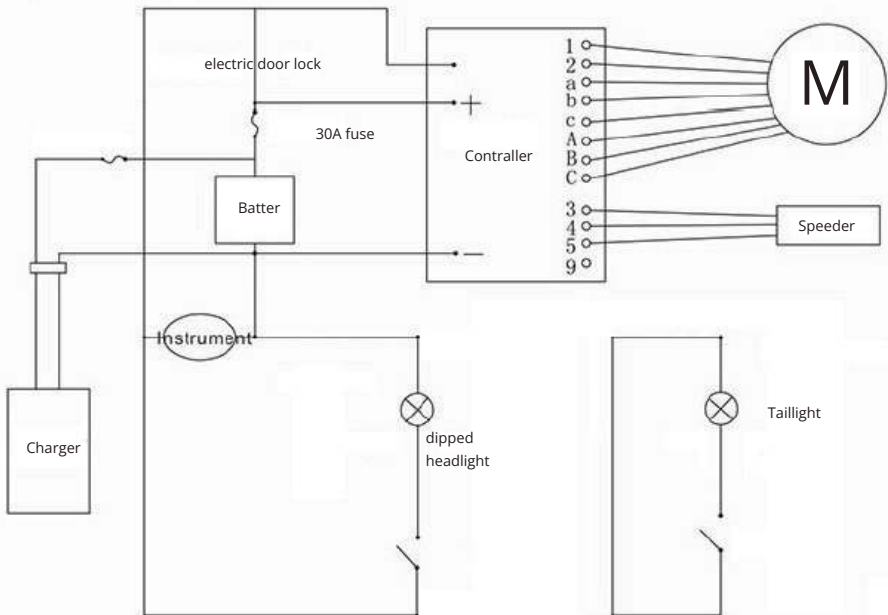
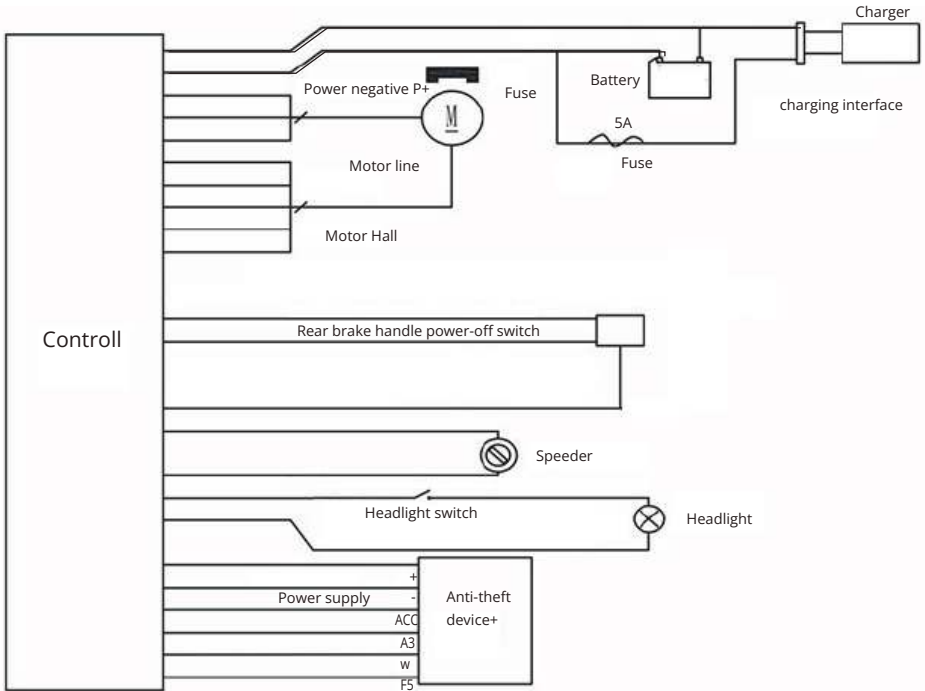

A20F Beast Product Description

Bicycle type	Folding Electric Bicycle
Tires Size:	20*4.0 inches (Fat tire)
Max Speed:	25km/h
Mileage:	<120km
Load Capacity:	120kg
Product Net Weight:	28.5kg
Product Gross Weight:	37.5kg
Overall Unit:(L*W*H)	1740*530*1200mm
After Folding:(L*W*H)	980*450*770mm
Packing size:(L*W*H)	1010*490*730mm

Hardware Configuration

Body Material:	Aluminum alloy 6061
Motor Type:	Hall Brushless DC Motor
Transmission:	Shimano 7 speed
Shock Absorber:	Front fork shock absorber
Brake System:	Front and rear hydraulic disc brakes
Battery Type:	Lithium battery
Battery Capacity:	36V/14.5AH
Battery Charger Power:	42V/2A(CE/ Safety)

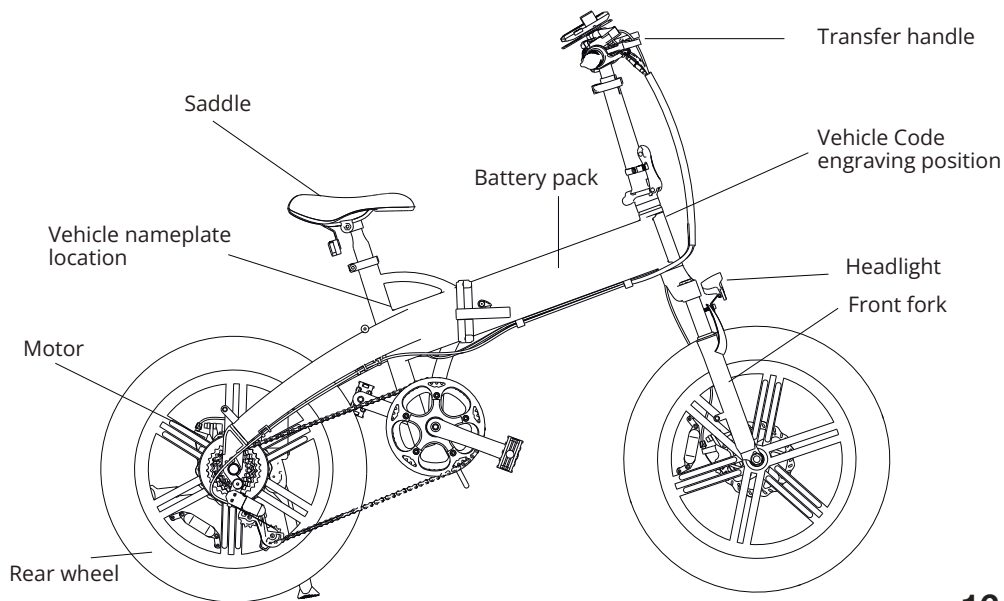

Introducción requerida

Queridos usuarios:

Primero que nada, gracias por comprar nuestros productos. ¡Todo el equipo de la compañía les agradece cordialmente por elegirnos! Este manual incluye el sentido común y los métodos de mantenimiento de las bicicletas eléctricas producidas por nuestra compañía. Lea el manual con cuidado luego de su compra, para poder entender cómo funciona, sus características, precauciones y el sentido común de mantenimiento de está bicicleta, asegúrese de usar la bicicleta eléctrica de manera segura y en la mejor condición de manejo. Para asegurar la seguridad al usar nuestra bicicleta eléctrica, asegúrese de usar nuestros repuestos profesionales. Si tiene alguna pregunta, contáctese con nuestra central de atención autorizada o con la compañía.

Queridos usuarios, al comprar nuestros productos, complete la "tarjeta de registro de ventas (garantía) de la bicicleta eléctrica" de manera clara y guarde la "garantía de usuario" con cuidado, entregue las otras dos copias a la central de atención local de la compañía o a la distribuidora para que podamos contactarnos con usted a tiempo.

★ Consejos importantes

1. Los patrones y descripciones de texto de este manual solo deben usarse como instrucciones para el manejo y no como una base para revisar los productos;
2. Puede ser que la ilustración de este manual no coincida con el producto real, y el estilo real de venta prevalecerá;
3. La compañía tiene el derecho de mejorar el funcionamiento del producto y configuraciones pertinentes sin aviso previo;
4. Este vehículo se puede manejar solo, y no llevar gente.
5. Este producto sirve para recorrer distancias cortas a diario. No lo use para recorridos peligrosos como ser competencias y acrobacias. De lo contrario, se pueden provocar daños a la bicicleta o lesiones personales.
6. Para evitar caídas y lesiones, no se recomienda andar en bicicleta en días lluviosos.
7. Este producto es de uso general. Asegúrese de que el producto cumple con las normas locales antes de usarla. Tenga en cuenta que deberá asumir todas las responsabilidades legales.
8. Si modifica o cambia el estado por defecto de la bicicleta eléctrica sin permiso, deberá asumir todas las responsabilidades legales.

¡Elegiste usar nuestros servicios! ¡En los siguientes días, le proporcionaremos un servicio conveniente, oportuno, rápido y satisfactorio de todo corazón! Lea las instrucciones con cuidado antes de usar, tampoco debe usarla sin saber sus características (lea con cuidado los términos "peligro", "advertencia" y "atención")

 Peligro: Si ignora esta advertencia puede sufrir accidentes personales. Para reducir el daño hacia usted o a terceros, se dará una advertencia especial sobre lo que se puede o no hacer.

 Advertencia: Si ignora esta advertencia puede provocar daños al vehículo y su equipo, advierte en detalle lo que se puede o no hacer.

 Nota: Si ignora esta advertencia puede provocar daños leves al vehículo y su equipo, o el vehículo no funcionará de manera correcta, advierte sobre lo que se puede hacer o no.

Consejos especiales para un manejo seguro

Queridos usuarios, para su seguridad y para evitar accidentes, lea y siga los siguientes consejos.

I. Al usar bicicletas eléctricas, debe cumplir con las normas de tráfico y prestar atención a la seguridad de manejo.

- (1) Personas menores de 16 años no pueden manejar bicicletas eléctricas en la calle;
 - (2) Las bicicletas eléctricas solo deben manejarse en carriles no motorizados y a menos del máximo de velocidad definido por leyes y normas locales.
 - (3) No preste las bicicletas eléctricas a personas que no manejan con cuidado;
 - (4) Las bicicletas eléctricas pueden llevar personal u objetos según las leyes y normas;
 - (5) Se recomienda usar casco al manejar;
 - (6) Manejar en días lluviosos o nevados, la distancia del freno se prolonga, esté atento a disminuir la velocidad; En caso de lluvia fuerte u otro mal tiempo, es mejor no viajar.
- II. Preste atención a la seguridad de las bicicletas eléctricas.

(1) No se deben estacionar las bicicletas eléctricas en los vestíbulos de edificios, escaleras de emergencia, pasillos o salidas de emergencias;

(2) No se deben cargar y estacionar las bicicletas eléctricas en edificios residenciales, y deben mantenerse lejos de combustibles al cargar, además el tiempo de carga no debe ser muy largo;

(3) Uso correcto y mantenimiento de la batería:

- Cargue la batería por 12 horas la primera vez luego de su comprar o después de estar almacenada por un largo tiempo. Si la usa con regularidad, cárguela por 12 horas cada dos meses. Si no la usa en mucho tiempo, separe la batería del complemento del cable de alimentación del vehículo, cada mitad de mes.
- No se debe hacer corto circuito los polos positivos y negativos de los tomas de entrada y salida de la batería;
- Mantenga lejos de niños, fuentes de fuego y calor, no se debe colocar la batería en fuego;
- Vibraciones arduas, choques y extrusiones sobre la batería están absolutamente prohibidas;
- Preste atención a la protección de agua para evitar que la batería se moje o sumerja en agua;
- Se debe cargar la batería al usar. Si no la usa en mucho tiempo, asegúrese de retirarla de todo el equipo para luego almacenarla;
- La batería debe almacenarse en un lugar limpio, seco y ventilado, y no debe entrar en contacto con sustancias corrosivas y debe estar alejada de fuentes de fuego y calor;
- ¡Consejos sobre temperatura!
 1. Entrada de agua no garantizada, use el cargador original para cargar;
 2. No cargue en la cocina, sala de esta, habitación u otros lugares domésticos;
 3. Se recomienda que el ciclo de vida de la batería sea de 2 años para evitar daños por antigüedad.
 - Condiciones para almacenamiento de la batería. Temperatura ambiente -20-55°C; Humedad ambientes 65%RH. Temperatura de la batería en funcionamiento: -10-45°C.

¡Consejos sobre temperatura!

1. Entrada de agua no garantizada, use el cargador original para cargar;
2. No cargue en la cocina, sala de esta, habitación u otros lugares domésticos;
3. Se recomienda que el ciclo de vida de la batería sea de 2 años para evitar daños por antigüedad.
4. No toque los frenos y los discos luego de frenar para evitar quemarse.
5. Revise si hay algún objeto en el cubo de la rueda antes de andar para evitar lesiones personales.
6. Al andar, no permita que objetos toque el cubo para evitar lesiones.
7. Al andar no toque el cubo de la rueda con ninguna parte del cuerpo para evitar lesiones personales.
8. Este producto no produce un sonido mayor a 50 DB. Si siente un ruido claro, pare y revise si la bicicleta está uncionando de manera correcta.



Peligro: No se deben desmantelar las baterías viejas sin autorización, tampoco se deben tirar para no contaminar el medioambiente; Las baterías de este producto deben ser recicladas por la empresa o distribuidores o puntos designados por el gobierno

Consejos especiales para un manejo seguro

(4) Método de uso seguro del cargador:

- No se debe colocar ningún objeto en el cargador;
- No se debe colocar ningún líquido o metal dentro del cargador;
- Está absolutamente prohibido desmontar o modificar el cargador;
- Al cargar, primero coloque la salida del cargador en el puerto para cargar de la batería, y luego coloque el enchufe de alimentación CA del cargador en el toma de red; no se debe enchufar y retirar el enchufe de alimentación con las manos mojadas;
- No use el cargador si hay truenos y relámpagos;
- No juegue con el cargador y la batería al cargar;
- No use el cargador bajo ambientes inestables, con mucho humo y polvo y muy húmedos.
- Mantenga unas buenas condiciones de ventilación y dispersión de calor cuando esté cargando, y también evite usar el cargador bajo la luz del sol;
- Si la salida del cargador no está conectada a la batería, no conecte el cargador a la red por un largo tiempo;
- Mientras se esté cargando, la luz indicadora del cargador es roja. Cuando la luz indicadora se pone verde, siga cargando por 2 horas para completar la carga;
- El tiempo normal de carga es entre 3-10 horas (no más de 12 horas), no se puede cargar con la estación de carga rápida.



Nota: Si cambia de cargador, asegúrese de que coincida con el modelo de batería; Debe usar el cargador especial proporcionado por nuestra compañía, no se deben usar otros Cargadores para cargar la batería.

(5) Precauciones de lavado:

Al lavar la bicicleta, no salpique agua directamente al tambor de freno, motor y al eje frontal y trasero para evitar que el agua afecte el funcionamiento y la vida;

- No use vapor o tuberías de agua a presión al lavar la bicicleta;
- Preste mucha atención a la condición de funcionamiento del freno luego de limpiar el vehículo o manejar en el agua. El freno puede verse afectado luego de limpiar o manejar en el agua. En estos casos, manejar lento es más seguro.

(6) Ajuste de manubrio y asiento (si es necesario):

- Al ajustar el manubrio o el asiento, tenga cuidado de no comprometer la línea de seguridad del eje y tubo del asiento;
- Luego de ajustar el tubo horizontal, boquilla, asiento y el tubo del asiento, asegúrese de ajustar bien, el torque recomendado es de 18N.m.



PRECAUCIÓN 1- Como con todos los componentes mecánicos, la EPAC se puede desgastar y experimentar fuertes presiones. Diferentes materiales y componentes reaccionan de manera diferente al desgaste y fuertes presiones. Un componente puede fallar de repente si se superó su vida útil, y provocar lesiones personales. Cualquier tipo de rayadura, rayones o cambios en el color en zonas de fuerte presión indica que la vida útil del componente finalizó y se lo debe reemplazar.



PRECAUCIÓN 2 - En caso de los componentes compuestos los daños por impacto pueden ser imperceptibles, el fabricante deberá explicar las consecuencias de daño por impacto y las consecuencias de un impacto; se deberán devolver los componentes compuestos al fabricante para que los revise o deseche y los reemplace.

Precauciones antes de manejar

Queridos usuarios, para su seguridad y para evitar accidentes, siga los siguientes puntos antes de manejar. ¡Si algo no funciona correctamente, repárelo a tiempo o busque a un profesional!

(1) Revisión del circuito de fuente de alimentación y circuito de alumbrado:

- Revise si el circuito de fuente de alimentación, circuito de alumbrado y el dispositivo están dañados; Apague la fuente de alimentación, use el interruptor de luces, revise si las luces delanteras o traseras están encendidas, y si la iluminación de las luces delanteras y traseras es normal;
- Revise el freno delantero y trasero. La manija de freno izquierda corresponde al freno delantero y la manija de freno derecha corresponde al freno trasero. Se indica el ícono del freno en la pantalla.

(2) Revisación de frenos:

- Revise si los frenos delanteros y traseros funciona de manera normal; Revise si el efecto de frenado de los frenos delanteros y traseros para asegurarse que los frenos estén y funcionen bien.
- Confirme si el interruptor de apagado funciona bien cuando las ruedas traseras no están sobre el piso con doble apoyo de todo el vehículo;
- Revise si todos los ejes para asegurarse que los ejes delanteros y traseros y los manubrios están bien ajustados.

(3) Revise si están bien ajustados el manubrio y las ruedas delanteras y traseras;

- Mueva el manubrio hacia arriba, abajo, adelante, atrás, izquierda y derecha para revisar si está flojo o suelto;
- Mueva las ruedas delanteras y traseras hacia la izquierda y derecha para revisar si están flojas; si la rotación de la rueda está muy rígida o trabada.

(4) Revisación de llanta:

- Revise que la presión de inflado de la rueda se encuentra dentro del rango marcado en el neumático.
- Si la llanta tiene roturas o desgaste inusual;
- Si la llanta tiene incrustados clavo, piedras y vidrio;
- Cambie la llanta cuando llegue al límite del indicador de desgaste.

(5) Revisación de reflector y matrícula:

- Revise si no encuentra el reflector. En caso de no encontrarlo, contáctese con el servicio postventa de inmediato para volver a montar el reflector de la misma característica y modelo, la posición de instalación tiene que coincidir con la bicicleta original. No cambie la posición, modifique, desmonte etc. por sí mismo.
- Antes de cada uso, revise si el reflector funciona bien y si la superficie del reflector está limpia.
- No debe bloquear el dispositivo reflector con equipaje, silla para niños, ropa y otros objetos, para evitar posibles riesgos de seguridad.
- Revise si la matrícula está colocada con firmeza, si el número puede verse claramente, si hay algún daño o contaminación, y en caso de encontrar esto, refuerce, limpie o cambie a tiempo.



Antes de salir a manejar, ¡asegúrese que los siguientes objetos: si el candado de cuadro, candado en U y si el sujetador del asiento están cerrados, si el sistema de frenos está bien, y si las llantas tienen suficiente aire para un manejo seguro!



Todos los datos de resistencia de kilometraje de la batería en este manual se obtuvieron de testeados realizados en lugares ADO al exterior con una batería llena, a 25 °C, sin viento, y con una carga menor a 65 kg. Es normal que el kilometraje de recorrido actual sea muy diferente debido a los hábitos, peso del usuario, las condiciones del camino, el clima, etc.

Métodos de ajuste para cada parte

I. Ajuste del sistema de frenos delantero y trasero: (el método de ajuste de los frenos delanteros y traseros es el mismo)

1. El freno de disco trasero integrado (ver imagen 1); Ajuste las tuercas de arriba y abajo del freno de disco para que el espacio entre el freno de disco y la pinza de freno sea de 1,5 -3mm, ajuste la altura del freno de disco, y luego ajuste las tuercas.

2. El disco de freno delantero integrado (ver imagen 2): Ajuste las tuercas A y B del freno de disco y ajuste la altura del freno de disco para que el espacio entre el freno de disco y la pinza sea de 1,5 -3mm. Si el espacio se cambió, use el tornillo C para ajustar, y luego ajuste la tuerca.

 Nota: Para asegurarse un manejo seguro, tenga en cuenta que si se usó la mitad de la goma de freno, debe reemplazarla.

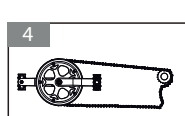
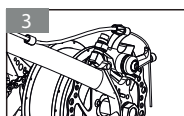
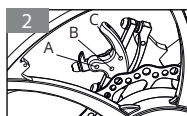
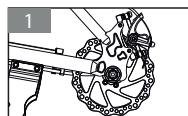

Rotate the adjustment nut to turn the adjustment nut forward, in this way the brake is adjusted and does not loosen. When adjusting, keep the brake handle in the same position, for when the position of the brake handle is 1/3 of the total stroke, the brake block of the brake rubber is well attached to the brake drum. (See image 3)

3. Freno de disco: (Ver imagen 7 y 8)

Key points of disc brake adjustment: ensure there is sufficient space between the brake disc and the brake pad (there should be no interference between the brake disc and the brake pad when the brake is rotated, and the effect of braking is adequate) adjust the nut, lengthen the brake cable, check if the brake handle is adjusted adequately; Then do a test drive to ensure that the brakes function effectively and normally.

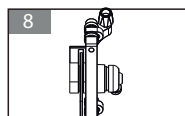
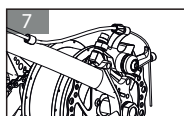
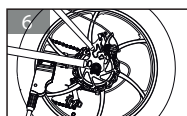
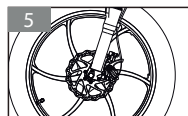

II. Ajuste de cadena (Ver imagen 4)

1. Loosen the rear axle and the right adjustment nuts, adjust the rear wheels backward and forward, and adjust the chain so that the sag of the middle of the chain is 10-15mm. After doing all this, the chain must be well adjusted to use light wheels, without making any sound.

2. Keep the central surface of the rear wheel basically the central surface of the frame, and adjust the rear axle and the right adjustment nuts. (The recommended torque should not be less than 30N.m)

III. Desmontaje de la rueda delantera (ver imagen 5)

1. Loosen the right and left adjustment screws of the front axle, remove the nut, remove the front axle, and remove the front wheel.

2. When mounting, align the central hole of the front wheel with the double hole of the hydraulic front fork, insert the front axle in the hole, and adjust the left and right adjustment screws of the front axle in a clockwise direction. After installation, rotate the front wheel. It should not be too tight or too loose. (The recommended torque should not be less than 18N.m)

IV. Desmonte de rueda trasera (ver imagen 6)

1. Remove the cable from the connector, turn the body of the equipment (Note: Do not touch the handle, the head cover, and the parts of the tool box), turn the rear axle nut, the position of the rear brake nut and the brake cable in a counterclockwise direction, disassemble the chain connection and then remove the rear wheel in the direction of the entrance.

Métodos de ajuste para cada parte

V. Los métodos para plegar y ampliar la bicicleta son los siguientes: (los pasos para ampliar son desde el ⑩ a ①)

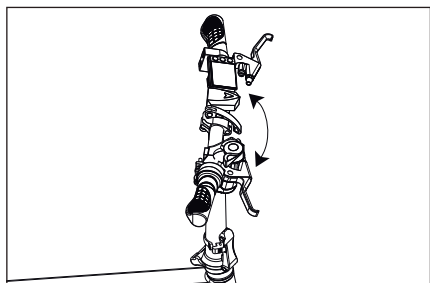

① Rotando manija en T

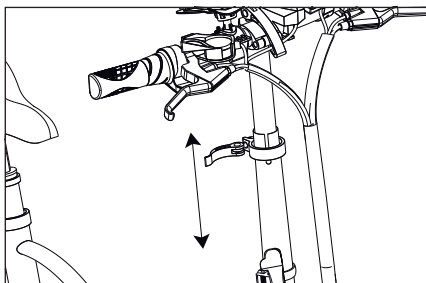

② Baje hacia el tubo vertical
No se debe superar el límite de altura.

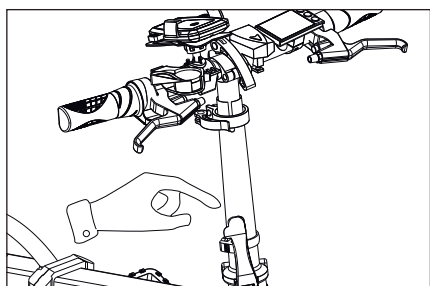

③ Abra el candado de seguridad

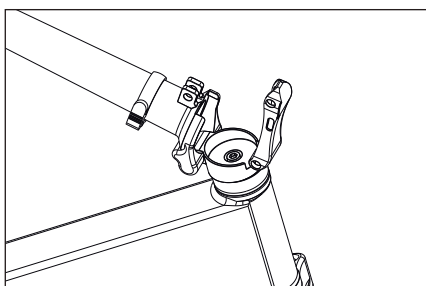

④ Rote el tubo vertical

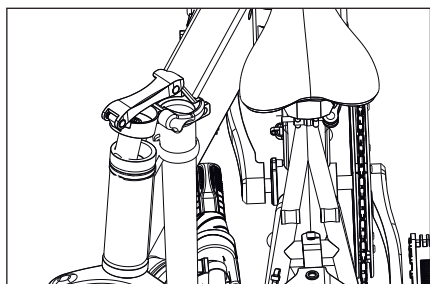

⑤ Elevador de pliegue

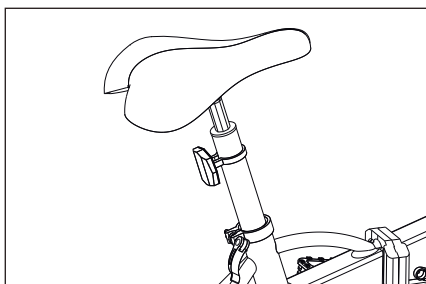

⑥ Baje el tubo del asiento
No se debe superar el límite de altura.

Métodos de ajuste para cada parte

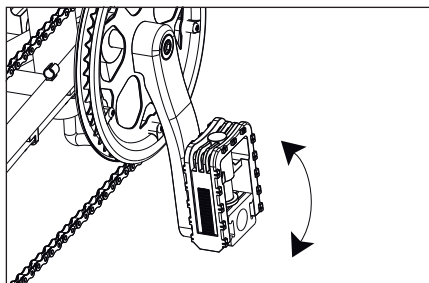

⑦ Pedal de pliegue

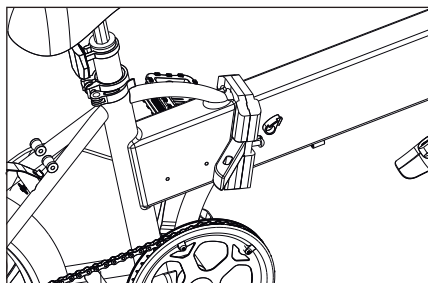

⑧ Abra el marco y pliegue el candado de seguridad

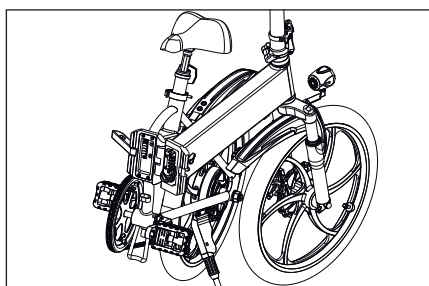

⑨ Marco de pliegue

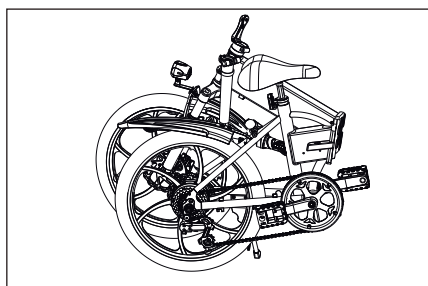

⑩ Terminar plegado

VI. Instalación de batería

La batería está principalmente compuesta por dos piezas, pila y la barra de protección PCM (batería de alimentación es comúnmente llamada como sistema de manejo de batería BMS). La pila es equivalente al corazón de la batería, y el sistema de manejo es equivalente al cerebro de la batería.

La pila está principalmente compuesta por material de electrodo positivo, material de electrodo negativo, diafragma de electrolito y Armazón, mientras que barra de protección está principalmente compuesto por un chip protector (o chip de manejo), tubo MOS, resistente, capacitador, barra PCB, etc.

Abra el candado fijo con la llave. Gire y apague el enchufe de alimentación, retire la batería, coloque el enchufe de alimentación, cierre el candado de la batería, y confirme que está asegurado y firme antes de manejar.

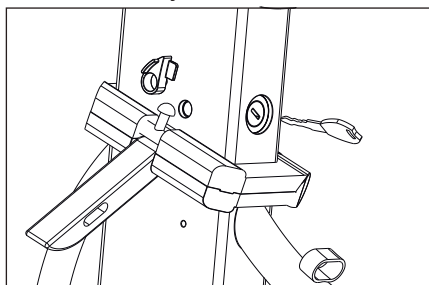

1. Abra el conector de pliegue

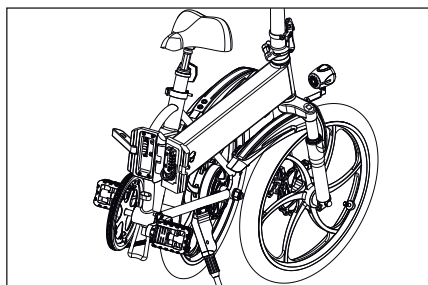

2. Pliegue el vehículo y retire la llave
Coloque la llave para abrir

Métodos de ajuste para cada parte

⚠ Nota: Antes de usar la bicicleta, coloque la llave and gírela en sentido contrarreloj unos 45°, la batería se activará. Luego de terminar de usar la bicicleta, gire la llave unos 45° en sentido a reloj, la batería se apagará, y retire la llave. Retire la batería, coloque la llave, presiónela hacia arriba y luego rótelas unos 90° en sentido a reloj. Sepa que debe retirar la llave y luego retirar la batería para evitar que se dañe la llave.

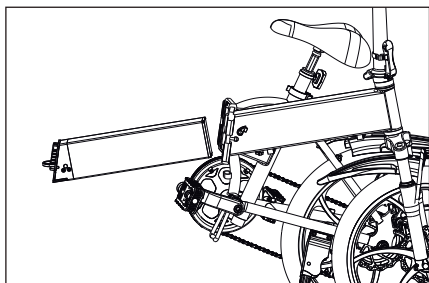

3. Retire la batería y cambie la batería por separado

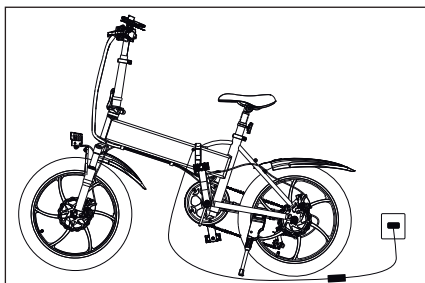

4. También puede elegir cargar el vehículo

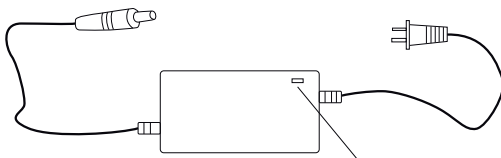

La luz roja indica que se está cargando de manera normal. La luz verde indica que se completó la carga.

VIII. Instrucciones para usar la tabla de código:

1. Presione el botón de encendido por 3 segundos para encender/apagar la bicicleta eléctrica:
2. Con la bicicleta encendida, presione el BOTÓN DE ENCENDIDO, y la zona de multifunción mostrará ODO, TRIP, TIME
ODO: distancia total recorrida por la bicicleta
TRIP: Kilometraje de este viaje
TIME: Tiempo de encendido de este viaje
3. Presione el botón "+" para aumentar la marcha. Mientras mayor sea la marcha, mayor será la velocidad.
4. Presione el botón "-" para bajar la marcha. Mientras menor sea la marcha, menor será la velocidad.
5. Marcha de pedaleo asistido (PAS): (Luego de pedalear 6 km/h, inicie el pedaleo asistido)
Marcha 1: Máx. 15 km/h Marcha 2: Máx. 20 km/h Marcha 3: Máx. 25 km/h

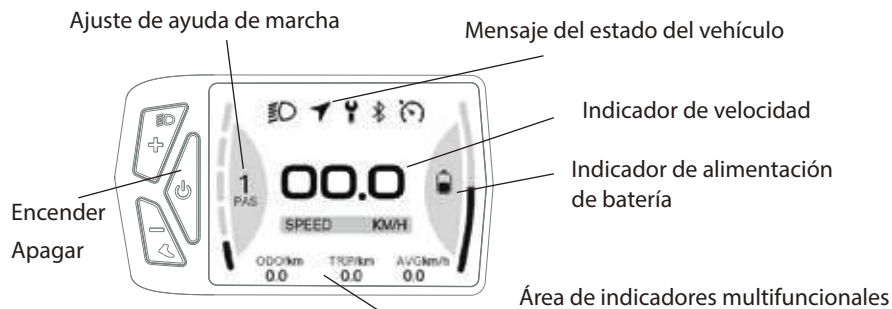

1. Descarga la App:

1.1 Para un dispositivo iOS, por favor busca "ADO EBIKE" en la App Store e instálala.

1.2 Para un dispositivo Android, por favor, busca "ADO EBIKE" en Play Store o escanea el código QR a continuación para descargarla e instalarla.

* Cuando instales la App, por favor, lee todas las indicaciones y acuerdos pertinentes, y acepta todas las autorizaciones, de lo contrario la App ADO EBIKE no funcionará correctamente.



2. Registra tu cuenta:

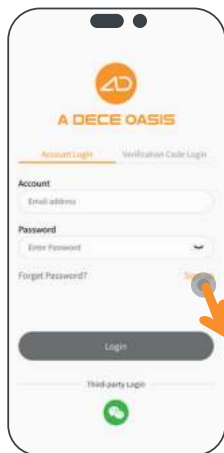

Haz clic en "Crear cuenta"

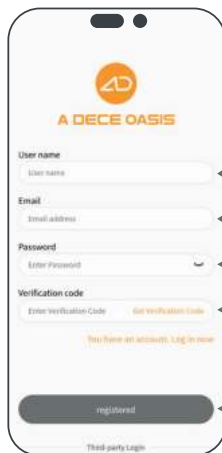

Introduce tu nombre de usuario

Introduce tu dirección de email

Establece una contraseña

Haz clic en el texto naranja para obtener el código de verificación e insértalo en el apartado para ello

Haz clic en "OK" para completar el registro

3. Inicia sesión:

1 Inicia sesión con la cuenta y la contraseña registrada previamente

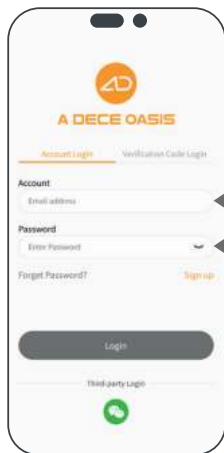

Introduce tu dirección de email

Introduce tu contraseña

2 Inicia sesión con el correo electrónico registrado y el código de verificación

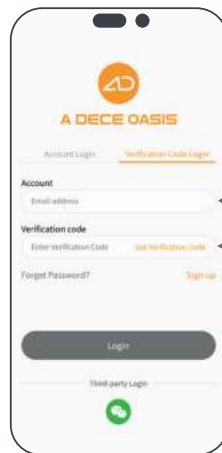

Introduce tu dirección de email

Haz clic en el texto naranja para obtener el código de verificación y insértalo en el apartado para ello

4. Conexión del dispositivo:

1 Haz clic en la parte superior derecha si necesitas cambiar al idioma



2 Pulsa "Seleccionar un idioma" para cambiar

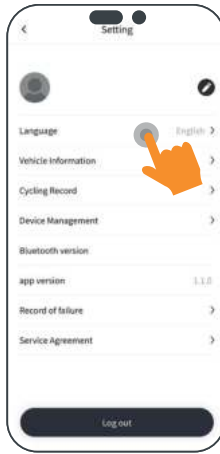

3 Enciende la bicicleta y activa el Bluetooth del teléfono móvil y haz clic en "Elegir Bluetooth" en la esquina superior derecha

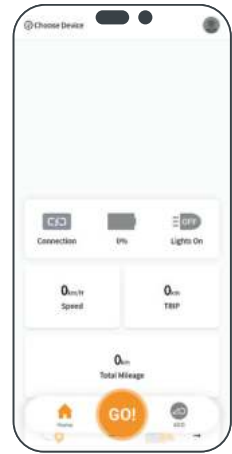

4 Haz clic en "Añadir un dispositivo" en la ventana emergente



5 Clicka en "Comenzar búsqueda"



6 Selecciona "ADO-EBIKE" para completar la conexión

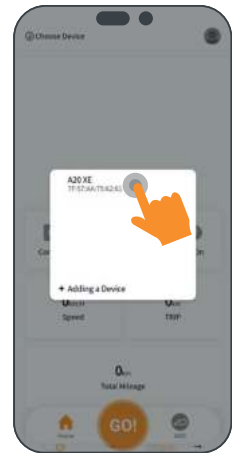

5. Principales funciones:

- * Conexión de datos y estadísticas
- * Navegación para viajar
- * Estadísticas especiales sobre datos de navegación
- * Record de conducción
- * Satisfacer las demandas de los usuarios
- * Visualización ADO QTLlab
- * Ajuste de parámetros
- * Actualización de dispositivos

Revisación de fallas de la bicicleta eléctrica y métodos de solución de problemas

Número de serie	Descripción de falla	Análisis de causa de falla	Métodos de solución de problemas
1	Regulación de velocidad fallida o velocidad a menos de 10km/h	1.Bajo voltaje de batería 2.Acelerador fallido 3.Grupo de transmisión fallido	1.Cargue la batería por completo 2.Enviar a estación de mantenimiento para reparo
2	El motor de la rueda no funciona luego del encendido	1.Cableado de batería flojo 2.Cableado de enchufe de motor flojo \suelto 3.Acelerador fallido	1.Retire la caja de batería y cuélguela. 2.Enchufe de cableado de ajuste 3.Enviar a estación de mantenimiento para reparo
3	Kilometraje insuficiente luego de carga	1.Presión de llanta insuficiente 2.Carga insuficiente o cargador fallido 3.Antigüedad de batería o daño 4.Hay muchas subidas \fuertes vientos en contra \muchas carga \temperatura del camino deficiente	1.Gas suficiente 2.Alimentación suficiente o revise el cargador 3.Reemplazar batería 4.Se recomienda usar la ayuda de pedal
4	El cargador no está cargando	1.El enchufe no está colocado adecuadamente 2.Explotó fusible del cargador 3.Explotó fusible de la batería	1.Toma de ajuste 2.Enviar a estación de reparación para un reemplazo 3.Reemplazar fusible
5	La batería tiene suficiente alimentación, pero no voltaje lo que indica que el buje de la rueda eléctrica tiene dificultades	1.Al encender el buje eléctrico, el voltaje es menor a 30V 2.La línea de cambio de batería se cae 3.Enchufe de pantalla flojo 4.Controlador fallido	1.Reemplazar nueva batería 2.Reconexión \ajuste 3.Enviar a estación de mantenimiento para reparo
6	Luego de abrir el candado de la puerta eléctrica, se detecta que parte de la señal está bien y que la parte de manejo no es correcta.	1.Batería bajo voltaje; 2.Manija de freno izquierda y derecha dañada 3.El controlador o el motor está dañado 4.Línea no correcta 5.Manubrio de motocicleta dañado o diferencia de línea	1.Reemplace el manubrio de motocicleta y repare las líneas 2.Cargando a tiempo 3.Reemplace la manija de freno izquierda y derecha 4.Reemplace el controlador o motor
7	Modo de encendido no correcto (interruptor izquierdo y disco derecho)	1.El interruptor de modo en puesta en marcha o el manubrio de motocicleta está dañado. 2.Línea no correcta	Reemplace las partes dañadas/ líneas de mantenimiento
8	Excepción de puesta en marcha distinta de cero (interruptor en el medio)	1.Superposición de puesta en marcha incorrecta o potenciador dañado 2.Línea no correcta	Revise la posición del interruptor/reemplace el potenciador/cambio de línea



Nota: Cuando no puede eliminar la falla o no puede determinar la falla, el daño interno del motor, controlador, cargador, batería, etc. envíe el vehículo al lugar de compra a la estación especial de mantenimiento de la compañía para una revisión y mantenimiento. Durante el periodo de garantía, no abra las partes importantes sin autorización, sino la compañía no le dará una garantía.



Al realizar el mantenimiento de bicicleta, se debe quitar la batería para evitar problemas que puedan provocar que se queme o dañe la batería. Al reparar o realizar mantenimiento, se deben usar las piezas originales de la bicicleta, de lo contrario es posible que su bicicleta no funcione de manera correcta, o que se dañen las piezas relacionadas.

Mantenimiento y Reparación

Mantenimiento diario:

1. Este vehículo debe mantenerse limpio, y debe ser secado con tela seca a tiempo luego de ser mojada para evitar que se oxiden las partes o corto circuitos de los componentes eléctricos.
2. Siempre revise la capacidad del almacenamiento de aire de la llanta para que funcione con normalidad.
3. Las partes de la transmisión principal como ser el eje delantero, eje trasero, eje central, horquilla delantera, volante y el buje eléctrico deben ser revisados y ajustados con frecuencia para mantener las partes flexibles sin sonido de choque y ruido; Revise los tornillos y tuercas de todo el vehículo, si encuentra alguno flojo, debe ajustarlo a tiempo para evitar que las partes se gasten o se dañen considerablemente y rompan debido a que están flojas.

 Tenga en cuenta que el torque ajustador de la rueda delantera, la varilla del tornillo principal del manubrio, tornillo sujetador del tubo del asiento y el tornillo sujetador del asiento no debe ser de menos de 18N.m; El torque ajustador de la rueda trasera, abrazadera inferior en forma de copa y la tuerca de la abrazadera inferior en forma de copa no debe ser de menos de 30N.m

4. La parte del frenado debe ser revisado y ajustado con frecuencia para que sea flexible, por ejemplo, la brecha entre la goma de freno y la puerta principal no deben ser muy grande.
5. Siempre revise que las partes de funcionamiento y el cable son flexibles, y asegúrese que no hay estancamiento, y lubrique de manera adecuada desde un extremo de la manguera con lentitud, y retire el cable metálico al mismo tiempo, debe darse cuenta que el cable metálico se desliza en la manguera.
6. Las partes móviles de la bicicleta eléctrica deben ser lubricadas un poco a menudo para que evitar que se gasten y funcionen sin rigidez, como se muestra en la siguiente tabla:

Parte lubricada	Lubricante	Ciclo de lubricación
Eje delantero, eje central, soporte de eje trasero	3# aceite lubricante a base de calcio	De 6 meses a 1 año
Casco de horquilla delantera	3# aceite lubricante a base de calcio	Mitad de año
Soporte de pedal	3 piezas de aceite lubricante a base de calcio	Mitad de año
Cadena	30# aceite mecánico	Mitad de mes
Plaqueta de candado de doble soporte, soporte lateral y partes de transmisión	30 y aceite mecánico	Mitad de mes

Nombre	Tubo horizontal de manija	Boquilla	Asiento	Tubo de asiento	Eje delantero	Eje trasero	Tuerca de eje central
Torque de rotación	18N.m	18N.m	18N.m	18N.m	18N.m	30N.m	30N.m

Ubicación	Método	Tiempo
Eje central	Revise si la abrazadera inferior en forma de copa está floja/desmonte el eje central limpie y cambie el aceite, y revise las partes.	Revise con frecuencia /una vez por año
Ruedas delanteras y traseras	Revise si hay daños en el giro de la rueda, la tensión de los rayos, rayos y rayo principal; Ajuste la rueda	El primer mes/año después del primer vehículo
Cable de freno	Si hay cable de acero en la base de la cabeza de rotación, reemplace la línea de freno.	Una vez por mes
Manija de freno	Ajuste la posición de instalación y revise el funcionamiento de reinicio	Ajuste la posición de instalación y revise el funcionamiento de reinicio
Cadena	Revise si el eje pin está flojo o atorado, y si la longitud de la cadena es muy larga.	Una vez cada seis meses
Tuerca delantera y trasero, tornillo principal del manubrio, tornillo sujetador del asiento	Revise si hay algo flojo	Una vez cada seis meses

Uso correcto y métodos de mantenimiento de motor, controlador y batería:

1. El motor debe mantenerse limpio, sin suciedad externa, líquido corrosivo, gas, etc. dentro del motor el Armazón no debe estar tirado y caliente para evitar que se dañe el motor.
2. Todos los cables no deben entrar en contacto con metales filosos, y deben estar sujetos con firmeza al marco.
3. El controlador es programa de computadora de alta tecnología que recuerda contraseñas. Si el usuario abre la reparación por sí mismo, los componentes se dañarán con facilidad. Si el controlador falla, diríjase al departamento de atención para repararlo.
4. La batería es una batería especial para bicicletas eléctricas. Cuando no se usa la bicicleta eléctrica por mucho tiempo, la batería debe ser almacenada con suficiente electricidad, y la energía eléctrica debe ser recargada para evitar que se venza la batería debido a la falta de uso.
5. La batería no debe estar cerca de llamas o temperaturas altas, tampoco debe ser arrojada al fuego. Se prohíbe que esté expuesta al sol en tiempos calurosos.

Servicio postventa y rango de garantía

- Proporcione métodos de funcionamiento correctos y objetos de mantenimiento, boletas de compras, tarjetas de garantías, y dirección y número de contacto de la unidad de garantía-
- Los usuarios deben manejarse según el manual del producto. Cualquier falla en el funcionamiento debido a la calidad del producto, según las leyes relevantes y normas nacionales de Tres Garantías, la compañía deberá cumplir de manera uniforme con las obligaciones de Tres Garantías.
 - La compañía es responsable por reparar las fallas fuera del rango de las Tres Garantías y los componentes principales luego del periodo de Tres Garantías, pero se cargarán los honorarios correspondientes.
 - Si el reemplazo de la batería supera el periodo de Tres Garantías, la compañía deberá proporcionarla al precio anterior de fábrica, pero la batería debe ser reciclada una por una y regresada al fabricante de la batería por seguridad y para evitar contaminación del medioambiente.
- (-) periodo de garantía para las partes principales

Nombre de la pieza	Garantía (Excepto por motivos no relacionados con la calidad del producto)	Garantía	Contenido del servicio
Marco	Fenómenos naturales de soldadura abierta, desoldadura y fractura	5 años	Reemplazo gratuito
Marco de horquilla delantera, guardabarros, cubierta de cadena, suspensión	Los parches de pintura se caen	12 meses	Reemplazo gratuito
Manillar, llanta, piñón, manivela	Las piezas de galvanoplastia se caen	12 montns	Reemplazo gratuito
Eje delantero o trasero, volante y otras piezas giratorias	Daño o fractura de piezas de tratamiento térmico.	12 meses	Reemplazo gratuito
Motor	Rotura del rotor, rotura de la carcasa. Daño de bobinado	12 meses	Reemplazo gratuito
Controlador. cargador	Daños en el circuito y daños en los componentes	12 meses	Renovación semestral y mantenimiento semestral
Batería de Litio	Caída de capacidad excesiva, sin liberación de voltaje, peligros para la seguridad de la batería	12 meses	Desde la fecha de entrega, la capacidad es inferior al 60%. Mantenimiento o reemplazo gratuito
Tubo interior	Las fugas de aire causadas por problemas internos de calidad, como el tracoma, no se reemplazarán después de la reparación.	15 días	Reparación o reemplazo gratuito
Pintar partes	Las piezas grandes se caen, obviamente se desvanecen, ampollan, agrietan	6 meses	Reemplazo gratuito
Fusible, bombilla, cable. interruptor, zapata de freno	Piezas vulnerables, no cubiertas por la garantía		
Neumático exterior	Reemplazo por agrietamiento dentro de 1 mes (factor no humano)		

No está incluido en el rango y contenido de las Tres Garantías

- Fallas causadas por error del usuario de usar, mantener y ajustar según el “manual de instrucción”.
- El usuario desmonta y repara por sí mismo, también fallas causadas por no seguir las reglas de uso.
- Fallas causadas por uso, almacenamiento indebido, o accidentes.
- No hay tarjeta de garantía, y el “enlace de recibo” no se envió a la compañía, o vehículos con tarjetas y bienes que no coinciden.
- Las partes desgastadas e insumos no se proporcionarán en tres paquetes. Incluye freno, almohadilla de asiento, partes plásticas, rayos, LLANTA, cable de freno, rajadura de superficie, etc.
- El costo de reparación por sí mismo sin el consentimiento de la unidad especial de mantenimiento.
- Luego de que los accesorios dejan la fábrica, el armazón tiene rajadura o el armazón está dañado sin poderse reparar. La correa esta rajada o rota y no se puede reparar.

Registro de mantenimiento

Fecha	Contenido de mantenimiento	Observaciones

Descripción de garantía

1. Todas las partes del vehículo están garantizadas dentro del periodo de garantía.
2. El periodo de garantía comienza desde la fecha de fábrica
3. Si desmonta el controlador, cargador, batería y el motor por sí mismo, no se le otorgará la garantía
4. No se otorgará una garantía si las piezas superaron su periodo de garantía.
5. Si el vehículo falla, el mantenimiento debe ser realizado por el punto de mantenimiento designado, y los accesorios no deben ser desmontados y montados por sí mismo. Controlador, batería y cargador debe asegurarse que el etiquetado está completo, y que ninguna parte está dañada.
6. Una vez reparado el vehículo, los documentos relevantes como ser la tarjeta de garantía, factura, certificado de conformidad y demás deben ser presentados.
7. La garantía de la batería adopta el tipo de 1 por 1. En caso de tener problemas con la batería, primero debe regresarla al fabricante. Luego de que el fabricante pruebe la batería, y decida si la batería está rota según las pruebas destinadas para batería, y determine que el daño a la batería está dentro del rango de la garantía, se le otorgará la garantía.
8. El controlador se mantendrá por garantía. El reemplazo del controlador debe asegurarse que la conexión está completa para probarse. Si no se puede reparar, se lo cambiará por un nuevo controlador. Si el controlador fue dañado manualmente, no estará incluido en la garantía
9. Preste atención al mantenimiento de todo el vehículo y evite manejar en el agua lo más que pueda. El daño a los dispositivos eléctricos causado por el flujo de agua no está incluido en la garantía.
10. Si compra la bicicleta desde una tienda en línea, diríjase al punto de compra para un servicio posventa.
11. Si compra la bicicleta desde una tienda en línea, traiga el recibo de compra y solicite un servicio posventa en la tienda en línea correspondiente.
12. Si está disconforme con el servicio posventa en el punto de compra, proporcione la información de compra relevante y contáctese con el siguiente servicio de atención al cliente:

Correo del servicio posventa: Support@adoebike.com

Sitio oficial: www.adoebike.com

Diagrama eléctrico

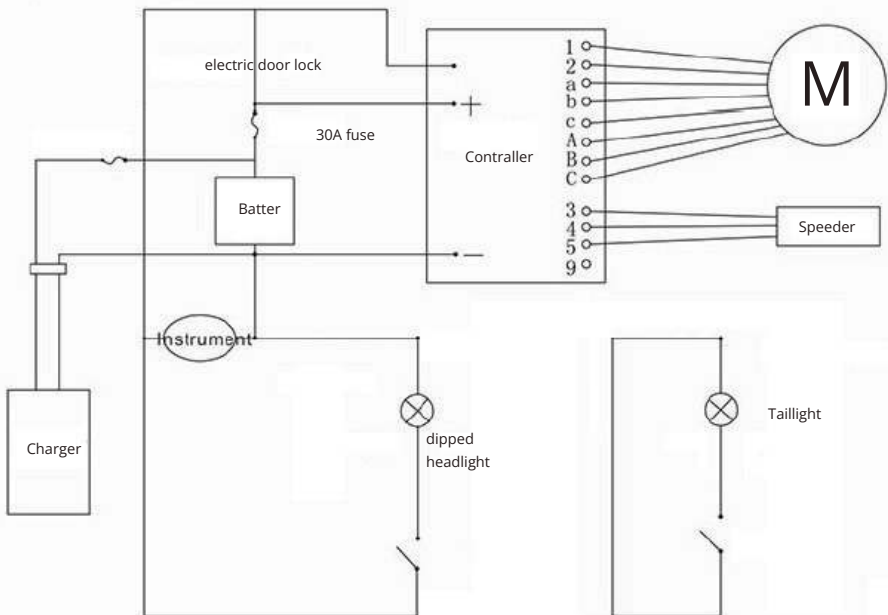
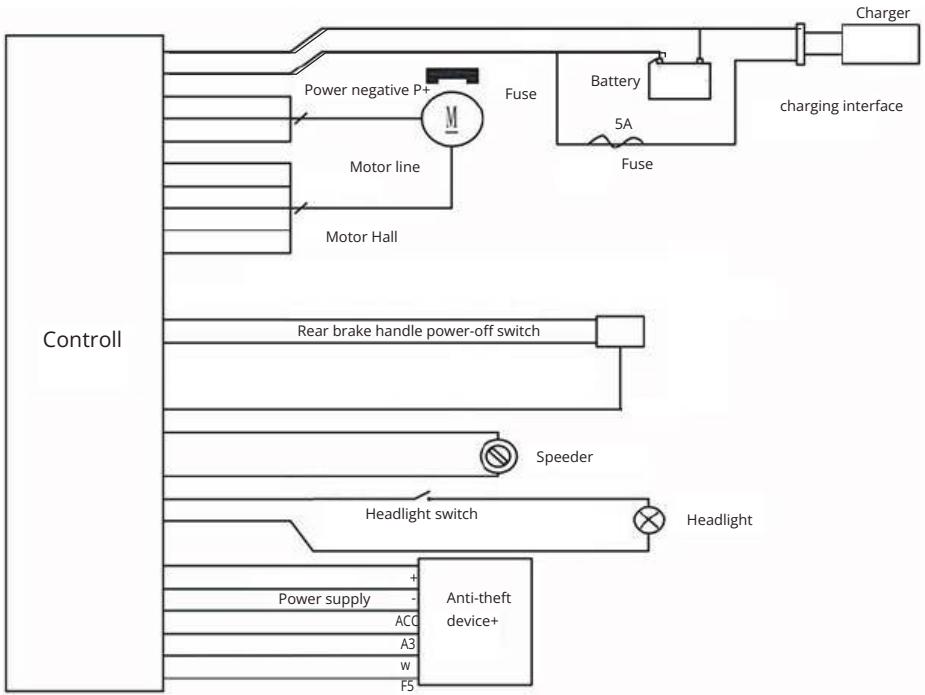

Descripción del producto A20F Beast

Tipo de bicicleta	Bicicleta Eléctrica Plegable
Tamaño de llantas:	20*4,0 pulgadas (Llanta gruesa)
Velocidad Máx.:	25km/h
Rango de ayuda:	<120KM
Capacidad de carga	120kg
Peso neto de producto:	28.5kg
Peso bruto de producto:	37.5kg
Unidad general:(L*W*H)	1740*530*1200mm
Luego de plegar: (L*W*H)	980*450*770mm
Tamaño de embalaje:(L*W*H)	1010*490*730mm
Configuración de Hardware	
Material del cuerpo:	Aluminio aleado 6061
Tipo de motor:	Motor CD sin escobillas
Transmisión:	Velocidad Shimano 7
Absorbedor de choque:	Horquilla delantera y modelo de cuerpo dual
Sistema de freno:	Frenos de disco hidráulicos delanteros y traseros
Tipo de batería:	Batería de litio
Potencia de batería:	36V/14.5AH
Alimentación de cargador de batería:	42V/2A(CE/ Seguridad)

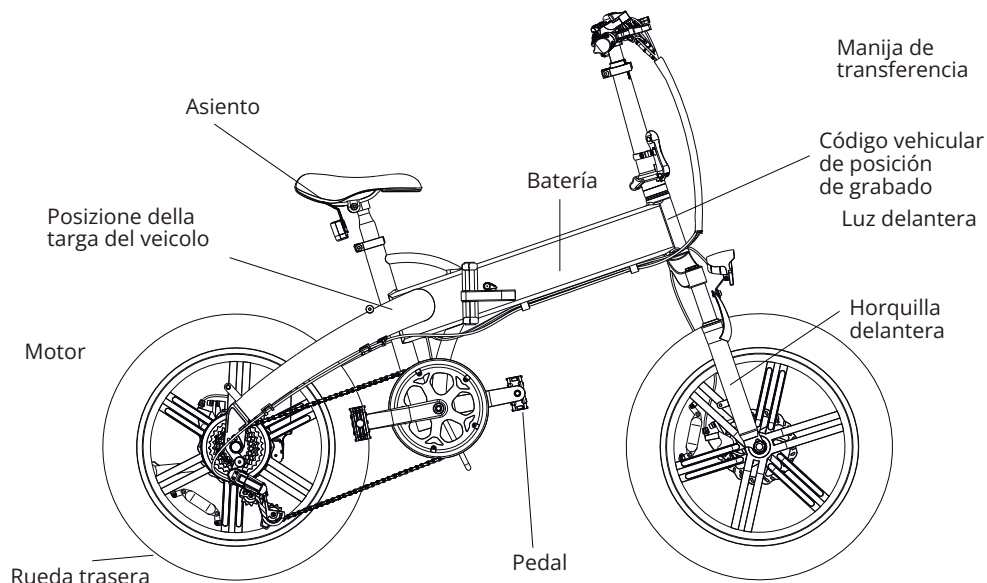

Préface obligatoire

Chers amis utilisateurs:

Tout d'abord, nous vous remercions d'avoir choisi d'acheter nos produits. Tout le personnel de notre société vous remercie sincèrement pour votre choix! Ce manuel vous présentera le bon sens et les méthodes d'entretien des vélos électriques produits par notre société. Veuillez lire attentivement le manuel après l'achat pour comprendre les performances, les caractéristiques, les précautions et le bon sens de l'entretien de ce vélo, assurez-vous d'utiliser le vélo électrique en toute sécurité dans les meilleures conditions de conduite.

Afin d'assurer la sécurité d'utilisation de notre vélo électrique, assurez-vous d'utiliser nos pièces de rechange professionnelles. Si vous avez des questions, veuillez contacter notre station de service autorisée ou notre société.

Chers utilisateurs, lors de l'achat des produits de notre société, veuillez remplir la «carte d'enregistrement de vente (garantie) de vélo électrique» en détail complètement et clairement et conserver la «garantie utilisateur» correctement, livrer les deux autres exemplaires à la station de service résidente ou à l'unité de distribution de la société afin que nous puissions vous contacter et vous servir à temps.

★ Conseils importants

1. Les modèles et les descriptions textuelles de ce manuel servent uniquement d'instructions pour le fonctionnement et ne sont pas utilisés comme base pour l'inspection des produits;
2. L'illustration de ce manuel peut ne pas correspondre au produit réel, et le style de vente réel prévaudra;
3. La société a le droit d'améliorer les performances du produit et les configurations connexes sans préavis;
4. Ce véhicule ne peut être utilisé que seul, et ne peut pas transporter de personnes.
5. Ce produit est adapté aux déplacements quotidiens sur de courtes distances. Veuillez ne pas l'utiliser pour des performances dangereuses telles que des compétitions et des cascades. Sinon, cela pourrait endommager la bicyclette ou blesser le cycliste.
6. Rouler par temps de pluie peut entraîner des chutes et des blessures, ce qui n'est pas recommandé.
7. Ce produit est un produit à usage général. Assurez-vous que le produit est conforme aux réglementations locales avant de l'utiliser. Dans le cas contraire, toutes les responsabilités légales sont à la charge de l'utilisateur.
8. Si l'utilisateur modifie ou change l'état par défaut du vélo électrique sans autorisation, toutes les responsabilités légales qui en découlent seront supportées par l'utilisateur.

Votre choix - le début de notre service ! Dans les jours qui suivent, nous vous fournirons de tout cœur un service pratique, opportun, rapide et satisfaisant ! Veuillez lire attentivement les instructions avant de l'utiliser, et ne l'utilisez pas avant de connaître les caractéristiques de cette voiture (veuillez lire attentivement les termes «danger», «avertissement» et «attention»).

 **Danger:** le non-respect de cet avertissement peut entraîner des accidents corporels. Afin de réduire les risques pour vous-même ou pour les autres, il est nécessaire de faire ou de ne pas faire certaines mises en garde.

 **Avertissement:** ignorer cet avertissement peut entraîner des dommages au véhicule et à ses équipements, en particulier la notification de ce qu'il faut faire ou ne pas faire.

 **Remarque:** le non-respect de cet avertissement peut causer de légers dommages au véhicule et à ses équipements ou le véhicule ne peut pas fonctionner normalement, en indiquant ce qu'il faut faire ou ne pas faire.

Conseils spéciaux pour l'utilisation de la sécurité

Chers utilisateurs, pour votre sécurité et la prévention des accidents de sécurité, veuillez lire et suivre les conseils suivants:

I. Lorsque vous utilisez un vélo électrique, vous devez respecter le code de la route et faire attention à la sécurité de la conduite.

- (1) Il est interdit aux personnes de moins de 16 ans de conduire des vélos électriques sur la route;
- (2) Les bicyclettes électriques doivent être conduites sur des voies non motorisées, à une vitesse inférieure à la vitesse maximale spécifiée par les lois et règlements locaux.
- (3) Ne prêtez pas de bicyclettes électriques à des personnes qui ne les utiliseront pas afin d'éviter toute blessure;
- (4) Les bicyclettes électriques doivent transporter du personnel ou des articles conformément aux lois et aux règlements;
- (5) Il est recommandé de porter un casque lors de la conduite;
- (6) Par temps de pluie ou de neige, la distance de freinage est plus longue, il faut donc ralentir; en cas de forte pluie ou de mauvais temps, il faut éviter de se déplacer.

II. Veuillez prêter attention à la sécurité des bicyclettes électriques.

(1) Les bicyclettes électriques ne doivent pas être garées dans le foyer du bâtiment, les escaliers d'évacuation, les passerelles et les sorties de sécurité;

(2) Les bicyclettes électriques ne doivent pas être chargées et garées dans les bâtiments résidentiels, et doivent être éloignées des combustibles lors de la charge, et le temps de charge ne doit pas être trop long;

(3) Utilisation et entretien corrects de la batterie:

- Veuillez charger la batterie pendant 12 heures pour la première fois après l'achat ou le stockage à long terme. Lorsque vous l'utilisez normalement, chargez-la pendant 12 heures tous les deux mois. Lorsque vous ne l'utilisez pas pendant une longue période, veuillez séparer la batterie du cordon d'alimentation du véhicule, complétez tous les six mois.

- Il est interdit de court-circuiter les pôles positifs et négatifs des bornes d'entrée et de sortie de la batterie;
- Tenez-le à l'écart des enfants, des sources de feu et des sources de chaleur, et il est interdit de mettre la batterie au feu;
- Les vibrations, les chocs et l'extrusion de la batterie sont strictement interdits;
- Faites attention à l'étanchéité pour éviter que le bloc-piles ne soit exposé à une douche d'eau et à l'immersion;
- Le bloc-piles doit être chargé lors de son utilisation. Lorsque vous ne l'utilisez pas pendant une longue période, veuillez à le retirer de l'ensemble du véhicule pour le ranger;
- La batterie doit être stockée dans un endroit propre, sec et ventilé, et doit éviter tout contact avec des substances corrosives, loin des sources de feu et des sources de chaleur;
- Conseils chaleureux!

1. L'entrée d'eau n'est pas garantie, veuillez utiliser le chargeur original pour charger;

2. Ne pas charger dans la cuisine, le salon, la chambre à coucher et autres lieux domestiques;

3. Il est recommandé que le cycle de vie de la batterie soit de 2 ans pour éviter les dommages causés par le vieillissement.

• Conditions de stockage de la batterie: température ambiante -20~55°C; humidité ambiante ≤65%RH. La température de fonctionnement de la batterie: -10-45 °C.

Conseils chaleureux!

1. L'entrée d'eau n'est pas garantie, veuillez utiliser le chargeur original pour charger;

2. Ne pas charger dans la cuisine, le salon, la chambre à coucher et autres lieux domestiques;

3. Il est recommandé que le cycle de vie de la batterie soit de 2 ans pour éviter les dommages causés par le vieillissement.

4. Le freinage rendra les freins et les disques chauds, ce qui peut brûler le corps humain, ne pas toucher.

5. S'il y a un objet sur le moyeu de la roue, cela peut causer des blessures au cycliste, alors veuillez vérifier et nettoyer avant de rouler.

6. Lorsque vous roulez, veuillez à ce qu'aucun objet ne touche le moyeu afin d'éviter toute blessure.

7. Évitez de toucher le moyeu de la roue avec une partie quelconque du corps pendant la conduite afin d'éviter toute blessure corporelle.

8. Ce produit ne produira pas un son de plus de 50DB. S'il y a un bruit évident, veuillez vous arrêter et vérifier si le vélo est anormal.



Danger: les batteries usagées ne doivent pas être démantelées sans autorisation, et ne doivent pas être jetées à volonté pour éviter la pollution de l'environnement; Les batteries usagées de ce produit doivent être recyclées par l'entreprise ou les distributeurs ou les points de vente désignés par le gouvernement.

Conseils spéciaux pour l'utilisation de la sécurité

(4)méthode d'utilisation sûre du chargeur:

- Il est interdit de placer des objets sur le chargeur;
- Il est interdit de mettre un liquide ou un métal dans le chargeur;
- Il est strictement interdit de démonter et de modifier le chargeur;
- Lors du chargement, insérez d'abord la sortie du chargeur dans le port de chargement de la batterie, puis insérez la fiche d'alimentation CA du chargeur dans la prise secteur; il est interdit de brancher et de débrancher la fiche d'alimentation avec les mains mouillées;
- N'utilisez pas le chargeur en cas de tonnerre et d'éclairs;
- Ne jouez pas avec le chargeur et le bloc-piles pendant la charge;
- N'utilisez pas le chargeur dans un environnement instable, excessivement noir de lampe et poussiéreux et excessivement humide;
- Maintenez de bonnes conditions de ventilation et de dissipation de la chaleur lorsque le chargeur fonctionne, et évitez d'utiliser le chargeur en plein soleil;
- Lorsque la sortie du chargeur n'est pas connectée à la batterie, ne connectez pas le chargeur au secteur pendant une longue période;
- Pendant le processus de charge, le témoin lumineux du chargeur est rouge. Lorsque le témoin lumineux devient vert, continuez la charge pendant 2 heures pour être complètement chargé;
- Le temps de charge normal est de 3 à 10 heures (pas plus de 12 heures), et la station de charge rapide n'est pas autorisée à charger.



Remarque: lorsque vous remplacez le chargeur, il doit correspondre au modèle de batterie; Le chargeur spécial fourni par notre société doit être utilisé, et les autres chargeurs ne sont pas autorisés à charger le bloc-batterie.

(5)Précautions pour le lavage:

Lorsque vous lavez la bicyclette, n'éclaboussez pas directement le tambour de frein, le moteur et l'essieu avant et arrière afin d'éviter que l'eau n'affecte les performances et la durée de vie du service;

- N'utilisez pas de vapeur ou de tuyaux d'eau à haute pression pour laver la bicyclette;
- Accordez une attention particulière à l'état de fonctionnement du frein après le nettoyage du véhicule ou la conduite dans l'eau. Après le nettoyage ou la conduite dans l'eau, l'effet de freinage peut diminuer. Dans ce cas, faites attention à la sécurité en conduisant lentement.

(6)Réglage du guidon et de la selle (le cas échéant);

- Lors du réglage du guidon ou de la selle, veillez à ne pas exposer la marque de la ligne de sécurité de la tige et du tube de selle;
- Après avoir ajusté le tube horizontal, la tige, la selle et le tube de selle, faites attention à la fixation, et le couple recommandé est de 18N.m.



AVERTISSEMENT 1 — Comme tous les composants mécaniques, l'EPAC est soumis à l'usure et à des contraintes élevées. Des matériaux et des composants différents peuvent réagir à l'usure ou à la fatigue sous contrainte de différentes manières. Si la durée de vie d'un composant a été dépassée, il peut se rompre soudainement, ce qui peut entraîner des blessures pour le cycliste. Toute forme de fissure, de rayure ou de changement de couleur dans les zones fortement sollicitées indique que le composant a atteint sa durée de vie et doit être remplacé.



AVERTISSEMENT 2 — Pour les composants composites, les dommages dus aux impacts peuvent être invisibles pour l'utilisateur, le fabricant doit expliquer les conséquences des dommages dus aux impacts et les conséquences en cas d'impact ; les composants composites doivent être retournés au fabricant pour inspection ou détruits et remplacés.

Précautions à prendre avant de rouler

Chers utilisateurs, pour votre sécurité et pour éviter tout accident, veuillez effectuer les contrôles suivants avant de rouler. En cas d'anomalie, réparez-la à temps ou faites appel à un réparateur professionnel !

(1)Contrôle du circuit d'alimentation électrique et du circuit d'éclairage:

- Vérifiez si le circuit d'alimentation, le circuit d'éclairage et le dispositif sont endommagés; mettez l'alimentation sous tension, actionnez l'interrupteur d'éclairage, vérifiez si les phares et les feux arrière sont allumés, et si la luminosité des phares et des feux arrière est normale;
- Vérifiez respectivement le frein avant et le frein arrière. La poignée de frein gauche correspond au frein avant et la poignée de frein droite correspond au frein arrière. L'icône de frein est indiquée sur l'écran.

(2)Contrôle du dispositif de freinage:

- Vérifiez si les freins avant et arrière peuvent fonctionner normalement; Vérifiez l'effet de freinage des freins avant et arrière pour vous assurer que les freins sont normaux et efficaces;
- Confirmez si l'interrupteur de mise hors tension est normal lorsque les roues arrière ne touchent pas le sol avec le double appui de l'ensemble du véhicule;
- Veuillez vérifier l'état de fixation de chaque essieu pour vous assurer que les essieux avant et arrière et les guidons sont fixés de manière fiable.

(3)Vérifiez l'état de fixation du guidon et des roues avant et arrière:

- Secouez le guidon vers le haut, vers le bas, vers l'avant, vers l'arrière, vers la gauche et vers la droite pour vérifier s'il est desserré ou pongé;
- Secouez les roues avant et arrière gauche et droite pour vérifier s'il y a du jeu; si la roue tournante est trop serrée ou coincée.

(4)Inspection des pneus:

- Vérifiez que la pression de gonflage des roues se situe dans la plage indiquée sur le pneu.
- si le pneu présente des fissures ou une usure anormale;
- si le pneu est encastré dans des clous, des pierres et du verre;
- Lorsque le pneu est utilisé jusqu'à la marque d'usure de la bande de roulement, le pneu doit être remplacé.

(5)Inspection du réflecteur et de la plaque d'immatriculation:

- Vérifiez si le réflecteur est manquant. S'il est manquant, contactez immédiatement le service après-vente pour remonter le réflecteur de la même spécification et du même modèle, et la position d'installation doit être conforme à celle de la bicyclette d'origine.
- Avant chaque utilisation, vérifiez que le fonctionnement du réflecteur est normal et que la surface du réflecteur est propre.
- Le dispositif réflecteur ne peut pas être bloqué par des bagages, une chaise d'enfant, des vêtements et d'autres objets, sinon cela entraînerait des risques potentiels pour la sécurité.
- Vérifiez si la plaque d'immatriculation est bien installée, si le numéro est clair, s'il n'y a pas de dommage ou de pollution, et s'il y en a, renforcez, nettoyez ou remplacez-la à temps.

 Avant chaque sortie, veuillez vous assurer que les éléments suivants: le verrou du cadre, le verrou du tube vertical, le verrou du tube de selle sont bien verrouillés, que le système de freinage est normal et que les pneus sont pleins de gaz, afin de garantir la sécurité de la conduite !

 Toutes les données relatives au kilométrage d'endurance de la batterie figurant dans ce manuel proviennent de tests effectués sur le site d'essai extérieur d'ADO, à condition que la batterie soit pleine, à 25 °C, sans vent et avec une charge de 65 kg. Il est normal que le kilométrage réel puisse être sensiblement différent en raison des habitudes du conducteur, de son poids, de l'état de la route, des conditions météorologiques, etc.

Méthodes de réglage de chaque pièce

I. Réglage du système de freinage avant et arrière: (la méthode de réglage des freins avant et arrière est la même)

1. Frein à disque intégré arrière (voir figure 1): Réglez les écrous supérieurs et inférieurs du frein à disque pour que l'espacement entre le frein à disque et l'étrier de frein soit de 1,5 à 3 mm, réglez la hauteur du frein à disque, puis serrez les écrous.

2. Frein à disque intégré à l'avant (voir figure 2): Réglez les écrous A et B du frein à disque et ajustez la hauteur du frein à disque pour que la distance entre le frein à disque et l'étrier soit de 1,5-3mm. Si la distance est déviée, utiliser la vis C pour régler, puis serrer l'écrou.

 Remarque: Pour assurer la sécurité de conduite, le caoutchouc de frein, la face de travail est usée à la moitié du caoutchouc de frein, un nouveau caoutchouc de frein doit être remplacé.

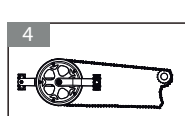
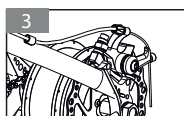
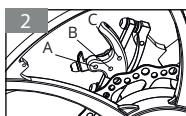
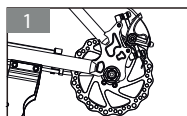

Tourner l'écrou de réglage vers l'avant, le frein devient serré, sinon il devient lâche. Lors du réglage, tenez la poignée de frein en même temps, de sorte que lorsque la position de la poignée de frein est à 1/3 de la course totale, le bloc de caoutchouc de frein peut être fermement fixé au tambour de frein. (Voir figure 3)

3. Frein à disque: (voir figures 7 et 8)

Points clés du réglage du frein à disque: le jeu est suffisant entre le frein à disque et la plaquette de frein (il n'y a pas d'interférence entre le disque de frein et la peau de frein lors de la rotation, et le meilleur effet de freinage est approprié); ajustez l'écrou, allongez environ le câble de frein, vérifiez si la poignée de frein a été ajustée au serrage approprié; puis faites un essai pour vous assurer que le freinage est efficace et normal.

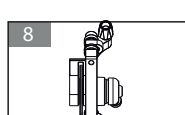
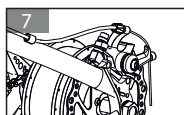
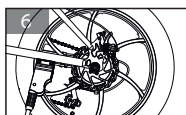
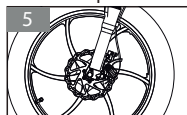

II. Réglage de la chaîne (voir figure 4)

1. Desserrez les écrous de fixation de l'essieu arrière gauche et droit, ajustez le régulateur de chaîne, déplacez les roues arrière d'avant en arrière, et resserrez la chaîne de sorte que l'affaissement au milieu de la chaîne soit de 10 à 15 mm. À ce moment-là, le serrage de la chaîne doit être adapté à l'adhérence, sans bruit anormal.

2. Maintenez la surface centrale de la roue arrière essentiellement dans la surface centrale du cadre, et serrez les écrous de fixation de l'essieu arrière gauche et droit. (Le couple recommandé n'est pas inférieur à 30N.m).

III. Démontage de la roue avant (voir Figure 5)

1. Desserrez les filetages de fixation gauche et arrière de l'essieu avant, retirez l'écrou, déposez l'essieu avant et la roue avant.

2. Lors du montage, aligner le trou central de la roue avant avec le trou du double bras de la fourche avant hydraulique, faire pénétrer l'essieu avant dans le trou, et serrer les écrous de fixation gauche et droit de l'essieu avant dans le sens horaire. Après l'installation, faites tourner la roue avant, et il ne doit pas y avoir de phénomène de blocage ou de desserrage. (Le couple de serrage recommandé n'est pas inférieur à 18N.m).

IV. Démontage de la roue arrière (voir Figure 6)

1. Retirez le câble du moteur du connecteur, retournez la carrosserie de la voiture (remarque: ne touchez pas le guidon, le capot, les pièces de la boîte à outils), faites tourner l'écrou de l'essieu arrière, l'écrou de positionnement du frein arrière et le câble de frein dans le sens inverse des aiguilles d'une montre, déballiez le joint de chaîne, puis retirez la roue arrière dans le sens de l'ouverture.

Méthodes de réglage de chaque pièce

V. Les méthodes de pliage et d'expansion du vélo pliant sont les suivantes: (les étapes d'expansion sont de ⑩ à ①).

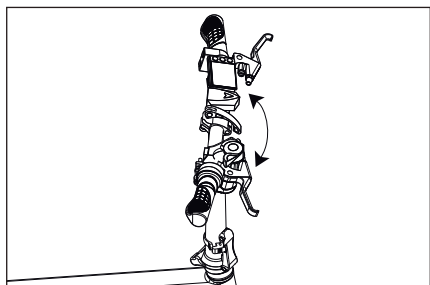

① Poignée en T rotative

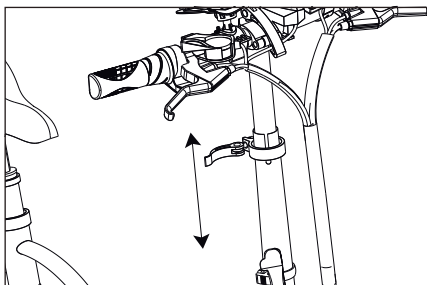

② Enfoncement par tube vertical
La hauteur ne peut pas dépasser la marque limite.

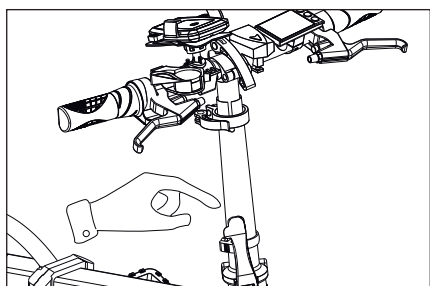

③ Ouvrir le verrou de sécurité

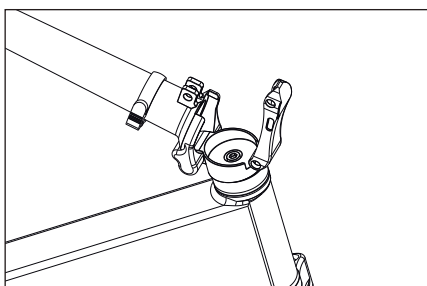

④ Tourner le tube vertical

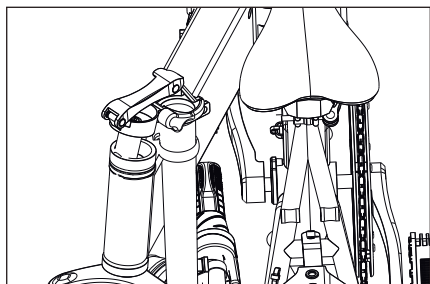

⑤ Contremarche pliable

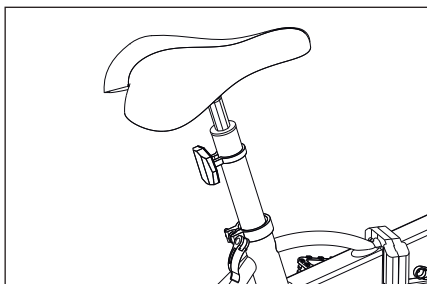

⑥ Abaisser le tube de selle
La hauteur ne peut pas dépasser la marque limite.

Méthodes de réglage de chaque pièce

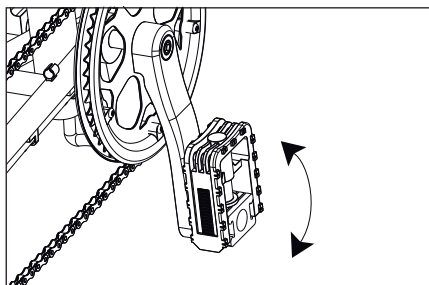

⑦ Pédale repliable

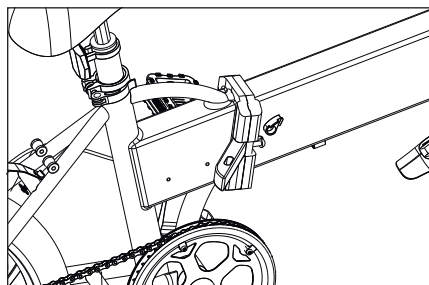

⑧ Ouvrir le cadre et replier le verrou de sécurité

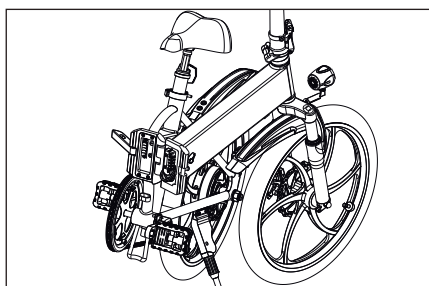

⑨ Cadre pliable

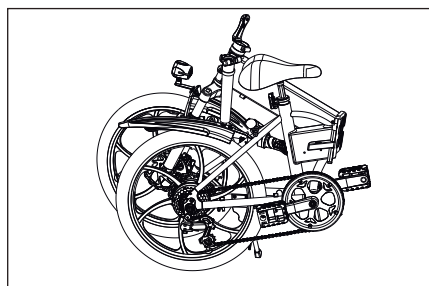

⑩ Finition du pliage

VI. Installation de la batterie

La batterie est principalement composée de deux pièces, la cellule et la carte de protection PCM (la batterie de puissance est généralement appelée système de gestion de la batterie BMS). La cellule est l'équivalent du cœur de la batterie, et le système de gestion est l'équivalent du cerveau de la batterie.

La cellule est principalement composée du matériau de l'électrode positive, du matériau de l'électrode négative, de l'électrolyte, du diaphragme et de la coquille, tandis que la carte de protection est principalement composée de la puce de protection (ou puce de gestion), du tube MOS, de la résistance, du condensateur, de la carte PCB, etc.

Ouvrez la serrure fixe avec la clé. Débranchez la fiche d'alimentation, retirez la batterie, insérez plutôt la fiche d'alimentation, verrouillez le verrou de la batterie, et confirmez qu'elle est sûre et ferme avant de rouler.

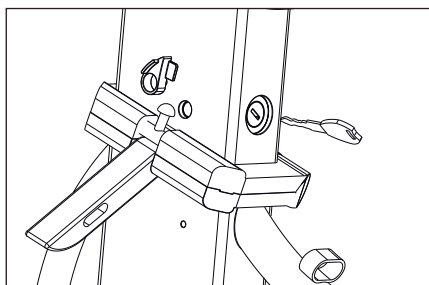

1. Ouvrir le connecteur de pliage,

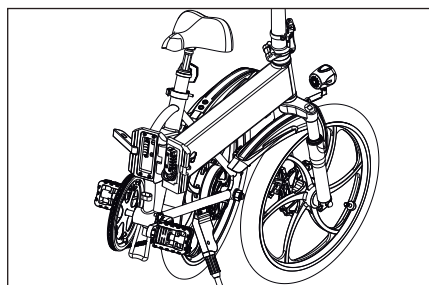

1. Ouvrir le connecteur de pliage,

Méthodes de réglage de chaque pièce

⚠ Remarque: Avant d'utiliser le vélo, insérez la clé et tournez-la de 45° dans le sens inverse des aiguilles d'une montre, la batterie est activée. Après avoir utilisé la bicyclette, tournez la clé de 45° dans le sens des aiguilles d'une montre, la batterie est désactivée, puis retirez la clé. Retirez l'étape de la batterie, insérez la clé, poussez-la vers le haut, puis tournez-la de 90° dans le sens des aiguilles d'une montre. Notez qu'il est nécessaire de retirer la clé puis de retirer la batterie pour éviter d'endommager la clé.

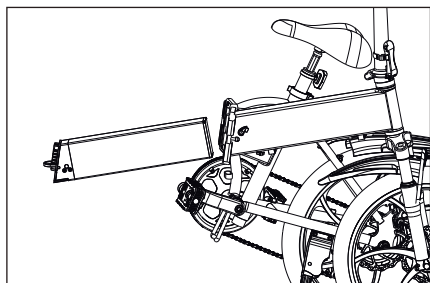

3. Retirez la batterie et chargez-la séparément

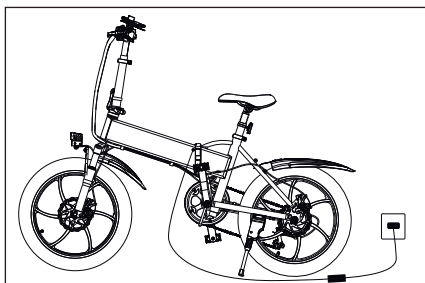

4. Vous pouvez également choisir de charger votre véhicule.

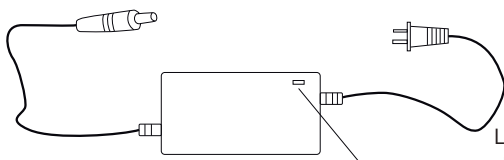

Le voyant rouge indique une charge normale
Le voyant vert indique une charge terminée

VIII. Instructions pour l'utilisation du tableau de codes:

1. Appuyez longuement sur la touche Power pendant 3 secondes pour allumer/éteindre l'ebike ;
2. A l'état de marche, appuyez sur la touche POWER, la zone multifonction affiche ODO, TRIP, TIME.

ODO : Kilométrage total de cette bicyclette

TRIP : Kilométrage de ce voyage

TIME : Heure de démarrage de l'attraction

3. Appuyez sur le bouton « + » pour augmenter le rapport. Plus le rapport est élevé, plus la vitesse est élevée.
4. Appuyez sur le bouton « - » pour abaisser le rapport. Plus le rapport est bas, plus la vitesse est lente.
5. Vitesse PAS : (Après avoir pédalé jusqu'à 6 km/h, démarrer l'assistance électrique)

Vitesse 1 : 15 km/h max. Vitesse 2 : 20 km/h max. Vitesse 3 : 25 km/h max.

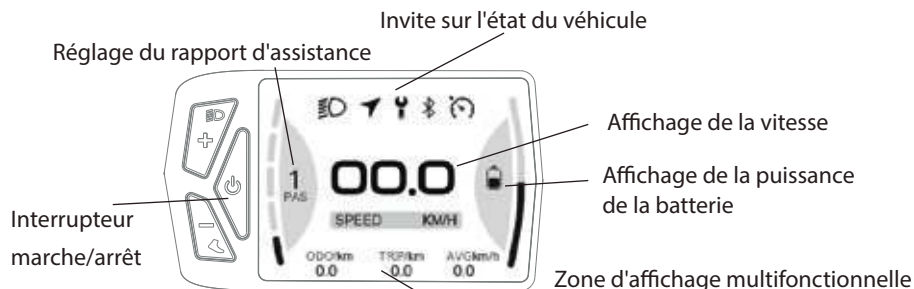

1. Télécharger l'application:

- 1.1 Pour un appareil iOS, recherchez "ADO EBIKE" dans l'App Store et installez-le.
- 1.2 Pour un appareil Android, recherchez "ADO EBIKE" dans le Play Store ou scannez le code QR ci-dessous pour le télécharger et l'installer.

* Lors de l'installation de l'application, veuillez lire toutes les instructions et tous les accords pertinents, et accepter toutes les autorisations, sinon l'application ADO EBIKE ne fonctionnera pas correctement.



2. Enregistrer votre compte:

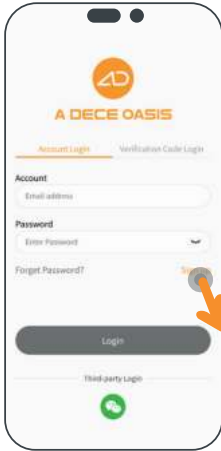

Cliquez sur "Sign up"

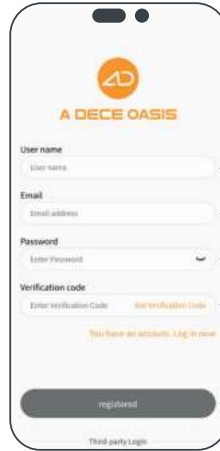

Entrez votre nom d'utilisateur

Entrez votre adresse e-mail

Définir un mot de passe

Cliquez sur le texte orange pour obtenir le code de vérification et saisissez-le dans le champ prévu à cet effet.

Cliquez sur "OK" pour terminer l'enregistrement

3. Connectez-vous:

- 1 Connectez-vous avec votre compte et votre mot de passe précédemment enregistrés.

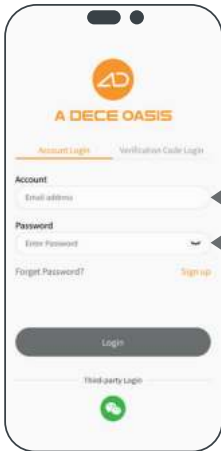

Entrez votre adresse e-mail

Entrez votre mot de passe

- 2 Connectez-vous à l'aide de votre adresse électronique et de votre code de vérification

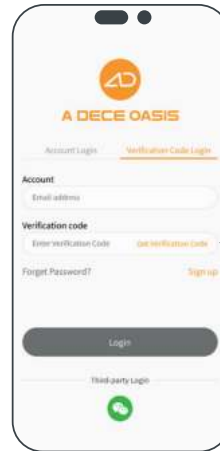

Entrez votre adresse e-mail

Cliquez sur le texte orange pour obtenir le code de vérification et saisissez-le dans le champ prévu à cet effet.

4. Connexion de l'appareil:

- 1 Cliquez en haut à droite si vous avez besoin de passer à la langue



- 2 Appuyez sur "Select a voice" pour changer

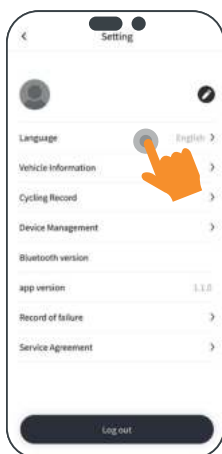

- 3 Allumez le vélo et activez le Bluetooth sur votre téléphone portable et cliquez sur "Choisissez Bluetooth" dans le coin supérieur de l'écran.



- 4 Cliquez sur l'icône "Ajouter un appareil" dans la fenêtre qui s'affiche



- 5 Cliquez sur "Start searching"

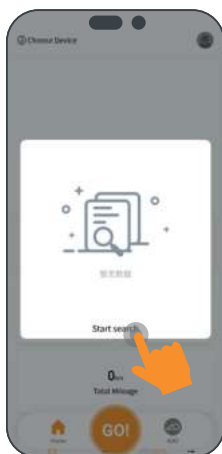

- 6 Sélectionnez "ADO-EBIKE" pour terminer la connexion.

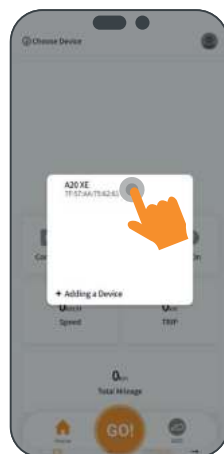

5. Principales fonctions :

- * Connexion aux données et statistiques
- * Navigation pour les voyages
- * Statistiques spéciales sur les données de navigation
- * Fiches de conduite

- * Répondre aux demandes des utilisateurs
- * Visualisation ADO QTLlab
- * Paramétrage
- * Mise à jour des appareils

Méthodes d'inspection et de dépannage des défauts des vélos électriques

Numéro de série	Description de la panne	Analyse de la cause de la défaillance	Méthodes de dépannage
1	Défaut de régulation de la vitesse ou vitesse inférieure à 10 km/h	1.Faible tension de la batterie 2.Défaillance de l'accélérateur 3.Défaillance du groupe de transmission	1.Rechargez complètement la batterie 2.Envoyer à la station d'entretien pour réparation
2	Le moteur du moyeu ne fonctionne pas après la mise sous tension	1.Câblage de la batterie desserré 2.La fiche de câblage du moteur est desserrée. 3.Défaillance de l'accélérateur	1.Sortez le boîtier de la batterie et suspendez-le. 2.Fixer la fiche de câblage 3.Envoyer à la station d'entretien pour réparation
3	Kilométrage insuffisant après la charge	1.Pression des pneus insuffisante 2.Charge insuffisante ou défaillance du chargeur 3.Vieillessement ou endommagement de la batterie 4.Il y a beaucoup de montées, de forts vents de face, une charge lourde, une route en mauvais état Température de fauchage	1.Quantité d'essence suffisante 2.Alimentation suffisante ou vérifiez le chargeur 3.Remplacer la batterie 4.II est recommandé d'utiliser l'assistance au pédalage
4	Le chargeur ne se charge pas	1.La fiche n'est pas insérée correctement 2.Le fusible du chargeur est grillé. 3.Le fusible de la batterie est grillé	1.Chambre de fixation 2.Envoyer à la station de réparation pour remplacement 3.Remplacer le fusible
5	La batterie a une puissance suffisante, mais l'absence de tension indique que le moyeu de roue électrique a du mal à	1.Lors du démarrage du moyeu électrique, la tension est inférieure à 30V. 2.La ligne de commutation de la batterie tombe 3.Le connecteur du moniteur est desserré 4.Défaillance du contrôleur	1.Remplacer la nouvelle batterie 2.Reconnexion / fixation 3.Envoyer à la station d'entretien pour réparation
6	Après avoir ouvert la serrure électrique de la porte, on constate que la partie signal est normale et que la partie commande est anormale.	1.Batterie sous tension; 2.Poignée de frein gauche et droite endommagée 3.Le contrôleur ou le moteur est endommagé 4.Ligne anormale 5.Le guidon de la moto est endommagé ou la ligne est différente	1.Remplacer le guidon de la moto et réparer les lignes 2.Chargement tardif 3.Remplacer la poignée de frein gauche et droite 4.Remplacer le contrôleur ou le moteur
7	Mode de démarrage anormal (commutateur de disque gauche et droit)	1.Le commutateur de mode de démarrage ou le guidon de la moto est endommagé. 2.Ligne anormale	Remplacer les pièces endommagées/les lignes de maintenance
8	Exception de mode de démarrage non nul (interrupteur au milieu)	1.Chevauchement incorrect du commutateur de taxe de démarrage ou booster endommagé 2.Ligne anormale	Vérifier la position du commutateur/remplacer le booster/la ligne de maintenance



Remarque: Lorsqu'un défaut qui ne peut être éliminé par vous-même ou un défaut qui ne peut être déterminé, les dommages internes du moteur, du contrôleur, du chargeur, de la batterie, etc. veuillez envoyer le véhicule au lieu d'achat ou à la station d'entretien spécial de la société pour inspection et entretien. Pendant la période de garantie, veuillez ne pas ouvrir les pièces importantes sans autorisation, sinon la société ne garantira pas.



Lors de l'entretien de la bicyclette, la batterie doit être retirée pour éviter toute anomalie susceptible de provoquer un incendie ou d'endommager la batterie.
Les pièces d'origine doivent être utilisées pour la réparation ou l'entretien de la bicyclette, sinon votre bicyclette risque de ne pas fonctionner correctement, ou les pièces connexes peuvent être endommagées.

Entretien et réparation

Entretien quotidien:

1. Le véhicule doit être maintenu propre et net, et le véhicule doit être essuyé avec un chiffon sec à temps après avoir été trempé pour éviter la rouille des pièces et le court-circuit des composants électriques.
2. Vérifiez toujours la capacité de stockage d'air du pneu pour le maintenir en utilisation normale.
3. Les principales pièces de la transmission, telles que l'essieu avant, l'essieu arrière, la fourche avant, le volant et le moyeu électrique, doivent être contrôlées et ajustées fréquemment pour que les pièces de la transmission restent flexibles et ne produisent pas de bruits d'impact. Vérifiez les vis et les écrous de toute la voiture, s'ils sont desserrés, il faut les resserrer à temps pour éviter que les pièces ne s'usent ou ne causent des dommages plus importants ou des fractures à cause de leur desserrement.

 Notez que le couple de serrage de la roue avant, de la tige filetée du moyeu du guidon, du boulon de serrage du tube de selle et du boulon de serrage de la selle ne doit pas être inférieur à 18N.m; le couple de serrage de la roue arrière, de la coupelle du pédalier et du contre-écrou de la coupelle du pédalier ne doit pas être inférieur à 30N.m.

4. La pièce de freinage doit être vérifiée et ajustée fréquemment afin de la rendre flexible. Par exemple, l'écart entre le caoutchouc de frein et le moyeu de la porte ne doit pas être trop important.
5. Vérifiez toujours si les pièces de fonctionnement et le câble sont flexibles, et assurez-vous qu'il n'y a pas de stagnation, et faites couler correctement de l'huile lubrifiante d'une extrémité du tuyau lentement, et tirez le câble en même temps, sentez que le câble glisse légèrement dans le tuyau.
6. Les pièces mobiles de la bicyclette électrique doivent être souvent injectées avec une petite quantité d'huile lubrifiante pour réduire l'usure et garder une conduite légère, comme indiqué dans le tableau suivant:

Pièce à lubrifier	Lubrifiant	Cycle de lubrification
Essieu avant, essieu central, roulement de l'essieu arrière	3# huile lubrifiante à base de calcium	Six mois à un an
Jeu de direction de la fourche avant	3# huile lubrifiante à base de calcium	Six mois à un an
Roulement de pédale	3 pièces d'huile lubrifiante à base de calcium	Six mois à un an
Chaîne	30# Huile mécanique	Un mois et demi
Support double plaque de verrouillage support latéral et pièces de transmission	30 et huile mécanique	Un mois et demi

Nom	Poignée tube horizontal	tige	Selle	Tube de selle	essieu avant	axe arrière	Écrou de l'arbre central
Couple de rotation	18N. m	18N. m	18N. m	18N. m	18N. m	30N. m	30N. m

Emplacement	Méthode	Temps
Arbre central	Vérifiez si la coupelle du pédalier est desserrée/démontez l'arbre central, lavez et changez l'huile, et vérifiez les pièces.	Contrôlez fréquemment /une fois par an
Roues avant et arrière	Contrôlez le balancement de la roue, la tension des rayons, les rayons, le rayon mère pour voir s'ils sont endommagés; réglez la roue.	Le premier mois/année après la première voiture neuve
Câble de frein	S'il y a un fil d'acier à la racine de la tête de roulement, remplacez le nouveau câble de frein.	Une fois par mois
poignée de frein	Ajustez la position d'installation et vérifiez les performances de réinitialisation.	Une fois tous les trois mois
Chaîne	Vérifiez si l'arbre de l'axe est lâche ou bombé, et si l'extension de la chaîne est trop importante.	Une fois tous les six mois
Écrou avant et arrière, vis du moyeu du guidon, vis de serrage de la selle	Vérifiez qu'ils ne sont pas desserrés.	Une fois tous les six mois

Méthodes d'utilisation et d'entretien correctes du moteur, du contrôleur et de la batterie:

1. Le moteur doit être maintenu propre, aucun corps étranger, liquide corrosif, gaz, etc. ne doit pénétrer dans le moteur, et la coque du moteur ne doit pas être frappée ou cuite pour éviter d'endommager le moteur.
2. Tous les fils doivent éviter la friction et le contact avec des métaux tranchants, et les fils doivent être attachés fermement au cadre.
3. Le contrôleur est un ordinateur intelligent de haute technologie avec un programme de mémoire et un mot de passe. Si l'utilisateur ouvre la réparation par lui-même, les composants seront facilement endommagés. Si le contrôleur tombe en panne, veuillez vous adresser au service après-vente pour le réparer.
4. Cette batterie est une batterie spéciale pour les bicyclettes électriques. Lorsque le vélo électrique n'est pas utilisé pendant une longue période, la batterie doit être stockée après avoir reçu suffisamment d'électricité, et l'énergie électrique doit être réapprovisionnée régulièrement pour éviter la vulcanisation de la batterie causée par un manque d'énergie à long terme.
5. La batterie ne doit pas se trouver à proximité d'une flamme nue ou d'une source de chaleur à haute température, et ne doit pas être jetée au feu. L'exposition directe au soleil est strictement interdite par temps chaud et très chaud.

Service après-vente et étendue de la garantie

- Fournir des méthodes d'utilisation et des éléments d'entretien corrects, fournir des tickets d'achat de voiture valides, des cartes de garantie, ainsi que l'adresse et le numéro de contact de l'unité de garantie.
2. Les utilisateurs doivent opérer correctement selon le manuel du produit. En cas d'échec de la performance causé par la qualité de la production, conformément aux lois pertinentes et aux règlements nationaux des Trois Garanties, l'entreprise doit remplir uniformément les obligations des Trois Garanties.
3. L'entreprise est responsable de la réparation des défauts en dehors du champ d'application des Trois Garanties et des composants principaux après la période des Trois Garanties, mais les frais seront facturés en conséquence.
4. Si le remplacement de la batterie dépasse la période des Trois Garanties, l'entreprise la fournira au prix départ usine, mais la batterie doit être recyclée une par une et renvoyée au fabricant de la batterie pour garantir la sécurité et éviter la pollution de l'environnement.
- (-) période de garantie pour les pièces principales
- Détails de l'étendue et de la durée de la garantie

Nom de la pièce	Garantie (Sauf pour des raisons non liées à la qualité du produit)	Garantie	Contenu des services
Cadre,	Phénomènes naturels de soudage, de dessoudage et de rupture à ciel ouvert	5 années	Remplacement gratuit
cadre de fourche avant, garde-boue, couvercle de chaîne, cintre	Les taches de peinture tombent	12 mois	Remplacement gratuit
Guidon, JANTE, Pignon, manivelle,	Les pièces de galvanoplastie tombent	12 mois	Remplacement gratuit
Essieu avant ou arrière, volant moteur et autres pièces rotatives	Dommages ou rupture des pièces de traitement thermique	12 mois	Remplacement gratuit
Moteur	Rupture du rotor, fissuration du carter. Dommages au bobinage	12 mois	Remplacement gratuit
Manette. chargeur	Dommages aux circuits et aux composants	12 mois	Renouvellement semestriel et maintenance semestrielle
Batterie au lithium	Chute de capacité excessive, pas de relâchement de tension, risques pour la sécurité de la batterie	12 mois	Depuis la date de livraison, la capacité est inférieure à 60%. Maintenance ou remplacement gratuit
Tube interne	Les fuites d'air causées par des problèmes de qualité internes tels que le trachome ne seront pas remplacées après réparation.	15 jours	Réparation ou remplacement gratuit
Pièces de peinture	Les gros morceaux tombent, se fanent évidemment, cloquent, se fissurent	6 mois	Remplacement gratuit
Fusible, Ampoule, câble. interrupteur, mâchoire de frein	Pièces vulnérables, non couvertes par la garantie		
Pneu extérieur	Remplacement pour fissuration dans un délai d'un mois (facteur non humain)		

Il n'appartient pas au champ d'application et au contenu des Trois Garanties:

- Défaillance causée par le fait que l'utilisateur n'a pas utilisé, entretenu et réglé le véhicule conformément au «manuel d'instructions».
- L'utilisateur démonte et remonte lui-même, ainsi que les pannes causées par le non-respect des règles d'utilisation.
- Les défauts causés par une mauvaise utilisation, un mauvais stockage ou un accident.
- Il n'y a pas de carte de garantie, et le «lien de réception» n'est pas renvoyé à notre société, ou les véhicules avec des cartes et des marchandises incohérentes.
- Les pièces d'usure et les consommables ne doivent pas être fournis en trois paquets. Y compris le frein, le sac de selle, les pièces en plastique, les rayons, la jante, le câble de frein, les rayures de surface, etc.
- Le coût de l'auto-réparation sans l'accord de l'unité d'entretien spéciale.
- Après la sortie des accessoires de l'usine, la coque est rayée ou la coque est endommagée sans réparation. Le fil est rayé ou cassé sans réparation.

Dossier d'entretien

Date	Contenu de l'entretien	Remarques

Description de la garantie:

1. Toutes les pièces du véhicule seront garanties strictement selon la période de garantie.
2. La période de garantie commence à partir de la date d'usine.
3. Si vous déballez le contrôleur, le chargeur, la batterie et le moteur à titre privé, aucune garantie ne sera accordée.
4. Si les pièces dépassent la période de garantie, la garantie ne sera pas accordée.
5. En cas de panne du véhicule, l'entretien doit être effectué au point d'entretien désigné, et les accessoires ne doivent pas être démontés et assemblés à titre privé. Le contrôleur, la batterie et le chargeur doivent garantir que toutes les étiquettes sont complètes et qu'aucune n'est endommagée.
6. Lorsque le véhicule est réparé, les certificats pertinents tels que la carte de garantie, la facture, le certificat de conformité, etc. doivent être présentés.
7. La garantie de la batterie adopte une garantie individuelle. En cas de problème de batterie, celle-ci doit d'abord être renvoyée au fabricant. Après que la batterie ait été testée par le fabricant, celui-ci détermine si la batterie est cassée conformément à la norme de test de la batterie et si les dommages causés par la batterie sont couverts par la garantie, puis il applique la garantie.
8. Le contrôleur sera entretenu pour la garantie. Le remplacement du contrôleur doit garantir que la prise est complète pour les tests. S'il ne peut pas être réparé, un nouveau contrôleur sera remplacé. Si le contrôleur est endommagé manuellement, il ne sera pas garanti.
9. Faites attention à l'entretien de l'ensemble du véhicule et évitez autant que possible de rouler dans l'eau. L'endommagement des appareils électriques causé par l'entrée d'eau ne sera pas garanti.
10. Si vous achetez le vélo dans un magasin hors ligne, veuillez vous rendre au point d'achat pour le service après-vente.
11. Si vous achetez le vélo dans un magasin en ligne, veuillez apporter la preuve d'achat et faire une demande de service après-vente auprès du magasin en ligne correspondant.
12. Si vous n'êtes pas satisfait du service après-vente au moment de l'achat, veuillez fournir les informations d'achat pertinentes et contacter le service clientèle suivant :
Courriel du service après-vente : Support@adoebike.com
Site officiel : www.adoebike.com

Schéma électrique

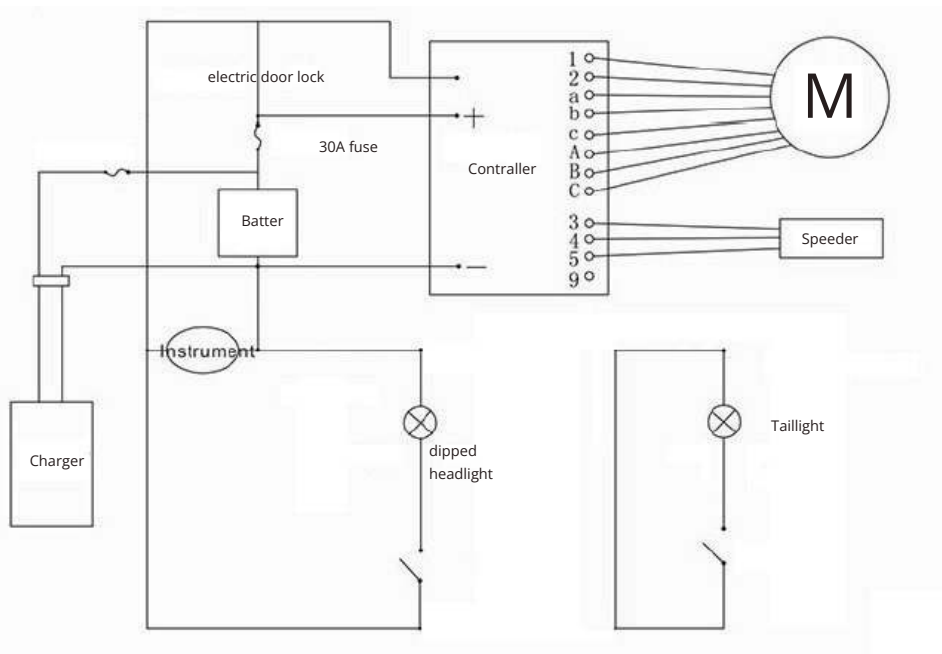
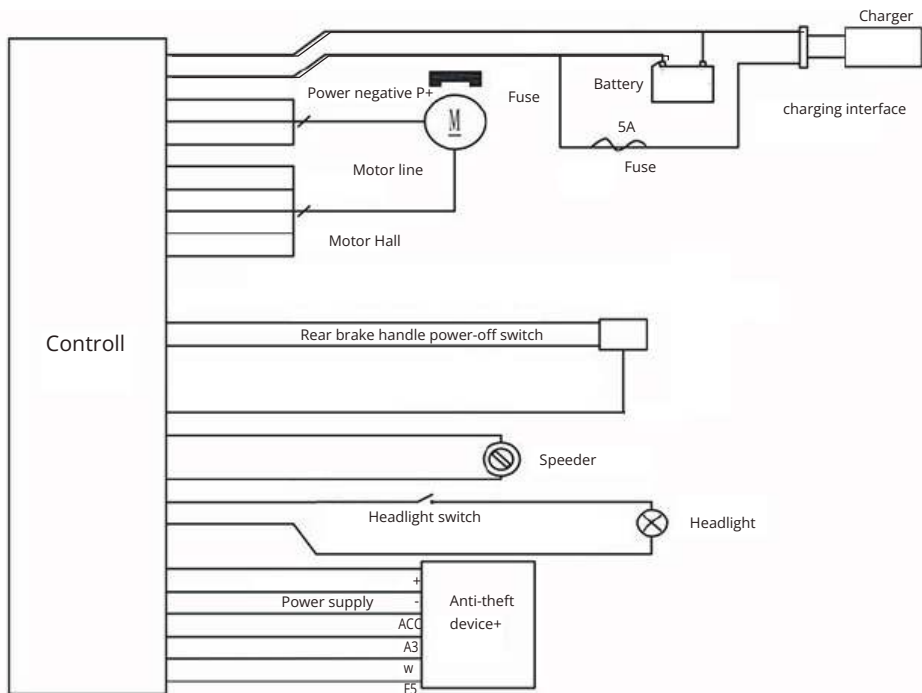

Description du produit A20F Beast

Type de bicyclette	Bicyclette électrique pliante
Taille des pneus:	20*4,0 pouces (pneu géant)
Vitesse maximale:	25km/h
Portée assistée:	<120KM
Capacité de charge:	120kg
Poids net du produit:	28.5kg
Poids brut du produit:	37.5kg
Unité globale:(L*I*h)	1740*530*1200mm
Après le pliage:(L*I*h)	980*450*770mm
Taille de l'emballage: (L*I*h)	1010*490*730mm

Configuration matérielle

Matériau du corps:	Alliage d'aluminium 6061
Type de moteur:	Moteur DC sans balais à effet Hall
Transmission:	Shimano 7 vitesses
Absorbeur de chocs:	Fourche avant et corps double modèle
Système de freinage:	Freins à disque hydrauliques avant et arrière
Type de batterie:	Batterie au lithium
Capacité de la batterie:	36V/14.5AH
Puissance du chargeur de batterie:	42V/2A (CE/ Sécurité)

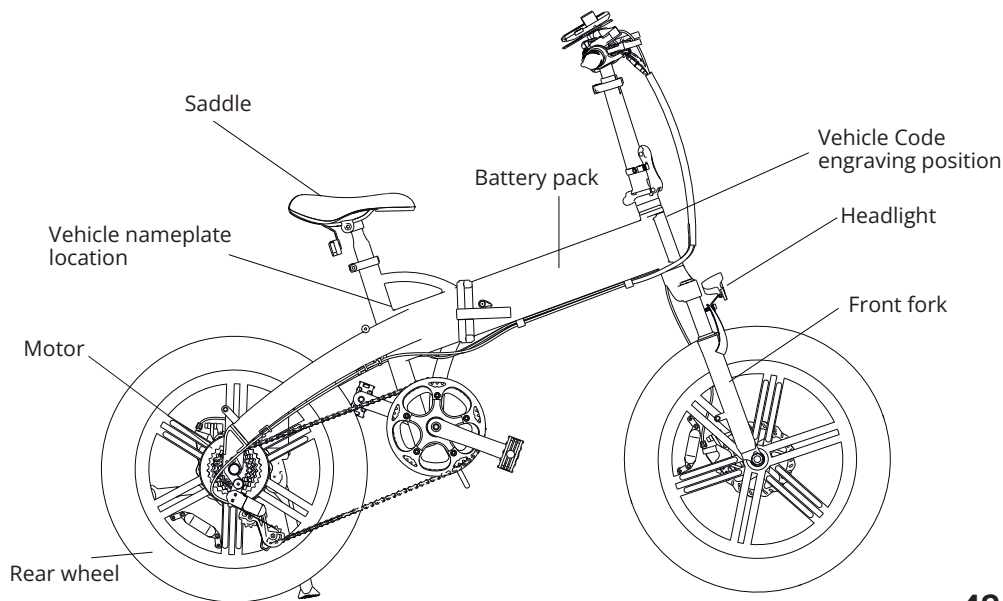

Erforderliches Vorwort

Liebe Benutzerfreunde:

Zunächst einmal vielen Dank, dass Sie sich für den Kauf unserer Produkte entschieden haben. Alle Mitarbeiter unseres Unternehmens bedanken sich ganz herzlich für Ihre Wahl! Dieses Handbuch macht Sie mit den Funktionen und Wartungsmethoden der von unserer Firma hergestellten Elektrofahrräder vertraut. Bitte lesen Sie das Handbuch nach dem Kauf sorgfältig durch, um die Funktionen, die Eigenschaften, die Vorsichtsmaßnahmen und die Wartungsmethoden dieses Fahrrads zu verstehen, und stellen Sie sicher, dass Sie das Elektrofahrrad sicher und im besten Fahrzustand verwenden.

Um die Sicherheit bei der Verwendung unseres Elektrofahrrads zu gewährleisten, stellen Sie bitte sicher, dass Sie unsere produkteigenen Ersatzteile verwenden. Wenn Sie Fragen haben, wenden Sie sich bitte an unsere autorisierte Servicestelle oder an unser Unternehmen.

Liebe Benutzer, beim Kauf der Produkte unseres Unternehmens, füllen Sie bitte die „(Garantie)-Registrierungskarte für den Verkauf von Elektrofahrrädern“ vollständig und deutlich aus und bewahren Sie die „Benutzergarantie“ sorgfältig auf. Senden Sie die beiden anderen Kopien an die lokale Service- oder Vertriebsstelle des Unternehmens, damit wir Sie rechtzeitig kontaktieren und betreuen können.

★ Wichtige Tipps

1. Die Muster und Textbeschreibungen dieses Handbuchs dienen lediglich als Anleitung zur Bedienung und nicht als Grundlage für die Überprüfung von Produkten;
2. Die Abbildungen in diesem Handbuch stimmen möglicherweise nicht mit dem tatsächlichen Produkt überein, die aktuelle Verkaufsausführung ist ausschlaggebend;
3. Das Unternehmen ist dazu berechtigt, die Produktfunktionen und die entsprechenden Konfigurationen ohne vorherige Ankündigung zu verbessern;
4. Dieses Fahrzeug ist für nur einen Fahrer bestimmt und nicht für die Beförderung mehrerer Personen.
5. Dieses Produkt ist für den täglichen Kurzstreckenverkehr geeignet. Bitte verwenden Sie es nicht für gefährliche Leistungen wie Wettbewerbe und die Ausführung von Tricks. Andernfalls kann es zu Schäden am Fahrrad oder zu Verletzungen des Fahrers kommen.
6. Das Fahren an regnerischen Tagen kann zu Stürzen und Verletzungen führen, was nicht empfohlen wird.
7. Dieses Produkt ist ein Allzweckprodukt. Vergewissern Sie sich, dass das Produkt den örtlichen Vorschriften entspricht, bevor Sie es verwenden. Andernfalls trägt der Benutzer die gesamte rechtliche Verantwortung.
8. Wenn der Benutzer den Standardzustand des Elektrofahrrads ohne Erlaubnis modifiziert oder verändert, trägt er alle daraus resultierenden rechtlichen Verantwortlichkeiten.

„Mit Ihrer Auswahl beginnt unser Service!“ Wir bieten Ihnen herzlichst einen bequemen, pünktlichen, schnellen und zufriedenstellenden Service! Bitte lesen Sie die Anleitung vor der Verwendung sorgfältig durch und verwenden Sie das Fahrzeug nicht, bevor Sie mit den Funktionen dieses Fahrzeugs vertraut sind (beachten Sie die Hinweise bezüglich der Begriffe „Gefahr“, „Warnung“ und „Achtung“ sorgfältig).



Gefahr: Die Nichtbeachtung dieser Warnung kann zu Personenverletzungen führen. Um die Verletzungsgefahr für sich selbst oder für andere zu verringern, beachten Sie bitte die Hinweise bzgl. dem, was Sie vornehmen und was Sie vermeiden müssen.



Warnung: Die Nichtbeachtung dieses Hinweises kann zu Schäden am Fahrzeug und an der Ausrüstung führen, insbesondere bzgl. dem, was Sie vornehmen und was Sie vermeiden müssen.



Anmerkung: Die Nichtbeachtung dieses Hinweises kann zu Schäden am Fahrzeug und an der Ausrüstung führen, insbesondere bzgl. dem, was Sie vornehmen und was Sie vermeiden müssen.

Besondere Hinweise bzgl. der Sicherheit

Liebe Benutzer, zu Ihrer Sicherheit und zur Vermeidung von Unfällen lesen und befolgen Sie bitte die folgenden Hinweise:

I. Bei der Benutzung von Elektrofahrrädern beachten Sie die Verkehrsregeln und achten Sie auf die Fahrsicherheit.

- (1) Für Personen unter 16 Jahren ist es verboten, Elektrofahrräder im Straßenverkehr zu benutzen;
- (2) E-Bikes sollten auf nicht-motorisierten Fahrwegen verwendet werden, die der von den örtlichen Gesetzen und Vorschriften festgelegten Höchstgeschwindigkeit unterliegen.
- (3) Verleihen Sie Elektrofahrräder nicht an Personen, die sie nicht handhaben können, um Verletzungen zu vermeiden;
- (4) Elektrofahrräder befördern Personen oder Gegenstände gemäß den Gesetzen und Vorschriften;
- (5) Es wird empfohlen, beim Fahren einen Helm zu tragen;
- (6) Wenn Sie bei Regen und Schnee fahren, verlängert sich der Bremsweg, achten Sie darauf, entsprechend langsamer zu fahren; bei starkem Regen und anderen schlechten Wetterbedingungen vermeiden Sie am Besten jegliche Fahrten.

II. Bitte achten Sie auf die Sicherheit von Elektrofahrrädern.

- (1) Elektrofahrräder dürfen nicht im Foyer des Gebäudes, auf Fluchttreppen, Gehwegen und Sicherheitsausgängen abgestellt werden;
- (2) Elektrofahrräder sollten nicht in Wohngebäuden aufgeladen und abgestellt werden und beim Aufladen von brennbaren Gegenständen ferngehalten werden. Die Ladezeit sollte übermäßig verlängert werden;
- (3) Die ordnungsgemäße Verwendung und Wartung des Akkus:
 - Bitte laden Sie den Akku beim ersten Mal nach dem Kauf oder bei längerer Lagerung für 12 Stunden auf. Laden Sie den Akku bei normaler Verwendung alle zwei Monate für 12 Stunden auf. Bei längerem Nichtgebrauch trennen Sie bitte den Akku vom Fahrzeugnetz Kabel, laden Sie alle 15 Tage nach.
 - Es ist verboten, die positiven und negativen Pole der Eingangs- und Ausgangsklemmen des Akku-Packs kurzzuschließen;
 - Halten Sie den Akku von Kindern, Feuer- und Wärmequellen fern. Der Akku darf nicht in Feuer gelegt werden;
 - Starke Vibrationen, Stöße und Extrusion des Akkus sind strengstens untersagt;
 - Achten Sie auf die Wasserdichtigkeit, um zu vermeiden, dass der Akku-Pack Duschen ausgesetzt und in Wasser getaucht wird;
 - Der Akku-Pack sollte bei Gebrauch geladen werden. Wenn Sie das Gerät längere Zeit nicht benutzen, sollten Sie es zur Lagerung vom gesamten Fahrzeug entfernen;
 - Der Akku-Pack sollte an einem sauberen, trockenen und belüfteten Ort gelagert werden. Er sollte nicht mit korrosiven Substanzen in Berührung kommen und von Feuer- und Wärmequellen ferngehalten werden;
 - Warme Tipps!

1. Der Wasserzulauf ist nicht garantiert, bitte verwenden Sie zum Laden das Original-Ladegerät;
2. Laden Sie nicht in der Küche, im Wohnzimmer, im Schlafzimmer und an anderen Stellen Ihrer Wohnung;
3. Es wird empfohlen, die Lebensdauer des Akkus auf 2 Jahre zu beschränken, zur Vermeidung von Alterungsschäden.

Lagerbedingungen des Akku-Packs: Umgebungstemperatur -20-55°C; Umgebungfeuchtigkeit ≤ 65%RH. Die

Akku-Betriebstemperatur: -10-45°C.

Warme Tipps!

1. Der Wasserzulauf ist nicht garantiert, bitte verwenden Sie zum Laden das Original-Ladegerät;
2. Laden Sie nicht in der Küche, im Wohnzimmer, im Schlafzimmer und an anderen Stellen Ihrer Wohnung;
3. Es wird empfohlen, die Lebensdauer des Akkus auf 2 Jahre zu beschränken, zur Vermeidung von Alterungsschäden.
4. Beim Bremsen werden die Bremsen und Bremsscheiben heiß, was zu Verbrennungen im Körper führen kann, bitte nicht berühren.
5. Sollten sich Gegenstände auf der Radnabe befinden, kann dies zu Verletzungen des Fahrers führen, bitte überprüfen und reinigen Sie diese vor der Fahrt.
6. Vermeiden Sie beim Fahren, dass Gegenstände die Nabe berühren, um Verletzungen zu vermeiden.
7. Vermeiden Sie es, die Radnabe während der Fahrt mit irgendeinem Körperteil zu berühren, um Verletzungen zu vermeiden.
8. Dieses Produkt erzeugt keine Geräusche von mehr als 50 dB. Wenn Sie ein auffälliges Geräusch hören, halten Sie bitte an und überprüfen Sie, ob das Fahrrad nicht in Ordnung ist.



Gefahr: Alt-Akkus dürfen nicht ohne Genehmigung demontiert und nicht willkürlich entsorgt werden, um Umweltverschmutzung zu vermeiden; Die Alt-Akkus dieses Produkts müssen vom Unternehmen oder den Händlern oder den von den Ämtern bestimmten Stellen recycelt werden

Besondere Hinweise bzgl. der Sicherheit

(4)Vorgehen zur sicheren Verwendung des Ladegeräts:

- Es ist verboten, jegliche Gegenstände auf das Ladegerät zu legen;
- Es ist verboten, jegliche Flüssigkeiten oder Metalle in das Ladegerät einzuführen;
- Es ist strengstens verboten, das Ladegerät zu zerlegen und zu ändern;
- Führen Sie beim Laden zuerst den Ausgang des Ladegeräts in den Ladeanschluss des Akku-Packs ein und verbinden Sie anschließend den Netzstecker des Ladegeräts mit der Netzsteckdose; Verbinden Sie den Netzstecker nicht mit nassen Händen anzuschließen oder zu trennen;
- Verwenden Sie das Ladegerät nicht bei Gewitter und Blitzschlag;
- Spielen Sie während des Ladens nicht mit dem Ladegerät und dem Akku-Pack;
- Verwenden Sie das Ladegerät nicht in instabilen, übermäßig staubigen sowie feuchten Umgebungen;
- Sorgen Sie für eine gute Belüftung und Wärmeableitung beim Betrieb des Ladegeräts, und vermeiden Sie die Verwendung des Ladegeräts im direkten Sonnenlicht;
- Wenn der Ausgang des Ladegeräts nicht mit dem Akku-Pack verbunden ist, schließen Sie das Ladegerät nicht für längere Zeit an das Stromnetz an;
- Während des Ladevorgangs leuchtet die Kontrollleuchte des Ladegeräts rot. Wenn die Kontrollleuchte grün leuchtet, setzen Sie den Ladevorgang für 2 Stunden fort, zum vollständigen Aufladen;
- Die normale Ladezeit beträgt 3-10 Stunden (nicht mehr als 12 Stunden), und vermeiden Sie das Laden an der Schnellladestation.



Hinweis: Beim Austausch des Ladegeräts, achten Sie darauf, dass es mit dem Akkumodell übereinstimmt; Das spezifische Ladegerät, das von unserem Unternehmen bereitgestellt wird, muss verwendet werden; andere Ladegeräte dürfen das Akku-Pack nicht laden.

(5)Vorsichtsmaßnahmen beim Waschen:

Spritzen Sie beim Waschen des Fahrrads kein Wasser direkt auf die Bremstrommel, den Motor und die Vorder- und Hinterachse, um zu verhindern, dass Wasser die Leistung und Lebensdauer beeinträchtigt;

- Verwenden Sie beim Waschen des Fahrrads keinen Dampf oder Hochdruckwasserleitungen;
- Achten Sie besonders auf den Betriebszustand der Bremse, nachdem Sie das Fahrzeug gereinigt oder durch Wasser gefahren haben. Nach dem Reinigen oder Fahren im Wasser kann die Bremswirkung nachlassen. Achten Sie zu diesem Zeitpunkt beim langsamen Fahren auf die Sicherheit.

(6)Einstellen von Lenker und Sattel (falls zutreffend);

- Achten Sie beim Einstellen des Lenkers oder Sattels darauf, dass Sie die Markierung der Sicherheitslinie von Vorbau und Sattelrohr nicht freilegen;
- Achten Sie nach dem Einstellen des horizontalen Rohrs, des Schafts, des Sattels und des Sattelrohrs auf die Befestigung, das empfohlene Drehmoment beträgt 18N.m.

WARNUNG 1 — Wie alle mechanischen Komponenten ist auch der EPAC Verschleiß und hoher Beanspruchung unterworfen. Verschiedene Materialien und Komponenten können auf Verschleiß oder Ermüdung unterschiedlich reagieren. Wenn die Lebensdauer eines Bauteils überschritten ist, kann es plötzlich versagen und möglicherweise zu Verletzungen des Fahrers führen. Jede Form von Rissen, Kratzern oder Farbveränderungen in stark beanspruchten Bereichen zeigt an, dass das Bauteil seine Lebensdauer erreicht hat und ersetzt werden sollte.

WARNUNG 2 — Bei Bauteilen aus Verbundwerkstoffen können Aufprallschäden für den Benutzer unsichtbar sein; der Hersteller muss die Folgen von Aufprallschäden und die Konsequenzen im Falle eines Aufpralls erklären; Bauteile aus Verbundwerkstoffen sollten zur Überprüfung an den Hersteller zurückgeschickt oder zerstört und ersetzt werden.

Vorsichtsmaßnahmen vor der Fahrt

Liebe Benutzer, zu Ihrer Sicherheit und um Unfälle zu vermeiden, führen Sie bitte vor der Fahrt die folgenden Überprüfungen durch. Wenn ein Fehler vorliegt, reparieren Sie ihn bitte rechtzeitig oder suchen Sie eine professionelle Werkstatt auf!

(1)Überprüfung des Stromversorgungs- und Beleuchtungskreises:

- Prüfen Sie, ob der Stromversorgungskreis, der Beleuchtungskreis und das Gerät beschädigt sind; schalten Sie die Stromversorgung ein, betätigen Sie den Beleuchtungsschalter, prüfen Sie, ob die Scheinwerfer und Rückleuchten eingeschaltet sind und ob die Helligkeit der Scheinwerfer und Rückleuchten ordnungsgemäss ist;
- Prüfen Sie die Vorder- bzw. Hinterradbremse. Der linke Bremsgriff entspricht der Vorderradbremse und der rechte Bremsgriff entspricht der Hinterradbremse. Das Bremssymbol wird auf der Anzeige angezeigt.

(2)Überprüfung der Bremsvorrichtung:

- Prüfen Sie, ob die vorderen und hinteren Bremsen normal funktionieren; Prüfen Sie die Bremswirkung der vorderen und hinteren Bremsen, um sicherzustellen, dass die Bremsen normal funktionieren und wirken;
- Bestätigen Sie, ob der Ausschalter ordnungsgemäss funktioniert, wenn die Hinterräder vom Boden abgehoben sind und das gesamte Fahrzeug doppelt abgestützt ist;
- Prüfen Sie den Befestigungszustand jeder Achse, um sicherzustellen, dass Vorder- und Hinterachse und der Lenker zuverlässig befestigt sind.

(3)Überprüfen Sie den Befestigungszustand des Lenkers sowie der Vorder- und Hinterräder:

- Schütteln Sie den Lenker nach oben, unten, vorne, hinten, links und rechts, um zu prüfen, ob er lose oder fest sitzt;
- Schütteln Sie die linken und rechten Vorder- und Hinterräder, um zu prüfen, ob sie befestigt sind; ob das Rad während des Drehens zu fest sitzt oder klemmt.

(4)Reifen-Überprüfung:

- Prüfen Sie, ob der Reifendruck innerhalb des auf dem Reifen angegebenen Bereichs liegt.
- Prüfen Sie, ob der Reifen Risse oder abnormalen Verschleiß aufweist;
- Ob der Reifen eingebettete Nägel, Steine und Glas aufweist;
- Wenn der Reifen bis zur Profil-Verschleiß-Markierung abgenutzt ist, sollte der Reifen ersetzt werden.

(5)Überprüfung der Rückleuchte und des Nummernschild:

- Prüfen Sie, ob die Rückleuchte vorhanden ist. Falls sie fehlt, wenden Sie sich sofort an den Kundendienst, um die Rückleuchte der gleichen Spezifikation und des gleichen Modells erneut zu montieren, und die Einbaustelle sollte mit der Originalversion des Fahrrads übereinstimmen. Bitte ändern Sie die Stelle nicht, demontieren Sie nicht, usw.
- Prüfen Sie vor jeder Verwendung, ob die Rückleuchte normal funktioniert und die Oberfläche der Rückleuchte sauber gehalten wird.
- Die Rückleuchte darf nicht durch Gepäckstücke, Kinderstühle, Kleidungsstücke und andere Gegenstände behindert werden, da sonst Sicherheitsrisiken auftreten können.

Prüfen Sie, ob das Nummernschild fest montiert ist, ob die Nummer deutlich zu erkennen ist, ob Beschädigungen oder Verschmutzungen vorhanden sind, und, sollte dies der Fall sein, befestigen, reinigen oder ersetzen Sie es rechtzeitig.



Hinweis: Beim Austausch des Ladegeräts, achten Sie darauf, dass es mit dem Akkumodell übereinstimmt; Das spezifische Ladegerät, das von unserem Unternehmen bereitgestellt wird, muss verwendet werden; andere Ladegeräte dürfen das Akku-Pack nicht laden.



ADO-Außenbereich-Testgelände durchgeführt wurden, unter der Bedingung, dass der Akku voll ist, bei 25 °C, ohne Wind und mit einer Last von 65 kg. Es ist normal, dass die tatsächliche Fahrleistung aufgrund von Fahrgewohnheiten, Gewicht, Straßenbedingungen, Wetter usw. erheblich abweichen kann.

Einstellmethoden der einzelnen Teile

I. Einstellen des vorderen und hinteren Bremssystems: (die Einstellmethode der vorderen und hinteren Bremsen ist die gleiche)

1. Die hintere integrierte Scheibenbremse (siehe Abbildung 1); Stellen Sie die oberen und unteren Muttern der Scheibenbremse so ein, dass der Abstand zwischen Scheibenbremse und Bremsattel 1,5-3 mm beträgt, stellen Sie die Höhe der Scheibenbremse ein und ziehen Sie dann die Muttern fest.

2. Vordere integrierte Scheibenbremse (siehe Abbildung 2): Stellen Sie die A- und B-Muttern der Scheibenbremse ein und passen Sie die Höhe der Scheibenbremse so an, dass der Abstand zwischen der Scheibenbremse und dem Bremsattel 1,5-3 mm beträgt. Wenn der Abstand abweicht, stellen Sie ihn mit der C-Schraube ein, und ziehen Sie dann die Mutter fest.

 Hinweis: Um die Fahrsicherheit zu gewährleisten und der Bremsgummiblock an der Arbeitsfläche bis auf 1/2 des Bremsgummiblocks abgenutzt ist, sollte ein neues Bremsgummi eingesetzt werden.

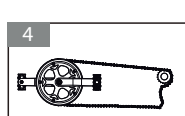
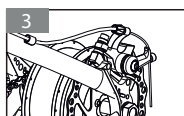
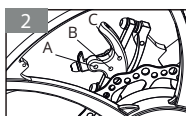
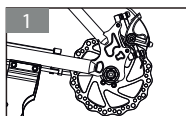

Wenn Sie die Einstellmutter nach vorne drehen, wird die Bremse festgezogen, sonst lockert sie sich. Halten Sie beim Einstellen den Bremsgriff gleichzeitig fest, so dass bei einer Stellung des Bremsgriffs von 1/3 des Gesamthubs, der Bremsgummiblock fest an der Bremstrommel anliegt. (Siehe Abbildung 3)

3. Scheibenbremse: (siehe Abbildung 7 und 8)

Die wichtigsten Aspekte bei der Einstellung der Scheibenbremse: genügend Spiel zwischen der Scheibenbremse und dem Bremsbelag (beim Drehen tritt keine Störung zwischen der Bremsscheibe und der Bremschicht auf und die beste Bremswirkung angemessen ist), stellen Sie die Mutter ein, verlängern Sie das Bremskabel etwas, und prüfen Sie, ob der Bremsgriff auf die angemessene Festigkeit eingestellt wurde; unternehmen Sie dann eine Testfahrt, um eine effektive und normale Bremsung sicherzustellen

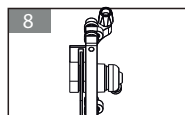
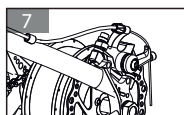

II. Einstellung der Ketten (siehe Abbildung 4)

1. Lösen Sie die Befestigungsmuttern der linken und rechten Hinterachsen, stellen Sie den Kettenregler ein, bewegen Sie die Hinterräder hin und her und ziehen Sie die Kette so an, dass der Durchhang in der Mitte der Kette 10-15 mm beträgt. Zu diesem Zeitpunkt sollte sich die Kette geschmeidig bewegen, ohne abnormale Geräusche.

2. Halten Sie die Mittelfläche des Hinterrads grundsätzlich in der Mittelfläche des Rahmens und ziehen Sie die Befestigungsmuttern der linken und rechten Hinterachsen fest. (Der empfohlene Drehmoment sollte 30N.m nicht unterschreiten)

III. Demontage des Vorderrads (siehe Abbildung 5)

1. Lösen Sie das linke und hintere Befestigungsgewinde der Vorderachse, entfernen Sie die Mutter, entfernen Sie die Vorderachse und das Vorderrad.

2. Richten Sie bei der Montage das Mittelloch des Vorderrads auf das Doppelarmloch der hydraulischen Vordergabel aus, führen Sie die Vorderachse in das Loch ein und ziehen Sie die linken und rechten Befestigungsmuttern der Vorderachse im Uhrzeigersinn fest. Drehen Sie das Vorderrad nach der Installation, es dürfen keine Verklemmungen oder losen Teile keine festsitzenden oder losen Erscheinungen vorhanden sein. (Der empfohlene Drehmoment darf 18N.m nicht unterschreiten)

IV. Demontage des Hinterrades (siehe Abbildung 6)

1. Trennen Sie das Motorkabel vom Stecker, drehen Sie die Karosserie um (Hinweis: Berühren Sie nicht den Lenker, die Kopfabdeckung und die Werkzeugkastenteile), drehen Sie die Mutter der Hinterachse, die Mutter zur Positionierung der Hinterradbremse und das Bremskabel gegen den Uhrzeigersinn, packen Sie das Kettengelenk aus und entfernen Sie dann das Hinterrad in Richtung der Öffnung.

Einstellmethoden der einzelnen Teile

V. Die Klapp- und Ausklappmethoden des Faltrads sind wie folgt: (die Ausklapp-Schritte sind von ⑩ bis ①)

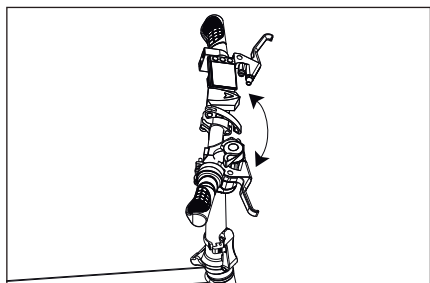

① Drehbarer T-Griff

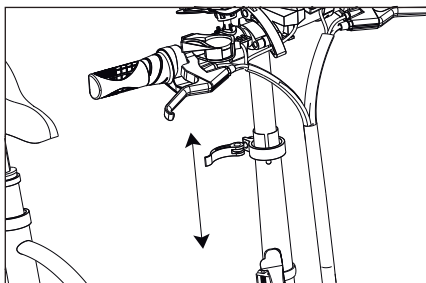

② Anhand des vertikales Rohres absenken
Die Höhe darf die Grenzmarkierung nicht überschreiten.

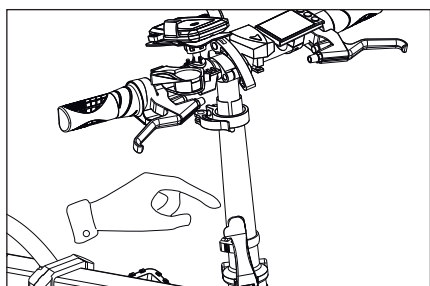

③ Sicherheitsschloss öffnen

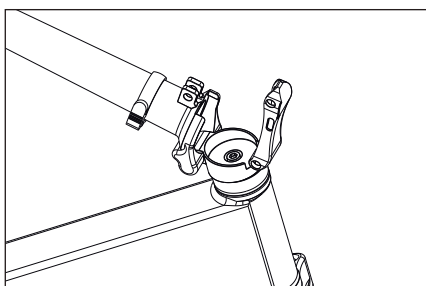

④ Senkrechtes Rohr drehen

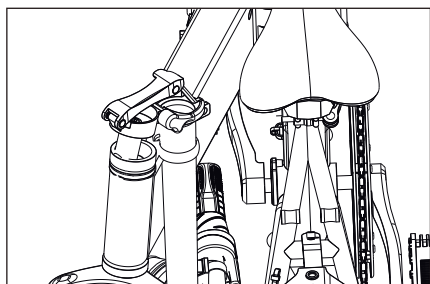

⑤ Klappbarer Steigbügel

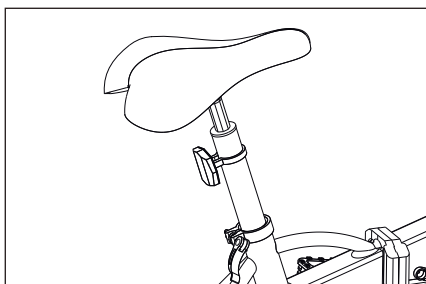

⑥ Unteres Sitzrohr
Die Höhe darf die Grenzmarkierung nicht überschreiten.

Einstellmethoden der einzelnen Teile

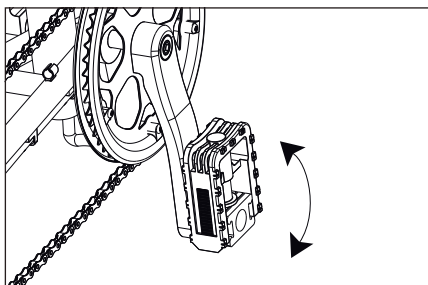

⑦ Klappbares Pedal

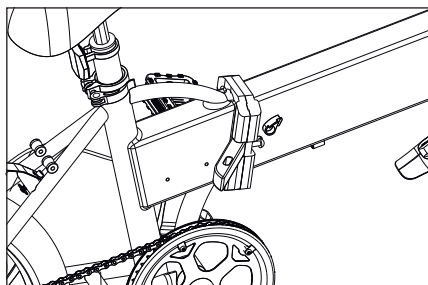

⑧ Rahmen öffnen und Sicherheitsverriegelung einklappen

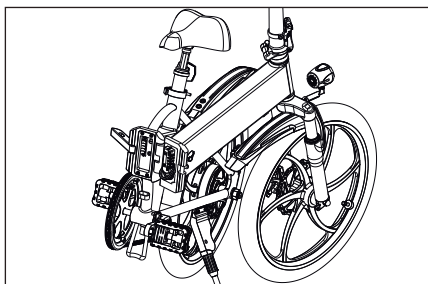

⑨ Klappbarer Rahmen

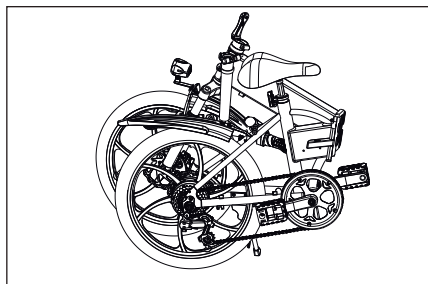

⑩ Einklappen beenden

VI. Einbau des Akkus

Der Akku besteht hauptsächlich aus zwei Teilen, der Zelle und der Schutzplatte PCM (Leistungs-Akku wird allgemein als Akku-Managementsystem BMS bezeichnet). Die Zelle entspricht dem Herzen des Akkus und das Managementsystem entspricht dem Gehirn der Akku. Die Zelle besteht hauptsächlich aus positivem Elektrodenmaterial, negativem Elektrodenmaterial, Elektrolyt, Diaphragma und Gehäuse, während die Schutzplatte hauptsächlich aus Schutzchip (oder Managementchip), MOS-Röhre, Widerstand, Kondensator, PCB-Platine usw., besteht. Öffnen Sie das Befestigungschloß mit dem Schlüssel. Wählen Sie den Netzstecker aus, entnehmen Sie stattdessen den Akku, verbinden Sie den Netzstecker, verriegeln Sie das Akkuschloss und vergewissern Sie sich vor der Fahrt, dass es sicher befestigt ist.

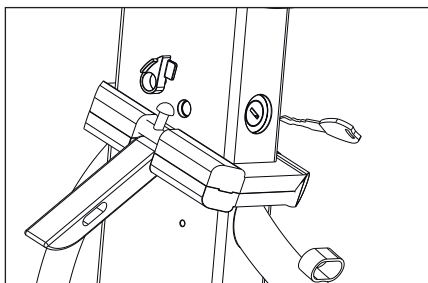

1. Öffnen Sie den Klappstecker

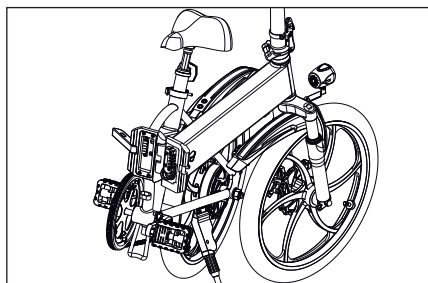

2. Klappen Sie das Fahrzeug ein und entnehmen Sie den Schlüssel
Führen Sie den Schlüssel zum Entriegeln ein

Einstellmethoden der einzelnen Teile

Hinweis: Bevor Sie das Fahrrad benutzen, führen Sie den Schlüssel ein und drehen Sie ihn um 45° gegen den Uhrzeigersinn, der Akku wird aktiviert. Nachdem Sie das Fahrrad benutzt haben, drehen Sie den Schlüssel um 45° im Uhrzeigersinn, der Akku ist ausgeschaltet, und entnehmen Sie den Schlüssel. Entfernen Sie die Akkustufe, führen Sie den Schlüssel ein, drücken Sie ihn nach oben und drehen Sie ihn dann um 90° im Uhrzeigersinn. Beachten Sie, dass Sie den Schlüssel entnehmen und dann den Akku herausnehmen müssen, um eine Beschädigung des Schlüssels zu vermeiden.

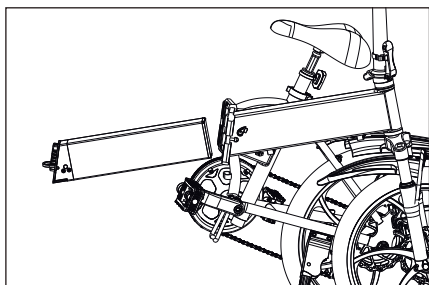

3. Nehmen Sie den Akku heraus und laden Sie den Akku separat

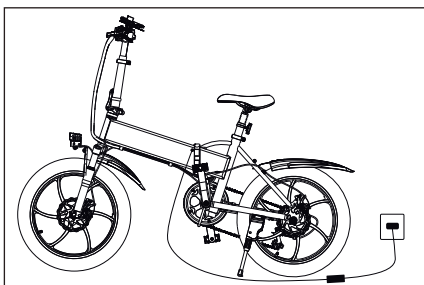

4. Sie können auch Fahrzeug laden wählen

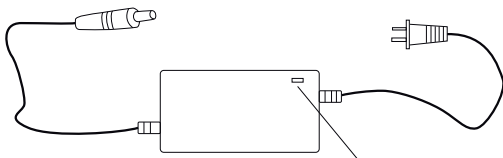

Rotes Licht zeigt das normale Laden an, das grüne Licht zeigt an, dass der Ladevorgang abgeschlossen ist

VIII. Anweisungen zur Verwendung der Code-Tabelle:

- Halten Sie die Ein-/Aus-Taste 3 Sekunden lang gedrückt, um das E-Bike ein- und auszuschalten;
- Drücken Sie im eingeschalteten Zustand die EIN-/AUS-TASTE, die Multifunktionsanzeige zeigt ODO, TRIP, TIME.
 ODO: Gesamtkilometerstand des Fahrrads
 TRIP: Kilometerstand für diese Fahrt
 TIME: Startzeit für diese Fahrt
- Drücken Sie die Taste „+“, um den Gang zu erhöhen. Je höher der Gang, desto höher die Geschwindigkeit.
- Drücken Sie die Taste „-“ um den Gang zu verringern. Je niedriger der Gang, desto langsamer die Geschwindigkeit.
- PAS-Gang: (Nachdem Sie bis 6 km/h mit den Pedalen getreten haben, starten Sie die Kraftunterstützung)
 Gang 1: Max. 15 km/h Gang 2: Max. 20 km/h Gang 3: Max. 25 km/h

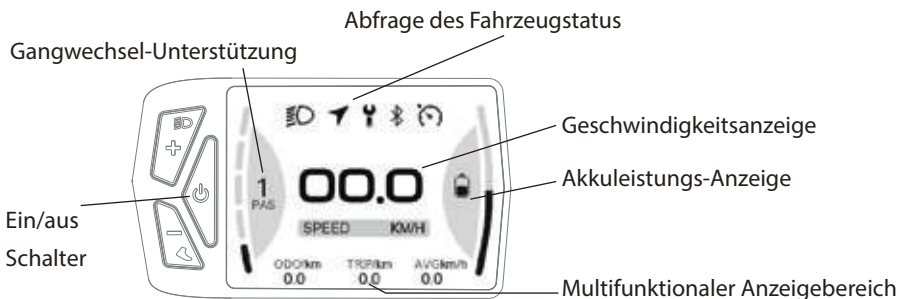

1. Die App herunterladen:

1.1 Für ein iOS-Gerät, suchen Sie bitte nach "ADO EBIKE" im App Store und installieren Sie es.

1.2 Für ein Android-Gerät, suchen Sie bitte nach "ADO EBIKE" im Play Store oder scannen Sie den QR-Code unten, um die App herunterzuladen und zu installieren.

* Wenn Sie die App installieren, lesen Sie bitte alle relevanten Anweisungen und Vereinbarungen und akzeptieren Sie alle Berechtigungen, da die ADO EBIKE App sonst nicht richtig funktioniert.



2. Ihr Konto registrieren:

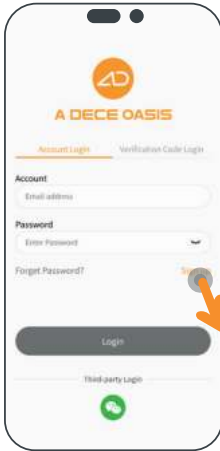

Klicken Sie auf "Sign up"

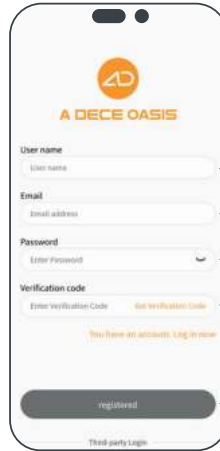

Gib deinen Benutzernamen ein

Geben Sie Ihre E-Mail-Adresse ein

Ein Passwort festlegen

Klicken Sie auf den orangefarbenen Text, um den Bestätigungscode zu erhalten, und geben Sie ihn in das Feld für den Bestätigungscode ein.

Klicken Sie auf "OK", um die Registrierung abzuschließen

3. Einloggen:

1 Melden Sie sich mit Ihrem zuvor registrierten Konto und Passwort an.



Geben Sie Ihre E-Mail-Adresse ein

Geben Sie Ihr Passwort ein

2 Melden Sie sich mit Ihrer registrierten E-Mail und Ihrem Verifizierungscode an



Geben Sie Ihre E-Mail-Adresse ein

Klicken Sie auf den orangefarbenen Text, um den Bestätigungscode zu erhalten, und geben Sie ihn in das Feld für den Bestätigungscode ein.

4. Anschließen des Geräts:

- 1 Klicken Sie oben rechts, wenn Sie Sie zu einer anderen Sprache wechseln möchten



- 2 Drücken Sie "Select a voice" zum Ändern

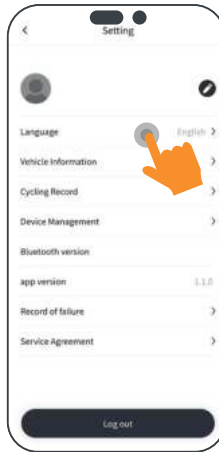

- 3 Schalten Sie das Fahrrad ein und aktivieren Sie Bluetooth auf Ihrem Mobiltelefon und klicken Sie auf "Choose Bluetooth" in der oberen rechten Ecke.



- 4 Klicken Sie im Pop-up-Fenster auf "Adding a Device"



- 5 Klicken Sie auf "Start Searching"



- 6 Wählen Sie "ADO-EBIKE", um die Verbindung herzustellen

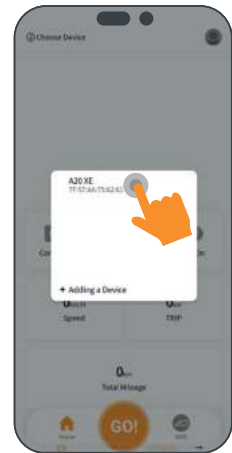



5. Hauptfunktionen:

- * Datenverbindung und Statistik
- * Navigation für Reisen
- * Spezielle Statistiken über Navigationsdaten
- * Fahrtenbü
- * Erfüllung der Benutzeranforderungen
- * ADO QTLlab-Visualisierung
- * Einstellung von Parametern
- * Aktualisierung von Geräten

Methoden zur Überprüfung und Fehlerbehebung bei Elektrofahrrädern

Seriennummer	Störungsbeschreibung	Störungsursachen-Analyse	Fehlerbehebungs-Methoden
1	Ausfall der Geschwindigkeitsregelung oder Geschwindigkeit unter 10 km/h	<ol style="list-style-type: none"> 1.Niedrige Akkuspannung 2.Ausfall des Beschleunigers 3.Ausfall der Getriebegruppe 	<ol style="list-style-type: none"> 1.Laden Sie den Akku vollständig auf 2.Zur Reparatur an die Wartungsstation senden
2	Der Hubmotor funktioniert nach dem Einschalten nicht	<ol style="list-style-type: none"> 1.Lose Akkuverkabelung 2.Motor-Verkabelungs-Stecker ist lose \aus 3.Ausfall des Beschleunigers 	<ol style="list-style-type: none"> 1.Entnehmen Sie die Akku-Box heraus und hängen Sie sie auf. 2.Verkabelungs-Stecker befestigen 3.Zur Reparatur an die Wartungsstation senden
3	Unzureichende Kilometerleistung nach dem Laden	<ol style="list-style-type: none"> 1.Unzureichender Reifendruck 2.Unzureichende Ladung oder Ausfall des Ladegeräts 3.Alterung oder Beschädigung des Akku 4.Viele Steigungen \starker Gegenwind \schwere Last \ schlechte Straße \ Mähntemperatur 	<ol style="list-style-type: none"> 1.Ausreichend Kraftstoff 2.Ausreichende Leistung oder überprüfen Sie das Ladegerät 3.Akku austauschen 4.Es wird empfohlen, die Pedalstütze zu verwenden
4	Le chargeur ne se charge pas	<ol style="list-style-type: none"> 1.La fiche n'est pas insérée correctement 2.Le fusible du chargeur est grillé. 3.Le fusible de la batterie est grillé 	<ol style="list-style-type: none"> 1.Chambre de fixation 2.Envoyer à la station de réparation pour remplacement 3.Remplacer le fusible
5	Das Ladegerät lädt nicht	<ol style="list-style-type: none"> 1.Der Stecker ist nicht ordnungsgemäss verbunden 2.Sicherung des Ladegeräts durchgebrannt 3.Sicherung des Akku-Packs durchgebrannt 	<ol style="list-style-type: none"> 1.Befestigungssockel 2.Zum Austausch zur Werkstatt schicken 3.Sicherung austauschen
6	Nach dem Öffnen des elektrischen Türschlosses wird festgestellt, dass der Signalteil normal und der Antriebsteil abnormal funktioniert.	<ol style="list-style-type: none"> 1.Akku unter Spannung; 2.Schäden am linken und rechten Bremsgriff 3.Der Regler oder der Motor ist beschädigt 4.Abnormale Linie 5.Beschädigung des Motorradlenkers oder Leitungsdifferenz 	<ol style="list-style-type: none"> 1.Motorradlenker austauschen und Leitungen reparieren 2.Rechtzeitiges Laden 3.Tauschen Sie den linken und den rechten Bremsgriff aus 4.Tauschen Sie den Regler oder den Motor aus
7	Abnormaler Nullstartmodus (linke und rechte Scheibe wechseln)	<ol style="list-style-type: none"> 1.Der Schalter für den Startmodus oder der Motorradlenker ist beschädigt. 2.Abnormale Linie 	Beschädigte Teile/ Wartungsleitungen austauschen
8	Nicht-Null-Startmodus-Ausnahme (Schalter in der Mitte)	<ol style="list-style-type: none"> 1.Inkorrekte Inbetriebnahme Taxschalterüberschneidung oder Boosterschaden 2.Abnormale Linie 	Schalterstellung prüfen/ Booster/ Überholleitung austauschen

 Hinweis: Bei einer nicht selbst zu behebbenden Störung oder einem nicht feststellbaren inneren Schaden an Motor, Regler, Ladegerät, Akku-Pack usw., schicken Sie das Fahrzeug zur Überprüfung und Wartung an die Verkaufsstelle oder an eine spezielle Wartungsstation des Unternehmens. Bitte öffnen Sie während der Garantiezeit keine wichtigen Teile ohne Genehmigung, da sonst die Firma keine Garantie übernimmt.

 1. Bei der Wartung des Fahrrads muss der Akku entfernt werden, um Störungen zu vermeiden, die einen Brand oder eine Beschädigung des Akkus verursachen könnten.
Bei der Reparatur oder Wartung des Fahrrads sollten nur Originalteile verwendet werden, da Ihr Fahrrad 2.sonst möglicherweise nicht richtig funktioniert oder zugehörige Teile beschädigt werden können.

Wartung und Reparatur

Tägliche Wartung:

1. Das Fahrzeug sollte sauber gehalten und nach dem Durchnässen rechtzeitig mit einem trockenen Tuch abgewischt werden, um das Rosten von Teilen und den Kurzschluss von elektrischen Komponenten zu vermeiden.
2. Prüfen Sie stets die Luftspeicherkapazität des Reifens, um ihn im normalen Verwendungszustand zu halten.
3. Die wichtigsten Getriebeteile wie die Vorderachse, eine Hinterachse, die Querachse, die Vordergabel, das Schwingrad und die elektrische Nabe sollten häufig überprüft und eingestellt werden, um die Getriebeteile flexibel zu halten, ohne Schlaggeräusche und Geräusche zu verursachen; Überprüfen Sie die Schrauben und Muttern des gesamten Fahrzeugs, wenn festgestellt wird, dass sie locker sind, sollten sie rechtzeitig angezogen werden, um zu verhindern, dass die Teile abgenutzt werden oder größere Schäden und Brüche aufgrund von Lockerungen verursachen.



Beachten Sie, dass das Anzugsdrehmoment des Vorderrads, des Lenkerkern-Schraubbolzens, des Sattelrohr-Klemmbolzens und des Sattelklemmbolzens nicht weniger als 18N.m betragen darf; das Anzugsdrehmoment des Hinterrads, der Tretlagerschale und der Tretlagerschalensicherungsmutter darf nicht weniger als 30N.m betragen

4. Das Bremssteil sollte häufig überprüft und eingestellt werden, um es in einen flexiblen Zustand zu versetzen, z. B. sollte der Spalt zwischen Bremsgummi und Torkern nicht zu groß sein.
5. Prüfen Sie immer, ob die Bremssteile und das Kabel flexibel sind, und stellen Sie sicher, dass keine Stagnation auftritt. Tropfen Sie langsam Schmieröl von einem Ende des Schlauchs, und ziehen Sie gleichzeitig am Drahtseil, stellen Sie sicher, dass das Drahtseil leicht im Schlauch gleitet.
6. Die beweglichen Teile des Elektrofahrrads sollten häufig mit einer kleinen Menge Schmieröl eingespritzt werden, um den Verschleiß zu verringern und das Fahren zu erleichtern, wie in der folgenden Tabelle dargestellt:

Schmierungsteil		Schmiermittel				Schmierungszyklus	
Vorderachse, Mittelachse, ein Hinterachsengeräte		3# Auf Calcium basierendes Schmieröl				Sechs Monate bis zu einem Jahr	
Vorderradgabel		3# Auf Calcium basierendes Schmieröl				Ein halbes Jahr	
Pedallager		3 Stück auf Calcium basierendes Schmieröl				Ein halbes Jahr	
Kette		30# Mechanisches Öl				Ein halber Monat	
Doppelträger Verriegelungsplatte Seitenträger und Getriebeteile		30 und mechanisches Öl				Ein halber Monat	

Ein halber Monat	Waagrecht Rohr des Handgriffs	Stiel	Sattel	Sattelrohr	Vorderachse	Hinterachse	Mittelwellenmutter
Laufdrehmoment	18N.m	18N.m	18N.m	18N.m	18N.m	30N.m	30N.m

Stelle	Methode	Zeit
Mittelwelle	Prüfen Sie, ob die Tretlagerschale locker ist/demontieren Sie die Zentralwelle, waschen Sie und wechseln Sie das Öl und prüfen Sie die Teile.	Häufig / einmal pro Jahr prüfen
Vorder- und Hinterräder	Prüfen Sie den Radschwung, die Speichenspannung, die Speichen, die Mutterspeiche auf Beschädigungen; Richten Sie das Rad aus	Der erste Monat/Jahr nach dem ersten Neuwagen
Bremskabel	Wenn sich an der Wurzel des Rollkopfes ein Stahldraht befindet, ersetzen Sie die neue Bremsleitung.	Einmal im Monat
Bremsgriff	Passen Sie die Einbaustelle an und prüfen Sie das Rückstellverhalten.	Einmal alle drei Monate
Kette	Prüfen Sie, ob die Bolzenwelle locker oder ausgebeult ist und ob die Verlängerung der Kette übermäßig ist.	Einmal alle sechs Monate
Vordere und hintere Mutter, Lenkerkernbolzen, Sattelklemmbolzen	Auf Lockerheit prüfen	Einmal alle sechs Monate

Korrekte Verwendung und Wartungsmethoden von Motor, Regler und Akku:

1. Der Motor sollte sauber gehalten werden, es sollten keine Fremdkörper, korrosive Flüssigkeiten, Gase usw. in den Motor eindringen, und das Motoregehäuse sollte keinen Schlägen und/oder Feuer ausgesetzt werden, um Schäden am Motor zu vermeiden.
2. Alle Drähte sollten vor Reibung und Kontakt mit scharfen Metallen geschützt, und die Drähte sollten fest mit dem Rahmen verbunden sein.
3. Der Regler erfordert ein intelligentes High-Tech-Computer-Speicherprogramm-Passwort. Wenn der Benutzer die Reparatur selbst vornimmt, werden die Komponenten leicht beschädigt. Wenn der Regler ausfällt, wenden Sie sich bitte an die Service-Abteilung, um ihn zu reparieren.
4. Bei diesem Akku handelt es sich um eine besondere Akku für Elektrofahrräder. Wenn das Elektrofahrrad längere Zeit nicht benutzt wird, sollte der Akku nach ausreichender Stromzufuhr gelagert werden, und die Elektro-Energie sollte regelmäßig nachgeladen werden, um eine Vulkanisierung des Akkus aufgrund langfristiger Unterspannung zu vermeiden.
5. Der Akku darf sich nicht in der Nähe von offenen Flammen oder Hitzequellen mit hoher Temperatur befinden, und der Akku darf nicht Feuer ausgesetzt werden. Direkte Sonneneinstrahlung ist bei heißem Wetter unbedingt zu vermeiden.

Kundendienst und Garantiefumfang

Stellen Sie korrekte Betriebsmethoden und Wartungsgegenstände bereit, sowie gültige KFZ-Kaufzertifikate, Garantiekarten und die Adresse und Kontaktnummer der Garantiestelle bereit.

2. Der Benutzer sollte das Fahrzeug gemäß dem Produkthandbuch verwenden. Bei Leistungsfehlern, die aufgrund der Produktionsqualität verursacht werden, muss das Unternehmen gemäß den einschlägigen Gesetzen und den nationalen Drei-Garantien-Vorschriften die Drei-Garantien-Verpflichtungen einheitlich erfüllen.

3. Für die Behebung von Mängeln außerhalb der Drei-Garantien-Frist und der Hauptkomponenten nach der Drei-Garantien-Frist ist das Unternehmen verantwortlich, wobei die entsprechenden Gebühren berechnet werden.

4. Wenn der Austausch des Akkus den Zeitraum der drei Garantien überschreitet, liefert es das Unternehmen zum Werkspreis. Der Akku muss jedoch individuell recycelt und an den Akkuhersteller zurückgegeben werden, um die Sicherheit zu gewährleisten und Umweltverschmutzung zu vermeiden.

(-) Garantiezeit für wichtige Teile
Details zu Garantiefumfang und -Laufzeit

Teilname	Garantie (Außer aus Gründen der Nicht-Produktqualität)	Garantie	Serviceinhalt
Rahmen	Natürliches offenes Schweißen, Entlöten und Brucherscheinungen	5 Jahre	Kostenloser Ersatz
Vordergabel Rahmen, Schutzblech, Kettenabdeckung, Aufhänger	Farbflecken fallen ab	12 Monate	Kostenloser Ersatz
Lenker, Felge, Kettenrad, Kurbel,	Galvanische Teile fallen ab	12 Monate	Kostenloser Ersatz
Vorder- oder Hinterachse, Schwungrad und andere rotierende Teile	Beschädigung oder Bruch von Wärmebehandlungsteilen	12 Monate	Kostenloser Ersatz
Motor	Rotorbruch, Gehäuseriss. Wicklungsschaden	12 Monate	Kostenloser Ersatz
Regler. Ladegerät	Schaltungsschaden und Komponentenschaden	12 Monate	Halbjahresverlängerung und Halbjahreswartung
Lithium Batterie	Übermäßiger Kapazitätsabfall, keine Spannungsfreigabe, Sicherheitsrisiken für die Batterie	12 Monate	Seit dem Lieferdatum beträgt die Kapazität weniger als 60 %. Kostenlose Wartung oder Austausch
Schlauch	Luftleckagen, die durch interne Qualitätsprobleme wie Trachom verursacht werden, werden nach der Reparatur nicht ersetzt.	15 Tage	Kostenlose Reparatur oder Ersatz
Teile lackieren	Große Stücke fallen ab, verblassen offensichtlich, Blasen, knacken	6 Monate	Kostenloser Ersatz
Sicherung, Glühbirne, Kabel, Schalter, Bremsbacke	Anfällige Teile, nicht durch die Garantie abgedeckt		
Außenreifen	Ersatz für Rissbildung innerhalb von 1 Monat (nicht-menschlicher Faktor)		

Es ist nicht Teil des Umfangs und des Inhalts der Drei Garantien:

1. Fehler, die aufgrund Nichtbeachtung der „Gebrauchsanweisung“ durch den Benutzer verursacht wurden.

2. Der Benutzer nimmt die Demontage und Reparatur selbst vor, ebenso Störungen, die aufgrund Nichtbeachtung der Verwendungsregeln verursacht werden.

3. Fehler, die aufgrund unsachgemäßer Verwendung, Lagerung oder Unfälle verursacht werden.

4. Es ist keine Garantiekarte verfügbar, und der „QuittungslinK“ wird nicht an unser Unternehmen zurückgeschickt, oder Fahrzeuge mit irregulären Karten und Waren.

5. Verschleißteile und Verbrauchsmaterialien dürfen nicht in Dreierpackungen geliefert werden. Einschließlich Bremse, Sitztasche, Kunststoffteile, Speichen, Felge, Bremskabel, Oberflächenkratzer, usw.

6. Die Kosten für die Selbstreparatur ohne Zustimmung der spezifischen Wartungseinheit.

7. Nachdem das Zubehör das Werk verlassen hat, ist das Gehäuse verkratzt oder das Gehäuse ist ohne Reparatur beschädigt. Die Leitung ist verkratzt oder ohne Reparatur zerrissen.

Wartungsprotokoll

Datum	Wartungsinhalt	Bemerkungen

Garantie-Beschreibung:

1. Alle Fahrzeugteile werden strikt gemäß der Garantiezeit von der Garantie gedeckt.
2. Die Garantiezeit beginnt ab dem Werk-Lieferdatum.
3. Wenn Sie den Regler, das Ladegerät, den Akku und den Motor privat auspacken, wird keine Garantie übernommen.
4. Wenn die Teile die Garantiezeit überschreiten, wird die Garantie nicht gewährt.
5. Wenn das Fahrzeug ausfällt, muss die Wartung an der vorgesehenen Wartungsstelle durchgeführt werden, und das Zubehör darf nicht privat demontiert und montiert werden. Bzgl. dem Regler, Akku und Ladegerät muss sichergestellt werden, dass alle Beschriftungen vollständig sind und kein Teil beschädigt ist.
6. Bei der Fahrzeugreparatur müssen die entsprechenden Dokumente, wie z.B., Garantiekarte, Rechnung, Konformitätsbescheinigung, usw., vorgelegt werden.
7. Die Akkugarantie ist eine Eins-zu-eins-Garantie. Bei Problemen mit dem Akku muss der Akku zunächst an den Hersteller zurückgeschickt werden. Nachdem der Akku vom Hersteller getestet wurde, beurteilen Sie, ob der Akku gemäß der Akku-Testnorm defekt ist, und bestimmen Sie, ob der Akkuschaden von der Garantie gedeckt wird, und schließen Sie die Garantie ab.
8. Der Regler wird im Rahmen der Garantie gewartet. Der Austausch des Reglers muss sicherstellen, dass der Plug-in für den Test vollständig ist. Falls er nicht repariert werden kann, wird er mit einem neuen Regler ersetzt. Bei einer manuellen Beschädigung des Reglers wird er von der Garantie ausgeschlossen.
9. Achten Sie auf die Wartung des gesamten Fahrzeugs und vermeiden Sie Fahrten durch Wasser so weit wie möglich. Die Beschädigung elektrischer Geräte durch Wassereintritt wird von der Garantie nicht gedeckt.
10. Wenn Sie das Fahrrad in einem Offline-Geschäft gekauft haben, wenden Sie sich bitte für den Kundendienst an die Verkaufsstelle.
11. Wenn Sie das Fahrrad in einem Online-Geschäft gekauft haben, bringen Sie bitte den Kaufbeleg mit und beantragen Sie den Kundendienst bei dem entsprechenden Online-Geschäft.
12. Wenn Sie mit dem Kundendienst bei der Verkaufsstelle unzufrieden sind, geben Sie bitte die entsprechenden Kaufinformationen an und wenden Sie sich an den folgenden Kundendienst:

Kundendienst E-Mail: Support@adoebike.com

Offizielle Website: www.adoebike.com

Elektrischer Schaltplan

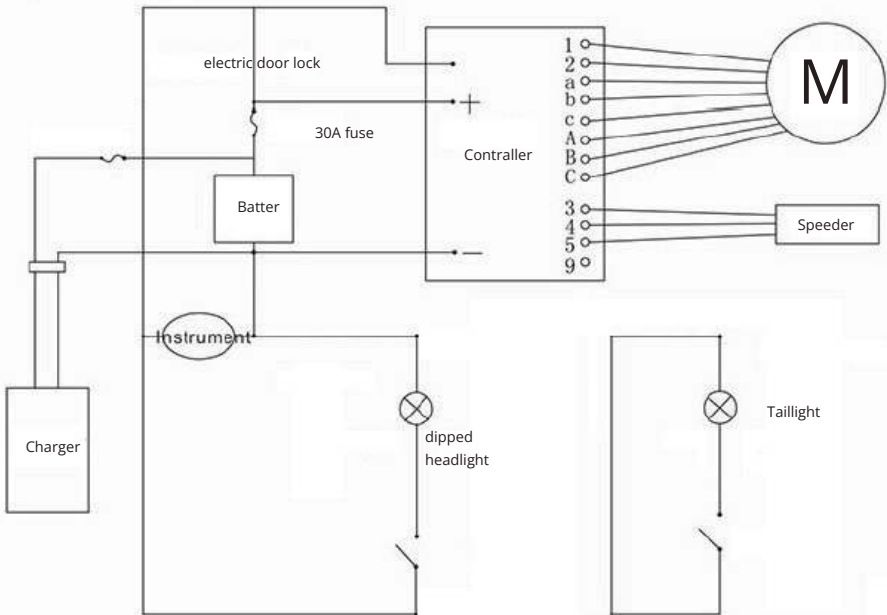
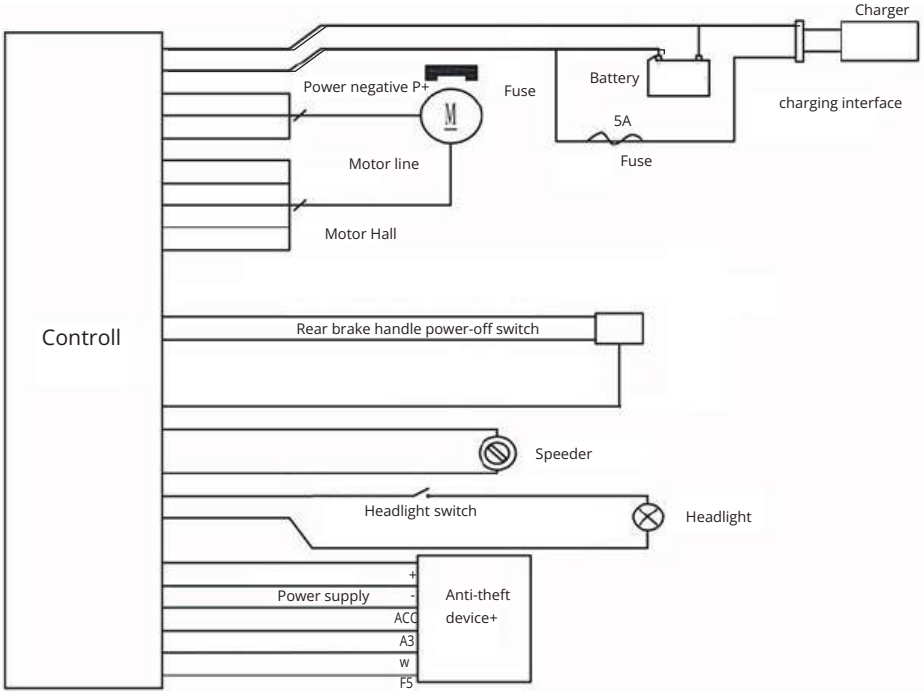

A20F Beast Produkt-Beschreibung

Fahrrad-Typ:	Klappbares Elektrofahrrad
Reifengröße:	20*4,0 Zoll (Fette Reifen)
Maximale Geschwindigkeit:	25km/h
Unterstützte Reichweite:	<120KM
Tragfähigkeit:	120kg
Produkt-Nettogewicht:	28.5kg
Produkt-Bruttogewicht:	37.5kg
Gesamtabmessungen:(L*B*H)	1740*530*1200mm
Nach dem Falten:(L*B*H)	980*450*770mm
Packungsgröße:(L*B*H)	1010*490*730mm

Hardware-Konfiguration

Gehäuse-Material:	Aluminiumlegierung 6061
Motor-Typ:	Hall Bürstenloser DC-Motor
Gangschaltung:	Shimano 7-Gang
Stoßdämpfer:	Vorderradgabel und Karosserie Doppelmodell
Bremssystem:	Hydraulische Scheibenbremsen vorne und hinten
Akku-Typ:	Lithium-Akku
Akkuleistung:	36V/14.5AH
Leistung des Akkuladegeräts:	42V/2A(CE/ Sicherheit)

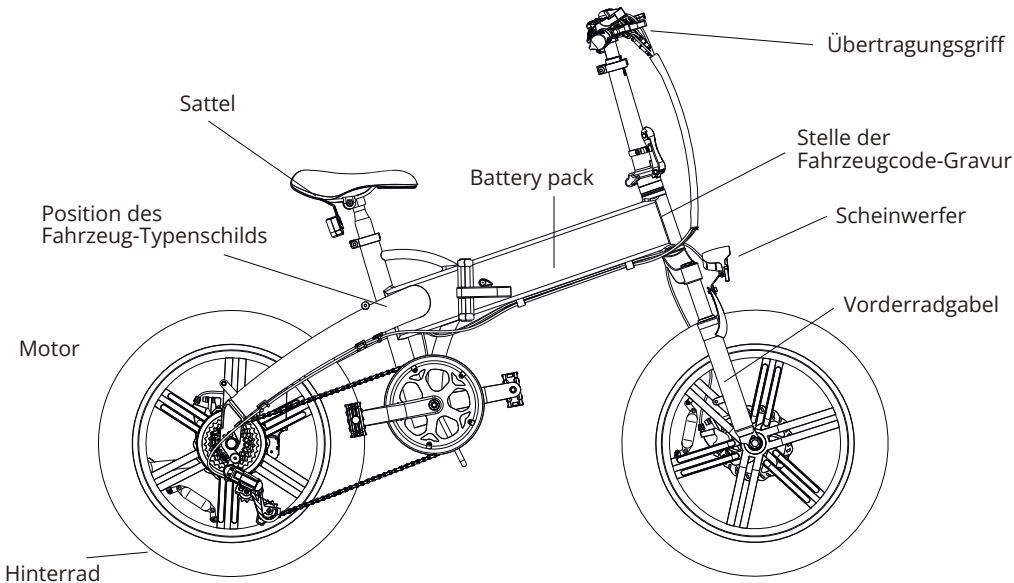

Prefazione

Cari amici clienti:

Prima di tutto, grazie per aver scelto di acquistare i nostri prodotti. Tutto lo staff della nostra azienda vi ringrazia di cuore per la vostra scelta! Questo manuale vi introdurrà alle caratteristiche e ai metodi di manutenzione delle biciclette elettriche prodotte dalla nostra azienda. Leggete attentamente il manuale dopo l'acquisto per capire le prestazioni, le caratteristiche, le precauzioni, l'utilizzo e la manutenzione di questa bicicletta. Assicuratevi di utilizzare la bicicletta elettrica in modo sicuro nelle migliori condizioni di guida.

Per garantire la sicurezza dell'utilizzo della nostra bicicletta elettrica, vi invitiamo a utilizzare i nostri pezzi di ricambio professionali. Se avete delle domande, contattate il nostro servizio tecnico autorizzato o la nostra azienda.

Cari utenti, al momento dell'acquisto dei prodotti della nostra società, vi invitiamo a compilare la "scheda di registrazione della vendita della bicicletta elettrica (garanzia)" in dettaglio, completamente e chiaramente e di conservare la "garanzia dell'utente" correttamente, consegnando le altre due copie alla stazione di servizio locale della società o al rivenditore per essere contattati in caso si inconvenienti.

★ Suggerimenti importanti

1. Gli schemi e le descrizioni testuali di questo manuale sono usati solo come istruzioni per il funzionamento e non devono essere intesi come materiale per il controllo dei prodotti;
 2. Le illustrazioni del manuale potrebbero non corrispondere al prodotto reale, che in ogni caso prevarrà;
 3. L'azienda si riserva il diritto di migliorare le prestazioni del prodotto e le relative configurazioni senza preavviso;
 4. Questo veicolo può essere utilizzato dal solo conducente, e non deve trasportare più persone.
 5. Questo prodotto è adatto per pendolari su brevi distanze. Non usare per prestazioni pericolose come gare e acrobazie. In caso contrario possono verificarsi danni alla bicicletta e lesioni al conducente.
 6. L'uso della bicicletta in giornate piovose non è raccomandato perché può portare a cadute e ferite.
 7. Questo prodotto è un prodotto con scopo generico. Assicurarsi che sia conforme ai regolamenti locali prima di usarlo. In caso contrario, le responsabilità legali ricadono esclusivamente dell'utilizzatore.
 8. Se l'utilizzatore modifica o cambia lo stato di default della bicicletta elettrica senza autorizzazione, tutte le responsabilità legali derivanti ricadono esclusivamente sull'utilizzatore.
- La vostra scelta: l'inizio del nostro servizio! Saremo lieti di offrirvi a partire da adesso un servizio conveniente, tempestivo, veloce e soddisfacente! Leggete attentamente le istruzioni prima dell'uso, e non usate il prodotto senza conoscerne le caratteristiche (leggete attentamente le istruzioni contrassegnate con i termini di "pericolo", "avviso" e "attenzione").

 Pericolo: ignorare questa avvertenza può portare a incidenti personali. Al fine di ridurre il danno a sé stessi o agli altri, è necessario seguire le istruzioni degli avvertimenti speciali

 Attenzione: ignorare questa avvertenza può causare danni al veicolo e alle sue parti; in particolare questi avvisi informano su cosa fare o non fare.

 Nota: ignorare questa avvertenza può causare lievi danni o malfunzionamenti al veicolo e alle sue parti; rispettate le operazioni permesse o proibite presenti negli avvisi.

Consigli speciali per l'uso in sicurezza

Cari utenti, per la vostra sicurezza e la prevenzione degli incidenti, leggete e seguite i seguenti consigli:

I. Quando si usano le biciclette elettriche, è necessario rispettare le regole del traffico e prestare attenzione alla sicurezza durante la guida.

- (1) È vietato ai minori di 16 anni condurre biciclette elettriche sulla strada;
- (2) Le biciclette elettriche dovrebbero essere condotte su corsie non motorizzate, a una velocità inferiore a quella massima specificata dalle leggi e dai regolamenti locali.
- (3) Non prestare la bicicletta elettrica a persone che non sono in grado di utilizzarla in sicurezza per evitare lesioni;
- (4) Le biciclette elettriche possono trasportare persone o articoli secondo le leggi e i regolamenti;
- (5) Si raccomanda di indossare un casco durante la guida;
- (6) Conducendo in giorni di pioggia e neve, lo spazio di frenata sarà aumentato, prestare attenzione e rallentare per tempo; evitare la pioggia intensa e altre situazioni climatiche estreme.

II. Norme per l'utilizzo in sicurezza delle biciclette elettriche.

(1) Le biciclette elettriche non devono essere parcheggiate all'entrata degli edifici, sulle scale di evacuazione, nei corridoi e nelle uscite di sicurezza;

(2) Le biciclette elettriche non dovrebbero essere caricate e parcheggiate in edifici residenziali, e dovrebbero essere tenute lontano dai combustibili durante la ricarica e il tempo di ricarica non dovrebbe essere troppo lungo;

(3) Uso e manutenzione corretti della batteria:

- Caricare la batteria per 12 ore la prima volta dopo l'acquisto o dopo un lungo periodo di non utilizzo. Per il normale utilizzo eseguire la ricarica di 12 ore ogni due mesi. Quando non si usa per molto tempo, scollegare la batteria dal cavo di alimentazione del veicolo, caricare ogni mezzo mese.
- Non cortocircuitare i poli positivi e negativi dei terminali di ingresso e di uscita delle batterie;
- Tenere lontano dai bambini, dalle fonti di fuoco e di calore; è vietato bruciare le batterie;
- Evitare attentamente le vibrazioni, gli urti e l'estrusione della batteria;
- La batteria non è impermeabile, evitare il contatto con acqua e l'immersione;
- La batteria deve essere caricata dopo l'uso. Se non viene utilizzata per un lungo periodo, rimuoverla dal veicolo e riporla;
- La batteria deve essere conservata in un luogo pulito, asciutto e ventilato e deve evitarsi il contatto con sostanze corrosive, lontano da fonti di fuoco e di calore;
- Suggerimenti importanti!

1. Non bagnare; utilizzare il caricatore originale per la carica;

2. Non caricare in cucina, soggiorno, camera da letto e altri luoghi domestici;

3. Il ciclo di vita della batteria è di 2 anni, si raccomanda quindi di sostituirla per evitare danni causati dall'invecchiamento.

Condizioni di stoccaggio della batteria: temperatura ambiente: -20~55°C; umidità ambiente ≤65% RH. Temperatura di funzionamento della batteria: -10~45°C.

Suggerimenti importanti!

1. Non bagnare; utilizzare il caricatore originale per la carica;

2. Non caricare in cucina, soggiorno, camera da letto e altri luoghi domestici;

3. Il ciclo di vita della batteria è di 2 anni, si raccomanda quindi di sostituirla per evitare danni causati dall'invecchiamento.

4. L'utilizzo del freno può provocare il riscaldamento dei freni e dei dischi e ciò può provocare ustioni al corpo umano, non toccare.

5. Eventuali oggetti nel mozzo delle ruote possono provocare il ferimento del conducente, quindi verificare e pulire prima di usare la bicicletta.

6. Usando la bicicletta, evitare che qualsiasi oggetto tocchi il mozzo per evitare lesioni.

7. Non toccare il mozzo delle ruote con una qualsiasi parte del corpo mentre si usa la bicicletta, per evitare lesioni personali.

8. Questo prodotto non produce rumore di intensità superiore a 50dB. Se si avverte un rumore più forte, fermarsi e verificare se è presente qualche anomalia sulla bicicletta.

 Pericolo: le batterie da smaltire non devono essere smontate senza autorizzazione, e non devono essere smaltite arbitrariamente per evitare l'inquinamento ambientale; le batterie esaurite di questo prodotto devono essere riciclate dall'impresa o dai distributori o dai punti vendita designati dal governo

Consigli speciali per l'uso in sicurezza

(4)metodo di utilizzo sicuro del caricatore:

- È vietato collocare qualsiasi oggetto sul caricatore;
- È vietato inserire qualsiasi liquido o metallo nel caricatore;
- È severamente vietato smontare e modificare il caricatore;
- Durante la ricarica, collegare prima l'uscita del caricatore alla porta di ricarica della batteria, e poi inserire la spina di alimentazione CA del caricatore nella presa di corrente; non inserire e rimuovere la spina di alimentazione con le mani bagnate;
- Non usare il caricatore in presenza di mal tempo con tuoni e fulmini;
- Non giocare con il caricatore e la batteria durante la ricarica;
- Non utilizzare il caricatore in ambienti instabili, con eccessivo fumo e polvere ed eccessivamente umidi;
- Mantenere una buona ventilazione e condizioni di dissipazione del calore quando il caricatore funziona, ed evitare di usare il caricatore alla luce diretta del sole;
- Se l'uscita del caricatore non è collegata alle batterie, evitare di lasciarlo collegato alla rete elettrica per molto tempo;
- Durante il processo di carica, la luce dell'indicatore del caricatore sarà rossa. Quando l'indicatore luminoso diventa verde, continuare la carica per 2 ore per portare la batteria allo stato completamente caricato;
- Il tempo di ricarica standard è di 3-10 ore (non più di 12 ore), e non è consentita la ricarica nelle stazioni di ricarica rapida.



Nota: quando si sostituisce il caricatore, assicurarsi che sia adatto al modello della batteria. Utilizzare solo il caricatore speciale fornito dalla nostra azienda; non sono autorizzati altri modelli.

(5)Precauzioni durante il lavaggio:

Quando si lava la bicicletta, non spruzzare direttamente l'acqua sul tamburo del freno, sul motore e sull'asse anteriore e posteriore per evitare che l'acqua influisca sulle prestazioni di funzionamento e sulla durata;

- Non usare vapore o acqua ad alta pressione per lavare la bicicletta;
- Prestare particolare attenzione al corretto funzionamento del freno dopo la pulizia del veicolo o durante la guida su strada bagnata. Dopo la pulizia o durante la guida su strada bagnata, l'effetto frenante può diminuire.

Per questi motivi è necessario condurre lentamente e preservare la sicurezza.

(6)Regolazione del manubrio e della sella (se applicabile);

- Quando si regolano il manubrio o la sella, fare attenzione a non superare il segno della linea di limite;
- Dopo aver regolato il tubo orizzontale, lo stelo, la sella e l'altezza della sella, fissarli in posizione; la coppia raccomandata è 18 N*m.



AVVERTENZA 1 - come con tutti i componenti meccanici, EPAC è soggetta ad usura e forte stress. Materiali e componenti diversi possono reagire all'usura e allo stress meccanico in modo diverso. Se si supera il ciclo vita previsto di un componente, questo può rompersi in modo imprevedibile causando lesioni al conducente. Qualsiasi tipo di graffio, incrinatura o cambio di colore in aree fortemente stressate indica che il componente ha raggiunto il termine del suo ciclo di vita e deve essere sostituito.



AVVERTENZA 2 - Per i componenti compositi, un danno da impatto può essere invisibile per l'utilizzatore, il produttore deve spiegare le conseguenze di un danno da impatto e le conseguenze nel caso di impatto; i componenti compositi devono essere restituiti al produttore per l'ispezione o demoliti e sostituiti.

Precauzioni prima della guida

Cari utenti, per la vostra sicurezza e per prevenire incidenti, vi invitiamo a eseguire i seguenti controlli prima della guida. Se si riscontrano anomalie, ripararle a tempo e dove necessario affidarsi all'aiuto di un professionista!

(1)Ispezione del circuito di alimentazione e del circuito di illuminazione:

- Controllare se il circuito di alimentazione, il circuito di illuminazione e il dispositivo appaiono danneggiati; Accendere l'alimentazione, premere l'interruttore delle luci, controllare se i fari e le luci posteriori sono accesi, e se la luminosità dei fari e delle luci posteriori è normale;
- Verificare rispettivamente il freno anteriore e il freno posteriore. La leva del freno a sinistra corrisponde al freno anteriore e la leva del freno a destra corrisponde al freno posteriore. L'icona del freno è indicata sul display.

(2)Controllo dei freni:

- Controllare se i freni anteriori e posteriori funzionano normalmente; verificare l'efficacia frenante dei freni anteriori e posteriori per assicurarsi che non ci siano problemi;
- Confermare se l'interruttore di spegnimento funziona correttamente quando le ruote del veicolo vengono sollevate contemporaneamente da terra;
- Controllare il fissaggio di ogni asse per assicurarsi che gli assi anteriore e posteriore e il manubrio siano fissati in modo affidabile.

(3)Controllare il fissaggio del manubrio e delle ruote anteriori e posteriori:

- Scuotere il manubrio su, giù, in avanti, indietro, a sinistra e a destra per controllare se è allentato o traballante;
- Scuotere le ruote anteriori e posteriori a sinistra e a destra per controllare se ci sono allentamenti o se la rotazione risulta bloccata per eccessivo serraggio.

(4)Ispezione delle gomme:

- Verificare che la pressione di gonfiaggio della ruota sia nel range indicato sullo pneumatico.
- controllare se il pneumatico presenta crepe o un'usura anomala;
- controllare se nel pneumatico sono incastrati chiodi, pietre e vetro;
- Sostituire il pneumatico quando usurato.

(5)Ispezione del riflettore e della targa:

- Controllare se manca il riflettore. Se non presente, contattare il servizio post-vendita immediatamente per ricevere un riflettore con le stesse caratteristiche, e installarlo come indicato nelle istruzioni originali. Non cambiare la posizione, modificare, smontare, ecc., le parti autonomamente.
- Prima di ogni utilizzo, controllare il corretto funzionamento del riflettore e mantenerne la superficie pulita.
- Prestare attenzione a non coprire il riflettore con bagagli, seggiolone per bambini, vestiti e altri oggetti, per evitare potenziali pericoli per la sicurezza.

Controllare se la targa è installata saldamente, se il numero è ben visibile, se è danneggiata o sporca, in caso affermativo provvedere a risolvere il problema per tempo.



Per garantire la sicurezza di guida è necessario prima di condurre controllare i seguenti elementi: fissaggio corretto del telaio, del manubrio e della sella, corretto funzionamento del sistema frenante e adeguata pressione delle gomme.



Tutti i dati sulla durata della batteria in chilometri in questo manuale sono risultati dai test eseguiti nel sito per i test all'esterno di ADO in condizioni di: batteria completamente carica, 25 °C, assenza di vento e sotto un carico di 65 kg. E' normale che il chilometraggio reale differisca significativamente a causa delle abitudini di guida, del carico, delle condizioni della strada, delle condizioni atmosferiche ecc.

Metodi di regolazione di ogni parte

I.Regolazione del sistema frenante anteriore e posteriore: (il metodo di regolazione dei freni anteriori e posteriori è lo stesso)

1.Freno a disco posteriore integrato (vedi figura 1); regolare i dadi superiori e inferiori del freno a disco in modo che la distanza tra il freno a disco e la pinza del freno sia di 1,5-3mm, regolare l'altezza del freno a disco, e quindi serrare i dadi.

2.Freno a disco anteriore integrato (vedi figura 2): Regolare i dadi A e B del freno a disco e regolare l'altezza del freno a disco in modo che la distanza tra il freno a disco e la pinza sia di 1,5-3 mm. Se la distanza non è corretta, usare la vite C per correggere, e quindi stringere il dado.

 Nota: per garantire la sicurezza di guida, sostituire la pastiglia del freno quando è consumata a metà circa del suo spessore.

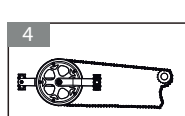
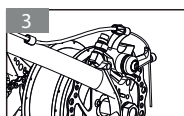
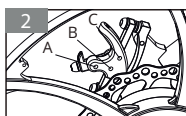
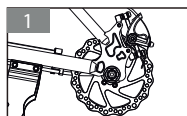

Avvitare il dado di regolazione per stringere il freno, svitarlo per allentarlo. Durante la regolazione, agire sulla leva del freno, in modo da impostare la posizione della maniglia del freno a 1/3 della sua corsa totale; a questo punto fissare la pastiglia del freno in posizione. (Vedi figura 3)

3.Freno a disco: (vedi Figure 7 e 8)

Punti da considerare durante la regolazione del freno a disco: assicurarsi che ci sia abbastanza spazio tra il freno a disco e la pastiglia del freno (quando la ruota gira la pastiglia del freno non deve toccare il disco e l'effetto frenate deve essere adeguato) regolare il dado per aggiustare la lunghezza del cavo del freno, controllare se la leva del freno è regolata correttamente; fare un giro di prova per assicurarsi che la frenata sia efficace.

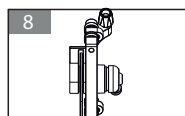
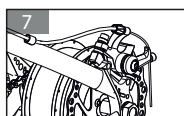
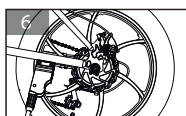
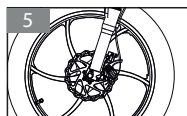

II.Regolazione della catena (vedi figura 4)

1.Allentare i dadi di fissaggio dell'asse posteriore destro e sinistro, agendo sul regolatore della catena, muovere le ruote posteriori avanti e indietro, e fissare la catena in modo che la flessione al centro sia di 10-15mm. Controllare che non siano presenti suoni anomali durante la guida.

2.Mantenere la ruota posteriore allineata al telaio, e quindi stringere i dadi di fissaggio dell'asse posteriore destro e sinistro. (La coppia raccomandata non deve essere inferiore a 30 N*m)

III.Smontaggio della ruota anteriore (vedi figura 5)

1.Allentare il dado di fissaggio sinistro e posteriore dell'asse anteriore, rimuovere il dado, rimuovere l'asse anteriore e rimuovere la ruota anteriore.

2.Durante il montaggio, allineare il foro centrale della ruota anteriore con il foro del doppio braccio della forcella anteriore idraulica, inserire l'asse anteriore nel foro e stringere i dadi di fissaggio sinistro e destro dell'asse anteriore girando in senso orario. Dopo l'installazione, far girare la ruota anteriore, e verificare la presenza di eventuali blocchi o dadi allentati. (La coppia raccomandata non deve essere inferiore a 18 N*m)

IV.Smontaggio della ruota posteriore (vedi figura 6)

1.Estrarre il cavo del motore dal connettore, capovolgere la bicicletta (nota: non toccare il manubrio, il coperchio della testa, le parti della trasmissione), ruotare il dado dell'asse posteriore, il dado di posizionamento del freno posteriore e il cavo del freno in senso antiorario, sganciare il giunto della catena, e poi rimuovere la ruota posteriore in direzione dell'apertura.

Metodi di regolazione di ogni parte

V.I metodi di piegatura e di apertura della bicicletta pieghevole sono i seguenti: (le fasi di apertura sono da ⑩ a ①)

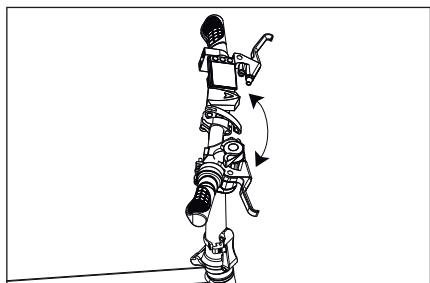

① Maniglia a T rotante

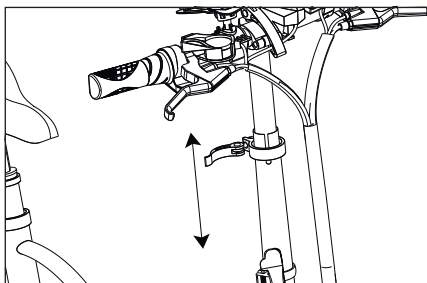

② Abbassare il tubo verticale
L'altezza non può superare il limite indicato.

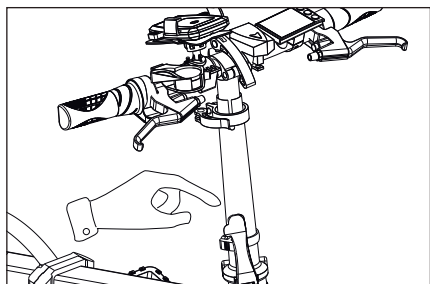

③ Aprire la leva bloccante di sicurezza

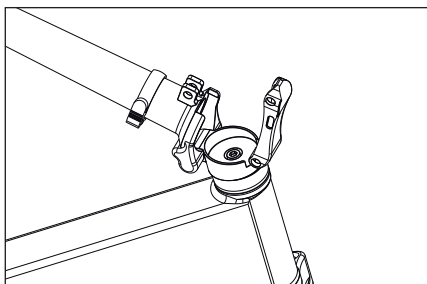

④ Ruotare il tubo verticale

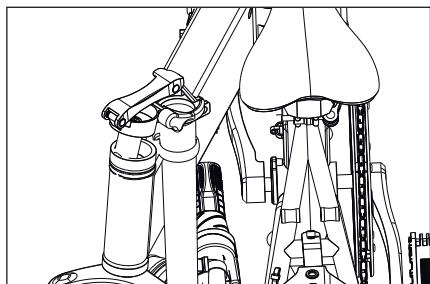

⑤ Piegare

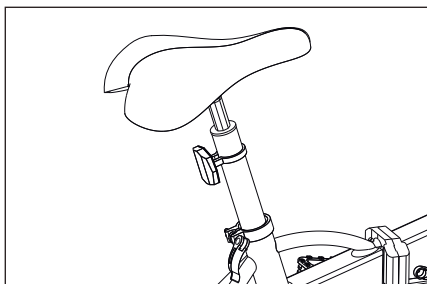

⑥ Abbassare la sella
L'altezza non può superare il limite indicato.

Metodi di regolazione di ogni parte

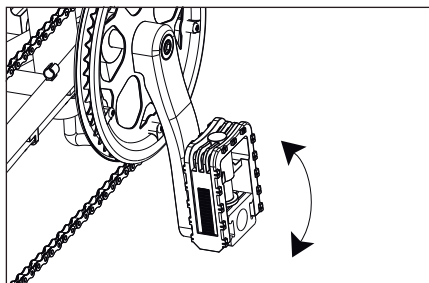

⑦ Pedale pieghevole

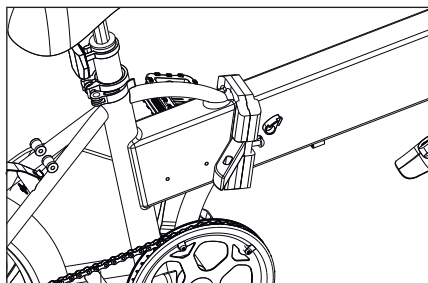

⑧ Aprire la leva bloccante di sicurezza del telaio

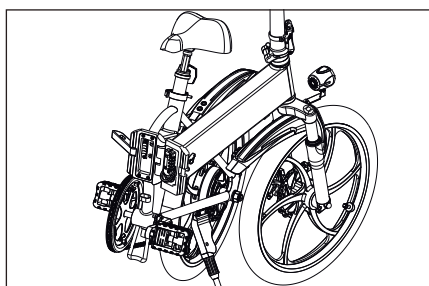

⑨ Piegare il telaio

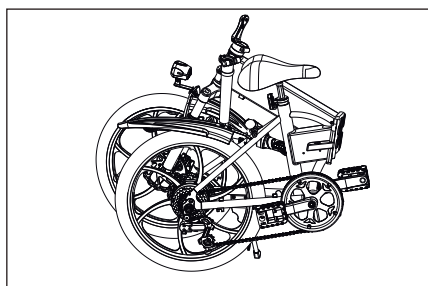

⑩ Terminare l'operazione

VI. Installazione della batteria

La batteria è composta principalmente da due pezzi, cella e scheda di protezione PCM (la batteria di potenza è generalmente chiamata sistema di gestione della batteria BMS). La cella è equivalente al cuore della batteria, e il sistema di gestione è equivalente al cervello della batteria.

La cella è composta principalmente dall'elettrodo positivo, dall'elettrodo negativo, elettrolita, diaframma e rivestimento, mentre la scheda di protezione è composta principalmente da chip di protezione (o chip di gestione), tubo MOS, resistenza, condensatore, scheda PCB, ecc.

Aprire la serratura fissa con la chiave. Scollegare l'alimentazione, togliere la batteria; inserire la spina di alimentazione, bloccare la batteria, e assicurarsi che sia saldamente in posizione prima di guidare.

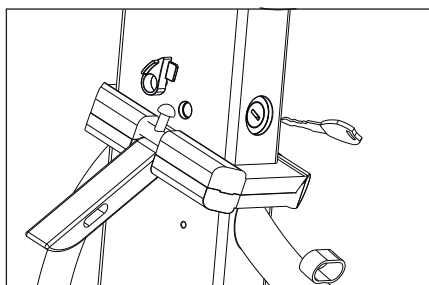

1. Aprire il connettore pieghevole,

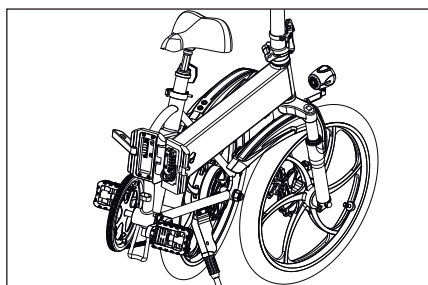

2. Piegare il veicolo ed estrarre la chiave
inserire la chiave per sbloccare

Metodi di regolazione di ogni parte

⚠ Nota: prima di usare la bicicletta, inserire la chiave e girarla in senso antiorario di 45° per attivare la batteria. Finito di usare la bicicletta, girare la chiave di 45° in senso orario per spegnere la batteria ed estrarre la chiave. Togliere il fermo della batteria, inserire la chiave, premere verso l'alto e poi ruotarla di 90° in senso orario. Si noti che è necessario rimuovere la chiave e poi togliere la batteria per evitare di danneggiare la chiave.

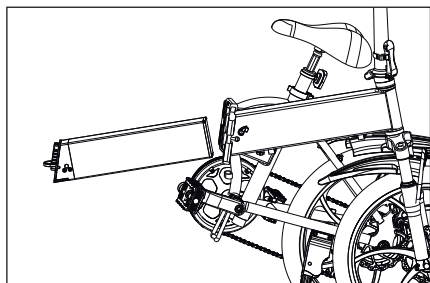

3. Estrarre la batteria e caricarla separatamente

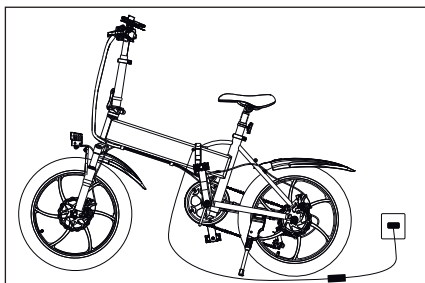

4. Può anche essere caricata inserita nel veicolo

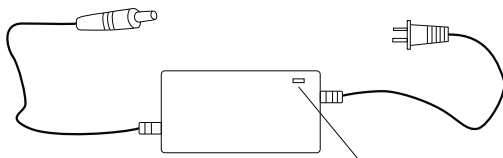

La luce rossa indica la fase di ricarica normale, mentre la luce verde indica la ricarica completa

VIII. Istruzioni per l'uso della tabella dei codici:

1. Premere a lungo il tasto Accensione (power) per 3 secondi per accendere/spengere la ebike;
2. Quando accesa, premere il TASTO ACCENSIONE e l'area multifunzione mostrerà ODO, TRIP, TIME
 ODO: distanza totale percorsa dalla bicicletta
 TRIP: distanza percorsa in questo viaggio
 TIME: orario di inizio di questo viaggio
3. Premere il tasto "+" per aumentare la marcia. Più alta è la marcia maggiore è la velocità
4. premere il pulsante "-" per abbassare la marcia. Più bassa è la marcia, minore è la velocità
5. Marcia PAS: (superata la velocità di pedalata di 6 km/h si attiva la pedalata assistita)
 Marcia 1: Max 15 km/h Marcia 2: Max 20 km/h Marcia 3: Max 25 km/h

Messaggio sullo stato del veicolo

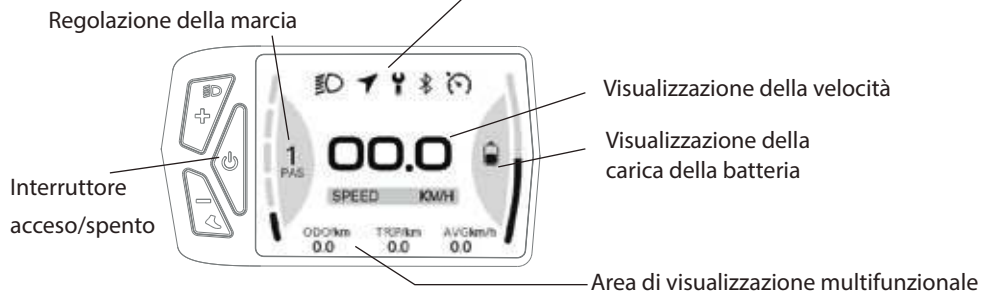

1. Scaricare l'App:

1.1 Per un dispositivo iOS, cercare "ADO EBIKE" nell'App Store e installarlo.

1.2 Per un dispositivo Android, cercare "ADO EBIKE" nel Play Store o scansionare il codice QR qui sotto per scaricarlo e installarlo.

* Durante l'installazione dell'App, leggere tutte le istruzioni e gli accordi pertinenti e accettare tutti i permessi, altrimenti l'App ADO EBIKE non funzionerà correttamente.



2. Registra il tuo account:

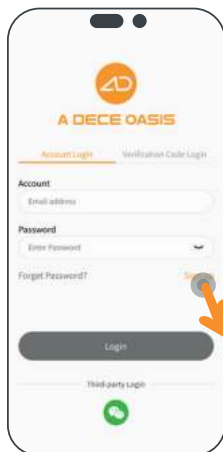

Fare clic su "Sign up"

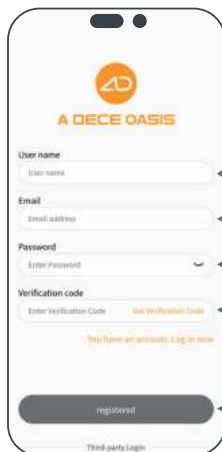

Inserire il nome utente

Inserire l'indirizzo e-mail

Impostare una password

Cliccate sul testo arancione per ottenere il codice di verifica e inseritelo nella casella del codice di verifica

Fare clic su "OK" per completare la registrazione

3. Accedi:

1 Accedere con l'account e la password precedentemente registrati

2 Accedere con l'e-mail registrata e il codice di verifica

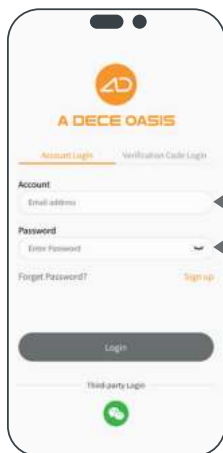

Inserire l'indirizzo e-mail

Inserire la password

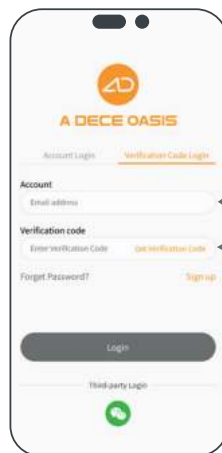

Inserire l'indirizzo e-mail

Cliccate sul testo arancione per ottenere il codice di verifica e inseritelo nella casella del codice di verifica

4. Ligar o dispositivo:

- 1 Clique no canto superior direito se é necessário mudar para a língua



- 2 Prima "Select a voice" para mudar

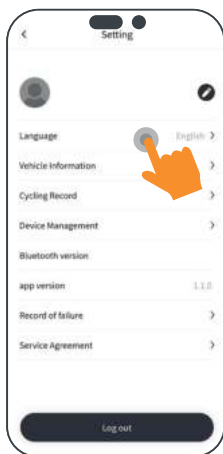

- 3 Ligar a bicicleta e activar o Bluetooth no seu telemóvel e clique em "Choose Bluetooth" no canto superior direito.



- 4 Clique em "Adding Device" na janela pop-up



- 5 Clique em "Start Searching"



- 6 Seleccionar "ADO-EBIKE" para completar a ligação

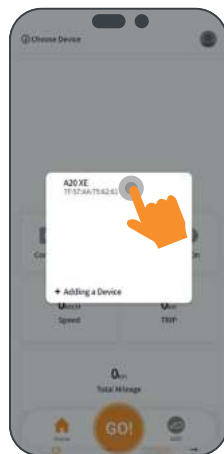

5. Principais funções:

Ligação de dados e estatísticas
 Navegação para viagens
 Estatísticas especiais sobre dados de navegação
 Registos de condução

Satisfazer as exigências dos utilizadores
 Visualização do ADO QTLlab
 Parametrização
 Actualização de dispositivos

Malfunzionamenti della bicicletta elettrica e metodi di risoluzione dei problemi

Numero di serie	Descrizione del malfunzionamento	Analisi delle cause del malfunzionamento	Metodi di risoluzione dei problemi
1	Mancanza di regolazione della velocità o velocità inferiore a 10 km/h	<ol style="list-style-type: none"> 1. Bassa tensione della batteria 2. Guasto all'acceleratore 3. Guasto del gruppo di trasmissione 	<ol style="list-style-type: none"> 1. Caricare completamente la batteria 2. Inviare all'assistenza tecnica per la riparazione
2	Il motore dell'asse non funziona dopo l'accensione	<ol style="list-style-type: none"> 1. Cablaggio della batteria allentato 2. Spina del cablaggio del motore allentata/sconnessa 3. Guasto all'acceleratore 	<ol style="list-style-type: none"> 1. Estrarre la scatola della batteria e controllare i contatti. 2. Connessione della spina di alimentazione 3. Inviare all'assistenza tecnica per la riparazione
3	Chilometraggio insufficiente dopo la ricarica	<ol style="list-style-type: none"> 1. Pressione dei pneumatici bassa 2. Carica insufficiente o guasto del caricatore 3. Invecchiamento o danno della batteria 4. Percorso con molte salite (forte vento contrario (carico pesante (strada disconnessa) temperatura elevata) 	<ol style="list-style-type: none"> 1. Gonfiare le gomme 2. Controllare che la carica sia sufficiente o il caricatore 3. Sostituire la batteria 4. Si raccomanda di usare la pedalata assistita
4	Il caricatore non ricarica	<ol style="list-style-type: none"> 1. La spina non è inserita correttamente 2. Fusibile del caricatore bruciato 3. Fusibile della batteria bruciato 	<ol style="list-style-type: none"> 1. Presa elettrica 2. Inviare al servizio tecnico per la sostituzione 3. Sostituire il fusibile
5	La batteria ha sufficiente carica ma non viene visualizzata nessuna tensione sul motore della ruota	<ol style="list-style-type: none"> 1. Quando si avvia il motore elettrico, la tensione è inferiore a 30V 2. Caduta della linea di commutazione della batteria 3. Connettore del monitor allentato 4. Guasto del regolatore 	<ol style="list-style-type: none"> 1. Sostituire con una nuova batteria 2. Ricollegare l'assicurarsi che ci sia un buon contatto 3. Inviare all'assistenza tecnica per la riparazione
6	Dopo aver aperto la serratura elettrica della porta, si scopre che il segnale sulla batteria è normale quello sul monitor di guida è anormale.	<ol style="list-style-type: none"> 1. Batteria con poca tensione; 2. Danni alla leva del freno destro e sinistro 3. Il regolatore o il motore sono danneggiati 4. Linea elettrica anomala 5. Danni al manubrio o interruzione della linea elettrica 	<ol style="list-style-type: none"> 1. Sostituire il manubrio e riparare le linee elettriche 2. Ricaricare regolarmente 3. Sostituire la maniglia destra e sinistra del freno 4. Sostituire il regolatore o il motore
7	Modalità di avvio zero anomala (interruttore disco sinistro e destro)	<ol style="list-style-type: none"> 1. L'interruttore della modalità di avvio o il manubrio sono danneggiati. 2. Linea elettrica anomala 	Sostituire le parti danneggiate/ eseguire la manutenzione delle linee elettriche
8	Eccezione di modalità di avvio non zero (interruttore al centro)	<ol style="list-style-type: none"> 1. Errore di avviamento o danno all'alimentazione 2. Linea elettrica anomala 	Controllare la posizione dell'interruttore/sostituire l'alimentazione/controllare la linea elettrica



Nota: se non è possibile correggere o determinare la natura del guasto (danno interno del motore, regolatore, caricatore, batterie, ecc.) inviare il veicolo al rivenditore o all'assistenza tecnica del produttore per l'ispezione e la manutenzione. Durante il periodo di garanzia, non aprire parti importanti senza autorizzazione, per non perdere la garanzia fornita dall'azienda.



Durante la manutenzione sulla bicicletta, la batteria deve essere rimossa per evitare anomalie che possono causare incendio o danneggiamento della batteria. Per riparare o mantenere la bicicletta devono essere usate parti di ricambio originali, in caso contrario la bicicletta potrebbe non funzionare correttamente o le relative parti potrebbero venire danneggiate.

Manutenzione e riparazione

Manutenzione quotidiana:

1. Il veicolo deve essere mantenuto pulito, utilizzare un panno asciutto per rimuovere l'umidità dopo il lavaggio ed evitare la ruggine e il cortocircuito dei componenti elettrici.
2. Controllare sempre la pressione dei pneumatici per mantenerla a valori ottimali. 3.
3. Le parti principali della trasmissione come l'asse anteriore/posteriore, l'asse di trasmissione, la forcella anteriore, il volano e il motore elettrico dovrebbero essere controllati e regolati frequentemente per mantenere le parti della trasmissione funzionanti; Controllare le viti e i dadi di tutta la bicicletta e fissare le parti allentate per evitare eccessiva usura o danni.

! Si noti che la coppia di serraggio della ruota anteriore, dell'asta del manubrio, del bullone di serraggio del tubo della sella e della sella non deve essere inferiore a 18 N*m; la coppia di serraggio della ruota posteriore, della coppa di trasmissione non deve essere inferiore a 30 N*m

4. I freni dovrebbero essere controllati e regolati frequentemente; assicurarsi che lo spazio tra la gomma del freno e il disco non sia essere troppo grande.
5. Controllare sempre il cavo del freno; mantenerlo flessibile e lubrificato. Lubrificare correttamente da un'estremità all'altra del cavo. Tirare la leva del freno per assicurarsi che il cavo scorra senza problemi nella guaina di protezione.
6. Le parti mobili della bicicletta elettrica dovrebbero essere spesso lubrificate con una piccola quantità di olio lubrificante per ridurre l'usura e mantenere la guida fluida, come mostrato nella seguente tabella:

Parte da lubrificare	Lubrificante	Ciclo di lubrificazione
Asse anteriore, asse centrale, cuscinetto dell'asse posteriore	N.3 olio lubrificante a base di calcio	Da sei mesi a un anno
sterzo e forcella anteriore	N.3 olio lubrificante a base di calcio	Mezzo anno
Cuscinetto del pedale	N.3 olio lubrificante a base di calcio	Mezzo anno
Catena	N.30 olio meccanico	15 giorni
Doppio supporto di bloccaggio della piastra laterale e parti della trasmissione	30 olio meccanico	15 giorni

Nome	Leva tubo orizzontale	Stiel	Sella	Tubo della sella	asse anteriore	asse posteriore	Dado dell'albero di trasmissione
Coppia di rotazione	18 N*m	18 N*m	18N.m	18N.m	18N.m	30N.m	30N.m

Posizione	Metodo	Tempo
Albero centrale	Controllare se la coppa dell'olio della trasmissione è allentata/smontare l'albero centrale, lavare e cambiare l'olio e controllare le parti.	Controllare frequentemente/una volta all'anno
Ruote anteriori e posteriori	Controllare l'oscillazione della ruota, la tensione dei raggi, i raggi, il raggio principale per eventuali danni; regolare la ruota	Il primo mese/anno dopo l'acquisto
cavo del freno	Sostituire il cavo del freno quando usurato.	Una volta al mese
leva del freno	Regolare la posizione e controllare le prestazioni	Una volta ogni tre mesi
Catena	Controllare se il perno è allentato o danneggiato, e se la catena è troppo allentata.	Una volta ogni sei mesi
Dado anteriore e posteriore, vite centrale del manubrio, vite di fissaggio della sella	Controllare la tensione di serraggio	Una volta ogni sei mesi

Usa corretto e metodi di manutenzione di motore, regolatore e batteria:

1. Il motore deve essere mantenuto pulito, evitare la penetrazione di materiali estranei, liquido corrosivo, gas, ecc., evitare colpi sulla calotta del motore e eccessivo surriscaldamento per evitare danni al motore.
2. Evitare l'attrito e il contatto dei cavi con metalli taglienti, assicurarsi che i cavi siano collegati saldamente al telaio.
3. Il regolatore è costituito da un dispositivo intelligente ad alta tecnologia protetto da una password. Se l'utente esegue la manutenzione autonomamente, i componenti saranno facilmente danneggiati. In caso di guasto al regolatore inviare il veicolo all'assistenza tecnica.
4. La batteria è una batteria speciale per biciclette elettriche. Quando la bicicletta elettrica non viene usata per un lungo periodo, la batteria deve essere conservata con una quantità sufficiente di carica, e va ricaricata regolarmente per evitare la vulcanizzazione causata da un lungo periodo di sotto-alimentazione.
5. La batteria non deve stare nelle vicinanze di una fiamma viva o di una fonte di calore ad alta temperatura, ed è vietato bruciarla. L'esposizione diretta al sole è strettamente vietata nei periodi caldi e torridi.

Ambito del servizio post-vendita e della garanzia

Fornisce i metodi di funzionamento e gli elementi di manutenzione corretti, gli scontrini d'acquisto validi, i documenti di garanzia e l'indirizzo e il numero di contatto del servizio di garanzia.

2. Gli utenti devono condurre correttamente secondo il manuale del prodotto. Per qualsiasi mancata prestazione causata dalla qualità della produzione, l'azienda adempierà agli obblighi delle Tre Garanzie secondo le leggi pertinenti e i regolamenti nazionali.

3. La società è responsabile della riparazione dei guasti al di fuori dell'ambito delle Tre Garanzie e dei componenti principali dopo il periodo delle Tre Garanzie, ma le spese saranno addebitate in modo appropriato.

4. Se la sostituzione della batteria supera il periodo delle tre garanzie, l'azienda la fornirà al prezzo di fabbrica, ma la batteria dovrà essere riciclata e restituita al produttore per garantire lo smaltimento sicuro ed evitare l'inquinamento ambientale.

(-) periodo di garanzia per le parti principali

Dettagli sulla portata e la durata della garanzia

Nome della parte	Garanzia (Tranne per ragioni di qualità non del prodotto)	Garanzia	Contenuto del servizio
Telaio	Fenomeni naturali di saldatura aperta, dissaldatura e frattura	5 anni	Sostituzione gratuita
forcella anteriore Telaio, parafrangente, copricatena, gancio	Le macchie di vernice cadono	12 mesi	Sostituzione gratuita
Manubrio, CERCHIO, pignone, pedivella	Le parti galvaniche cadono	12 mesi	Sostituzione gratuita
Assale anteriore o posteriore, volano e altre parti rotanti	Danneggiamento o frattura delle parti del trattamento termico	12 mesi	Sostituzione gratuita
Il motore	Rottura del rotore, rottura della carcassa. Danni agli avvolgimenti	12 mesi	Sostituzione gratuita
Controllore. caricabatterie	Danni al circuito e danni ai componenti	12 mesi	Rinnovo semestrale e manutenzione semestrale
Batteria al litio	Caduta di capacità eccessiva, assenza di rilascio di tensione, rischi per la sicurezza della batteria	12 mesi	Dalla data di consegna, la capacità è inferiore al 60%. Manutenzione o sostituzione gratuita
Camera d'aria	Le perdite d'aria causate da problemi di qualità interni come il tracoma non verranno sostituite dopo la riparazione.	15 giorni	Riparazione o sostituzione gratuita Riparazione o sostituzione gratuita
Parti di vernice	Pezzi di grandi dimensioni cadono, ovviamente sbiadiscono, si formano bolle, si rimpono	6 mesi	Sostituzione gratuita
Fusibile, lampadina, cavo, interruttore, ganascia del freno	Parti vulnerabili, non coperte da garanzia		
Pneumatico esterno	Sostituzione per fessurazione entro 1 mese (fattore non umano)		

Non entra nella copertura delle Tre Garanzie:

1. Guasto causato dalla mancata osservanza delle istruzioni contenute nel "manuale di istruzioni" con riferimento all'utilizzo, alla manutenzione e regolazione da parte dell'utente.

2. Smontaggio non autorizzato da parte dell'utente, così come guasti causati dal non rispetto delle regole d'uso.

3. Guasti causati da un uso/stoccaggio improprio, o incidenti.

4. Perdita della garanzia, e se il "link di ricevuta" non viene rispettato alla nostra azienda, o il veicolo presenta dati incoerenti.

5. Le parti soggette a usura e i materiali di consumo vengono rispediti non impacchettati. Ciò provoca graffi superficiali sui freni, la borsa della sella, le parti in plastica, i raggi, il cerchione, i cavi del freno, ecc.

6. Il costo dovuto alla riparazione dei danni provocati dall'utente nel tentativo di riparare il veicolo senza autorizzazione del servizio tecnico.

7. Dopo che gli accessori lasciano la fabbrica, se la carenatura si graffia o danneggia in modo irreparabile. Il cavo è graffiato o rotto in modo irreparabile.

Registro di manutenzione

Data	Contenuto della manutenzione	Osservazioni

Descrizione della garanzia:

1. Tutte le parti del veicolo saranno garantite rigorosamente secondo il periodo di garanzia.
2. Il periodo di garanzia inizia dalla data di fabbricazione.
3. Se il regolatore, il caricatore, la batteria e il motore vengono disassemblati autonomamente, non sarà fornita alcuna garanzia.
4. Se le parti hanno superato il periodo di garanzia, la garanzia non verrà assicurata
5. Quando il veicolo si guasta, la manutenzione deve essere effettuata nel punto di manutenzione designato, e gli accessori non devono essere smontati e montati autonomamente. Il regolatore, la batteria e il caricatore devono possedere tutta l'etichettatura originale senza alcun danno.
6. Quando il veicolo viene riparato, devono essere presentati i certificati pertinenti come la scheda di garanzia, la fattura, il certificato di conformità e così via.
7. La garanzia della batteria è di tipo uno a uno. In caso di problemi con la batteria, questa deve essere prima restituita al produttore. La batteria verrà testata dal produttore, per giudicare se presenta un malfunzionamento in seguito al test di funzionamento standard della batteria, e valutare se il danno rientra nella copertura della garanzia, in caso affermativo sarà cambiata.
8. Il regolatore è coperto dalla garanzia. La sostituzione del regolatore verrà fatta dopo un adeguato test. Se non può essere riparato, verrà sostituito. Se il regolatore è stato danneggiato manualmente, la garanzia non sarà valida.
9. Eseguire regolarmente la manutenzione di tutto il veicolo ed evitare il più possibile di condurre su strade bagnate. Il danno dei dispositivi elettrici causato dal contatto con acqua non sarà risarcito dalla garanzia.
10. Se la bicicletta è stata acquistata in un negozio fisico, rivolgersi al punto di acquisto per l'assistenza post-vendita.
11. Se la bicicletta è stata acquistata in un negozio online, presentare la prova di acquisto e richiedere l'assistenza post-vendita allo stesso negozio online.
12. Se non si è soddisfatti dal servizio post vendita del punto di acquisto, contattare il seguente servizio clienti, fornendo tutte le informazioni relative all'acquisto:

Email assistenza post-vendita: Support@adoebike.com

Sito web ufficiale: www.adoebike.com

Schema elettrico

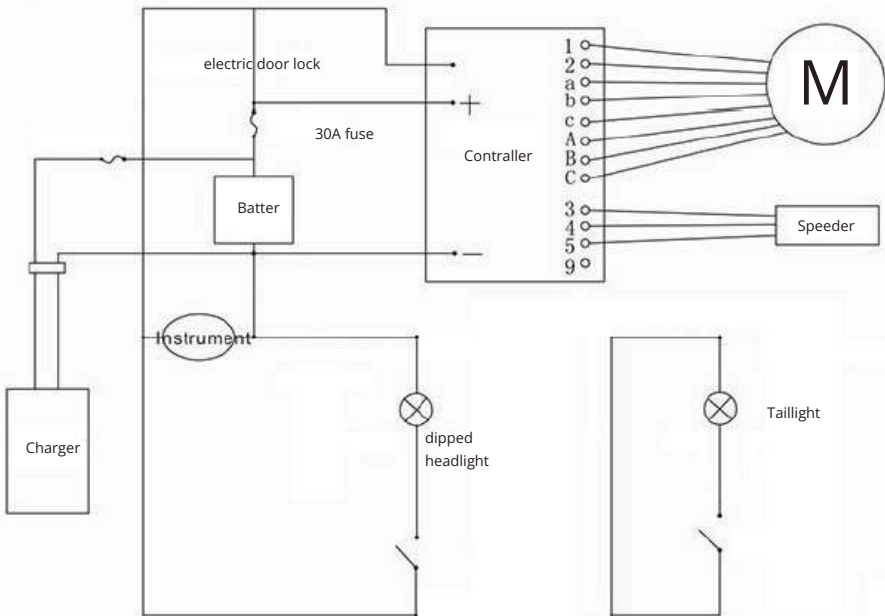
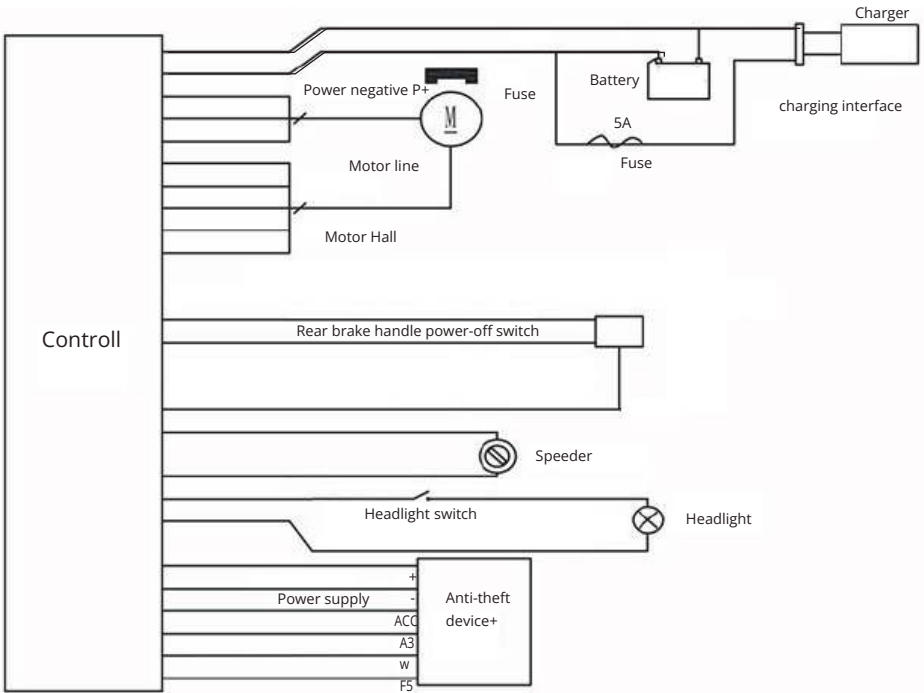

A20F Beast Descrizione del prodotto

Tipo di bicicletta	Bicicletta elettrica pieghevole
Dimensione dei pneumatici:	20*4,0 pollici (pneumatico grande)
Velocità massima:	25km/h
Velocità assistita:	<120KM
Capacità di carico:	120kg
Peso netto del prodotto:	28.5kg
Peso lordo del prodotto:	37.5kg
Unità complessiva: (L*L*A)	1740*530*1200mm
Piegata: (L*L*A)	980*450*770mm
Dimensione dell'imbballaggio: (L*L*A)	1010*490*730mm

Configurazione dell'hardware

Materiale del corpo:	Lega di alluminio 6061
Tipo di motore:	Motore Hall DC senza spazzole
Trasmissione:	Shimano 7 velocità
Ammortizzatore:	Forcella anteriore e corpo modello doppio
Sistema frenante:	Freni a disco idraulici anteriori e posteriori
Tipo di batteria:	Batteria al litio
Capacità della batteria:	36V/14.5AH
Potenza del caricatore:	42V/2A (CE/Sicurezza)

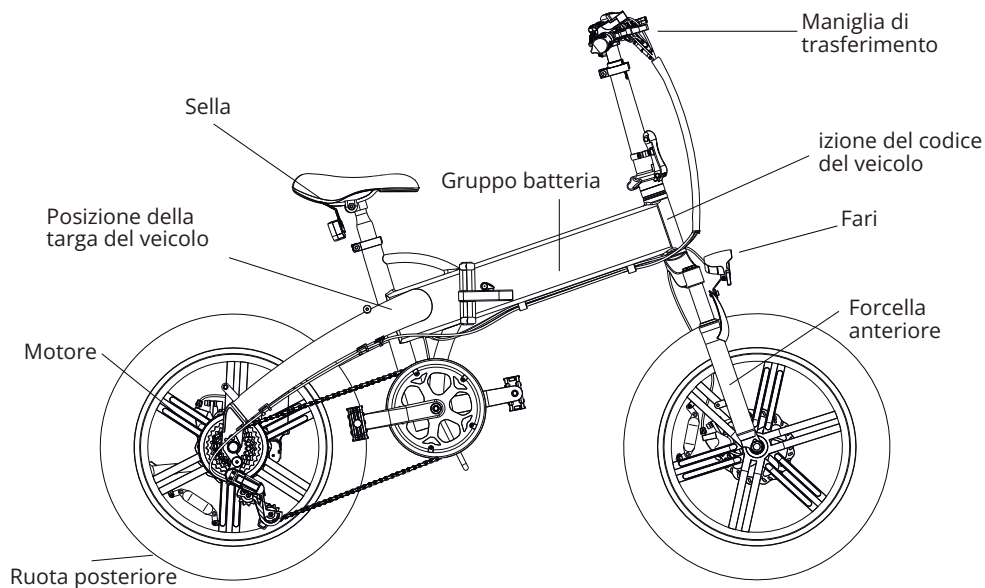

Prefácio necessário

Caros amigos utilizadores:

Antes de mais nada, obrigado por escolherem comprar os nossos produtos. Todos os staff da nossa empresa expressam os seus sinceros agradecimentos pela vossa escolha! Este manual irá apresentar-vos o senso comum e os métodos de manutenção das bicicletas eléctricas produzidas pela nossa empresa. Por favor leia atentamente o manual após a compra para compreender o desempenho, características, precauções e manutenção do bom senso desta bicicleta, certifique-se que utiliza a bicicleta eléctrica com segurança nas melhores condições de condução.

A fim de garantir a segurança na utilização da nossa bicicleta eléctrica, não deixe de utilizar as nossas peças sobressalentes profissionais. Se

se tiver alguma dúvida, por favor contacte a nossa estação de serviço autorizada ou a nossa empresa.

Caros utilizadores, ao adquirir os produtos da nossa empresa, por favor fill no "cartão de registo de venda de bicicletas eléctricas (garantia)" em detalhe e de forma completa e clara e manter a "garantia do utilizador" correctamente, entregar as outras duas cópias na estação de serviço ou unidade de distribuição residente da empresa para que possamos contactá-lo e servi-lo a tempo.

☒ Dicas importantes

1.Os padrões e descrições de texto deste manual são apenas utilizados como instruções de funcionamento e não são utilizados

como base para a inspecção dos produtos;

2.A ilustração neste manual pode não corresponder ao produto real, e o estilo de venda real deve prevalecer;

3.A empresa tem o direito de melhorar o desempenho do produto e o respectivo configurations sem aviso prévio;

4.Este veículo só pode circular sozinho, e não transportar pessoas.

5.Este produto é adequado para deslocações diárias de curta distância. Por favor, não o utilize para desempenhos perigosos, como competições e acrobacias. Caso contrário, pode causar danos na bicicleta ou causar lesões ao ciclista.

6.Montar em dias de chuva pode levar à queda e a ferimentos, o que não é recomendado.

7.Este produto é um produto de uso geral. Certifique-se de que o produto está em conformidade com os regulamentos locais antes de o utilizar. Caso contrário, todas as responsabilidades legais serão suportadas pelo utilizador.

8.Se o utilizador modifies ou alterar o estado por defeito da bicicleta eléctrica sem autorização,. Os utilizadores assumirão por si próprios todas as responsabilidades legais decorrentes da utilização da bicicleta eléctrica.

A sua escolha - o início do nosso serviço"! No seguinte days we irá fornecer-lhe de todo o coração convenientimely, um serviço rápido e satisfatório! Leia atentamente as instruções antes de utilizar, e não as utilize antes de conhecer as características deste carro (leia atentamente os termos de "perigo", "aviso" e "atenção").



Perigo: ignorar este aviso pode levar a acidentes pessoais. A fim de reduzir os danos para si ou para os outros, deve ser feito um aviso especial ou não deve ser permitido fazê-lo.



Aviso: ignorar este aviso pode causar danos no veículo e no seu equipamento, especialmente notifiing o que fazer ou não fazer.



Nota: ignorar este aviso pode causar ligeiros danos ao veículo e ao seu equipamento ou o veículo não pode funcionar normalmente, dizendo o que fazer ou não fazer.

Dicas especiais para utilizar a segurança

Caros utilizadores, para vossa segurança e prevenção de acidentes de segurança, por favor leiam e sigam as seguintes dicas: I. Ao utilizar bicicletas eléctricas, deve cumprir os regulamentos traffic e prestar atenção à segurança de condução.

- (1) É proibido a pessoas com menos de 16 anos de idade conduzir bicicletas eléctricas na estrada;
- (2) As bicicletas electrónicas devem ser conduzidas em vias não motorizadas, a uma velocidade inferior à velocidade máxima specified pelas leis locais e regulamentos.
- (3) Não emprestar bicicletas eléctricas a pessoas que não irão operar para evitar ferimentos;
- (4) As bicicletas eléctricas devem transportar pessoal ou artigos de acordo com as leis e regulamentos;
- (5) Recomenda-se o uso de capacete ao andar de bicicleta;
- (6) Andar de bicicleta em dias de chuva e neve, a distância de travagem será prolongada, prestar atenção para abrandar; Chuva forte e outras condições meteorológicas adversas, tentar evitar viajar.

II. Preste atenção à segurança das bicicletas eléctricas.

(1) As bicicletas eléctricas não devem ser estacionadas no edifício foyer, evacuation escadas, passeadeiras e saídas de segurança; (2) As bicicletas eléctricas não devem ser carregadas e estacionadas em edifícios residenciais, e devem ser mantidas afastadas de combustíveis ao carregar, e o tempo de carga não deve ser demasiado longo;

(2) Utilização e manutenção correctas da bateria:

- Favor carregar a bateria durante 12 horas durante o tempo first após a compra ou armazenamento a longo prazo. Quando a utilizar normalmente, carregue-a durante 12 horas de dois em dois meses. Quando não for utilizada durante muito tempo, é favor separar a bateria do cabo de alimentação do veículo, suplementar a cada meio mês.
- É proibido curto-circuitar os pólos positivos e negativos dos terminais de entrada e saída da bateria. embalagem;
- Manter longe das crianças, fire fontes e fontes de calor, e é proibido colocar o pack de pilhas no fire;
- Vibrações fortes, impacto e extrusão da bateria são estritamente proibidos;
- Preste atenção à impermeabilidade para evitar a exposição da bateria ao banho de água e à imersão; A bateria deve ser carregada com a utilização. Quando não estiver em uso durante muito tempo, não se esqueça de o retirar de todo o veículo para armazenamento;
- O conjunto de baterias deve ser armazenado num local clean, dry e ventilado, e deve evitar o contacto com substâncias corrosivas, longe de fontes fire e fontes de calor;
- Condições de armazenamento da bateria: temperatura ambiente $-20\sim 55^{\circ}\text{C}$; Ambiente humidity $\leq 65\% \text{RH}$. A temperatura de funcionamento da bateria: $-10\sim 45^{\circ}\text{C}$.

Dicas quentes

1. A entrada de água não é garantida, por favor use o carregador original para carregar;
2. Não carregue na cozinha, sala, quarto e outros locais domésticos;
3. Recomenda-se que o ciclo de vida da bateria seja de 2 anos para evitar danos causados pelo envelhecimento.
4. A travagem fará com que os travões e discos fiquem quentes, o que pode queimar o corpo humano, por favor não tocar.
5. Se houver algum item no cubo da roda, pode causar lesões ao ciclista, por isso, por favor verifique e limpe antes de montar.
6. Ao pedalar, é necessário evitar que os objectos toquem no cubo para evitar ferimentos.
7. Evitar tocar no cubo de roda com qualquer parte do corpo durante a pedalada, para evitar ferimentos pessoais.
8. Este produto não produzirá um som de mais de 50 dB(A). Se houver ruído óbvio, por favor parar e verificar se a bicicleta é anormal.



Perigo: os resíduos de baterias não devem ser desmontados sem autorização e devem ser eliminados à vontade para evitar a poluição ambiental; os resíduos de baterias destes produtos devem ser reciclados pela empresa ou distribuidores ou pelos pontos de venda designados pelo governo

Dicas especiais para utilizar a segurança

(3) método de utilização segura do carregador:

- É proibido colocar quaisquer itens no carregador;
- É proibido colocar qualquer líquido ou metal no carregador;
- É estritamente proibido desmontar e modificar o carregador;
- Ao carregar, inserir a saída do carregador na porta de carga da bateria first, e depois inserir a ficha de alimentação AC do carregador na tomada da Rede; É proibido ligar e retirar a ficha de alimentação com as mãos molhadas;
- Não utilizar o carregador quando houver trovões e relâmpagos;
- Não brincar com o carregador e o conjunto de baterias ao carregar;
- Não utilizar o carregador em ambientes instáveis, com excesso de luz, pó e poeira e ambientes excessivamente húmidos;
- Mantenha boas condições de ventilação e dissipação de calor quando o carregador funciona, e evite usar o carregador à luz directa do sol;
- Quando a saída do carregador não estiver ligada à bateria, não ligue o carregador à rede por um longo período de tempo;
- Durante o processo de carregamento, a luz indicadora do carregador está vermelha. Quando a luz indicadora ficar verde, continuar a carregar durante 2 horas para estar completamente carregada;
- O tempo normal de carga é de 3-10 horas (não mais de 12 horas), e a estação de carga rápida não é permitida para cobrar.



Nota: ao substituir o carregador, este deve corresponder à bateria model. The carregador especial fornecido pelo nosso deve ser utilizado, e outros Carregadores não estão autorizados a carregar a bateria.

(4) Precauções para a lavagem:

- Ao lavar a bicicleta, não salpique directamente água no tambor do travão, motor e eixo dianteiro e traseiro para evitar que a água do affecting tenha um desempenho e vida útil;
- Não utilizar vapor ou tubos de água a alta pressão ao lavar a bicicleta;
- Prestar especial atenção às condições de trabalho do travão após a limpeza do veículo ou a condução na água. Após a limpeza ou condução na água, a travagem effect pode diminuir. Neste momento, preste atenção à segurança ao conduzir lentamente.



ADVERTÊNCIA 1 - Como com todos os componentes mecânicos, a EPAC está sujeita a desgaste e tensões elevadas. Different materiais e componentes podem reagir ao desgaste ou à fadiga por esforço de different maneiras. Se a vida útil de concepção de um componente tiver sido excedida, pode falhar subitamente, causando possivelmente lesões ao cavaleiro. Qualquer forma de fissura, arranhões ou mudança de cor em áreas de grande tensão indica que o componente foi atingido a sua vida útil e deve ser substituído...



ADVERTÊNCIA 2 - Para os componentes compostos os danos por impacto podem ser invisíveis para o utilizador, o fabricante deve explicar as consequências dos danos por impacto e as consequências em caso de impacto; os componentes compostos devem ser devolvidos ao fabricante para inspecção ou destruídos e substituídos.

Precauções antes de montar

Caros utilizadores, para vossa segurança e para evitar acidentes de segurança, por favor façam as seguintes verificações antes de pedalar. Se houver algum abnormality, please repare-o a tempo ou find uma reparação profissional!

(1) Inspeção do circuito de alimentação de energia e do circuito de iluminação:

- Verificar se o circuito de alimentação de energia, o circuito de iluminação e o dispositivo estão danificados; ligar a alimentação de energia, accionar o interruptor de iluminação, verificar se os faróis e os faróis traseiros estão ligados, e se o brilho dos faróis e dos faróis traseiros é normal;
- Verifique se a manete do travão esquerdo corresponde ao travão traseiro, enquanto a manete do travão direito corresponde correspondente ao travão dianteiro, e o ícone do travão é indicado no visor.

(2) Verificação do dispositivo de travagem:

- Verificar se os travões dianteiros e traseiros podem funcionar normalmente; Verificar a travagem effect dos travões dianteiros e traseiros para garantir que os travões são normais e effective;
- Confirme se o interruptor power-off é normal quando as rodas traseiras são off o solo com duplo apoio de todo o veículo;
- Verifique o estado de fixação de cada eixo para assegurar que os eixos dianteiros e traseiros e o guiador estão fixados de forma fiável.

(3) Verificar o estado de fixação do guiador e das rodas dianteiras e traseiras:

- Sacudir o guiador para cima, para baixo, para a frente, para trás, para a esquerda e para a direita, para verificar se está solto ou se está a pôngeis;
- Agite as rodas da frente e de trás para verificar se há soltura; se a roda rotativa está demasiado apertado ou preso.

(4) Inspeção de pneus:

- Verificar se a pressão da roda inflation está dentro do intervalo marcado no pneu. se o pneu tem fissuras ou desgaste anormal;
- se o pneu está incrustado com pregos, pedras e vidro;
- Quando o pneu está habituado à marca de desgaste da banda de rodagem, o pneu deve ser substituído.

(5) Inspeção de reflector e chapa de matrícula:

- Verificar se o reflector está em falta. Se for encontrado em falta, contactar imediatamente o serviço pós-venda para remontar o reflector do mesmo specification e modelo, e a posição de instalação deve ser consistente com a bicicleta original. Por favor, não alterar a posição, modificar, desmontar, etc. privadamente.
- Antes de cada utilização, verifique se a função do reflector é normal e se a superfície do reflector é mantida limpo.
- O dispositivo Reflector não pode ser bloqueado por bagagem, cadeira de criança, roupa e outros objectos, caso contrário causar potenciais riscos de segurança.
- Verificar se a matrícula está instalada firmly, se o número é claro, se há algum dano ou poluição, e se há algum que deva, reforçar, limpar ou substituir a tempo.
- Verificar o travão dianteiro e o travão traseiro, respectivamente. A pega do travão esquerdo corresponde ao travão dianteiro e. A pega direita do travão corresponde ao travão traseiro. O ícone do travão é indicado no visor.



Antes de cada passeio, certifique-se de que os seguintes itens: se o quadro lock, vertical fechadura da câmara, o fixador da câmara do assento estão bloqueados, se o sistema de travagem é normal, e se os pneus estão cheios de gás para garantir a segurança de condução!



Todos os dados de quilometragem de resistência da bateria neste manual são de testes realizados no local de testes ao ar livre ADO, na condição de a bateria estar cheia, a 25°C, sem vento, e com menos de 65kg de carga. É normal que a quilometragem real seja significantly different devido aos hábitos do cavaleiro, peso, condições da estrada, condições meteorológicas, etc.

Métodos de ajustamento de cada peça

I. Ajuste do sistema de travagem dianteiro e traseiro: (o método de ajuste dos travões dianteiro e traseiro é o mesmo).

1. O travão de disco traseiro integrado (ver figure 1); Ajuste as porcas superior e inferior do travão de disco para fazer o espaçamento entre o travão de disco e a pinça de travão 1,5-3mm, ajuste a altura do travão de disco, e depois aperte as porcas.

2. Travão de disco frontal integrado (ver figure 2): Ajustar as porcas A e B do travão de disco e ajustar a altura do travão de disco para que a distância entre o travão de disco e a pinça seja de 1,5-3mm. Se a distância for desviada, utilizar o parafuso C para ajustar, e depois apertar a porca.

 Nota: Para garantir a segurança de condução, a borracha de travagem a face de trabalho é desgastada a 1/2 de borracha de travão, um novo travão a borracha deve ser substituída.

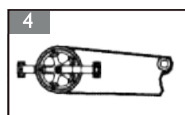
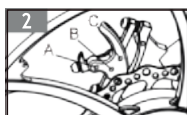
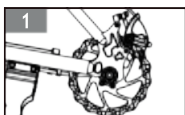

Rodar a porca de ajuste para rodar a porca de ajuste para a frente, o travão torna-se apertado, caso contrário fica solto. Ao ajustar, segurar a manete do travão ao mesmo tempo, de modo que quando a posição da manete do travão for 1/3 do curso total, o calço de borracha do travão possa ser firmemente fixado ao tambor do travão. (Ver figure 3)

3. Travão de disco: (ver Figura 7 e 8)

Pontos-chave do ajuste do travão de disco: há espaço suficiente entre o travão de disco e a pastilha (não há interferência entre o disco de travão e a pele do travão ao rodar, e a melhor travagem effect é apropriada) ajustar a porca, alongar o cabo do travão, verificar se a pega do travão foi ajustada à estanquicidade adequada; depois testar a viagem para assegurar effective e a travagem normal.

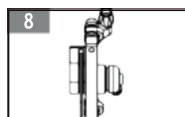

II. Ajuste da corrente (ver figure 4)

1. Desaperte as porcas de fixação do eixo traseiro esquerdo e direito, ajuste o regulador da corrente, mova as rodas traseiras para trás e para a frente, e aperte o aperto da corrente de modo a que a flacidez no meio da corrente seja de 10-15mm. Neste momento, o aperto da corrente deve ser adequado para que a corrente deslize, sem som anormal.

2. Manter a superfície central da roda traseira basicamente na superfície central do quadro, e apertar as porcas de fixação do eixo traseiro à esquerda e à direita. (O torque recomendado não é inferior a 30N.m)

III. Desmontagem da roda dianteira (ver Figura 5)

1. Soltar a rosca de fixação esquerda e traseira do eixo dianteiro, retirar a porca, retirar o eixo dianteiro, e retirar a roda dianteira.

2. Ao montar, alinhar o furo central da roda dianteira com o furo duplo do braço do garfo hidráulico dianteiro, penetrar o eixo dianteiro no furo, e apertar as porcas de fixação esquerda e direita do relógio do eixo dianteiro.

Após a instalação, rodar a roda dianteira, e não deve haver nenhum fenómeno preso ou solto. (O torque recomendado não é inferior a 18N.m)

IV. Desmontagem da roda traseira (ver Figura 6)

1. Puxar o cabo do motor off o conector, virar a carroçaria do carro (nota: Não tocar no guiador, tampa da cabeça, peças da caixa de ferramentas), rodar a porca do eixo traseiro, porca de posicionamento do travão traseiro e cabo do travão no sentido contrário ao dos ponteiros do relógio, desembalar a junta da corrente, e depois retirar a roda traseira no sentido da abertura.

Métodos de ajustamento de cada peça

V.Os métodos de dobragem e expansão da bicicleta dobrável são os seguintes: (as etapas de expansão são de ⑩ a ①)

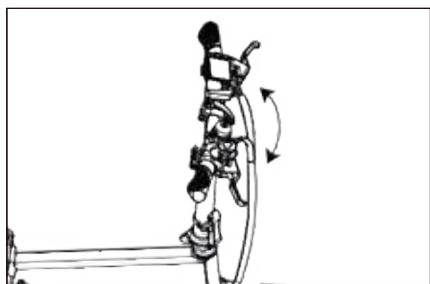

Punho rotativo em T

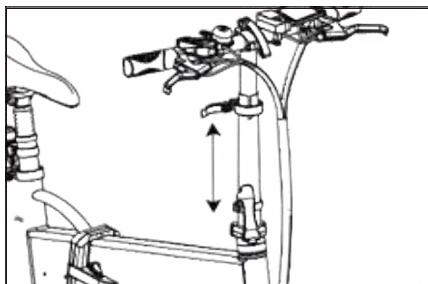

2. Baixar por tubo vertical
A altura não pode exceder a marca limite.

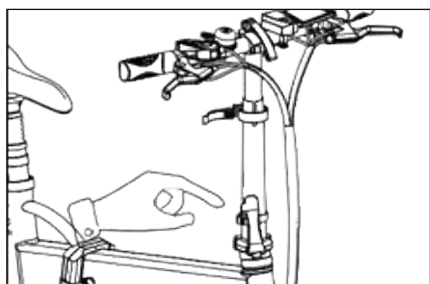

3. Trava de segurança aberta

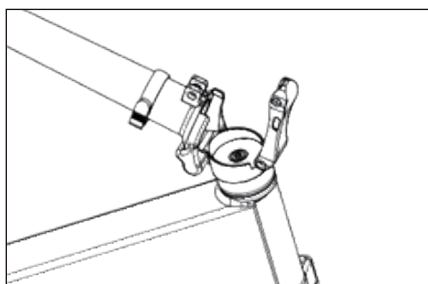

4. Rodar tubo vertical

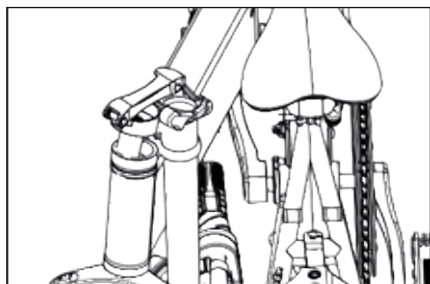

5. Elevador dobrável

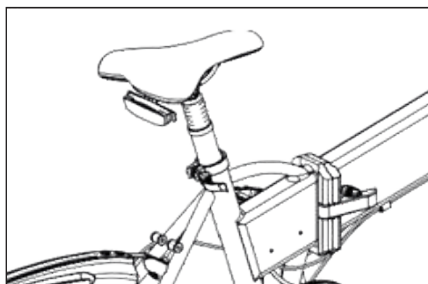

6. Tubo de assento inferior
A altura não pode exceder a marca limite.

Métodos de ajustamento de cada peça

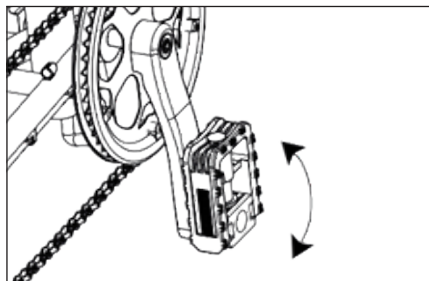

7. Pedal dobrável

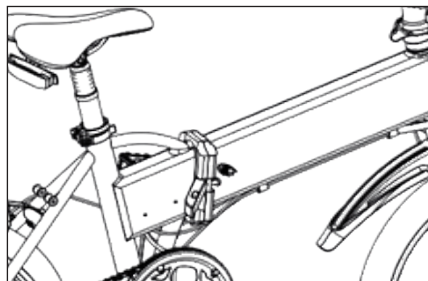

8. Abrir a moldura e dobrar o fecho de segurança

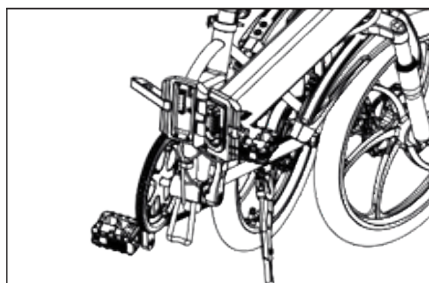

9. Estrutura dobrável

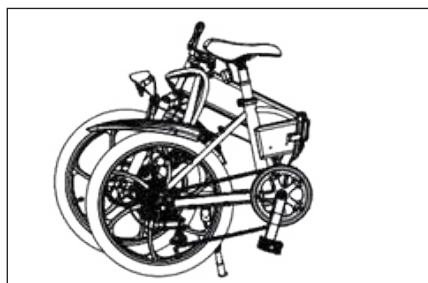

10. Acabamento dobrável

VI. Instalação da bateria

A bateria é composta principalmente por duas peças, célula e placa de protecção PCM (a bateria de energia é geralmente chamada sistema de gestão de bateria BMS). A célula é equivalente ao coração da bateria, e o sistema de gestão é equivalente ao cérebro da bateria.

A célula é composta principalmente por eléctrodo positivo material, negative material do eléctrodo, electrólito, diafragma e Shell, enquanto a placa de protecção é composta principalmente de chip de protecção (ou chip de gestão), tubo MOS, resistor, condensador, placa PCB, etc.

Abra a fechadura fixed com a chave. Marcar off a ficha de alimentação, retirar a bateria, em vez disso, inserir a ficha de alimentação, trancar a fechadura da bateria, e confirm que é seguro e firm antes de montar.

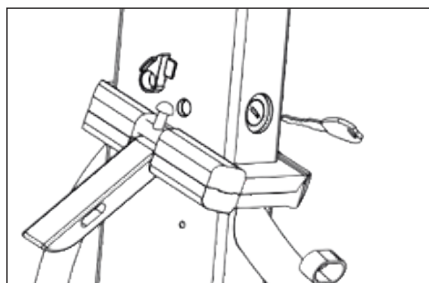

1. Conector rebatível aberto

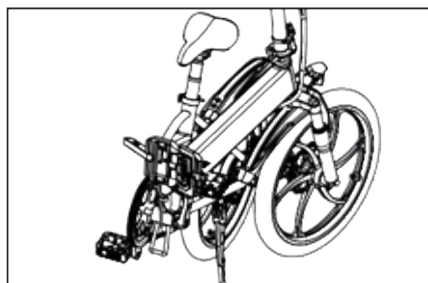

2. Dobrar o veículo e puxar a chave para fora inserir a chave para desbloquear

Métodos de ajustamento de cada peça



Nota: Antes de utilizar a bicicleta, inserir a chave e rodá-la 45° no sentido contrário ao dos ponteiros do relógio, a bateria é activada. Terminada a utilização da bicicleta, rodar a chave 45° no sentido dos ponteiros do relógio, a bateria é activada em off, e retirar a chave. Retirar o passo da bateria, inserir a tecla, pressioná-la para cima e depois rodá-la 90° no sentido dos ponteiros do relógio. Note que é

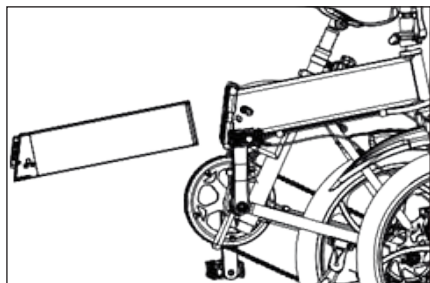

3. Retirar a bateria e carregar a bateria separadamente

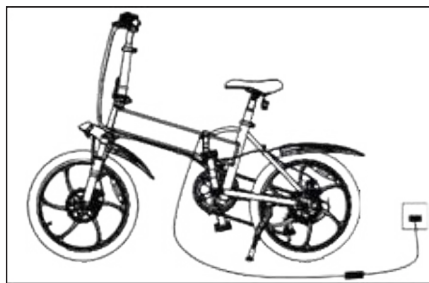

4. Também pode escolher o carregamento do veículo

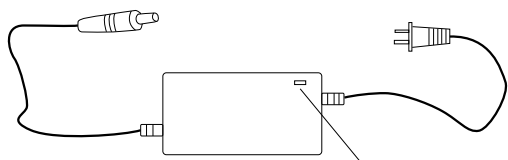

Luz vermelha indica carga normal
Luz verde indica carga concluída

VII. Instruções para a utilização da tabela de códigos:

1. Carregar durante 3 segundos na tecla Power para ligar/desligar a mota;
2. No estado de ligar, premir POWER KEY, a área multifunções exibirá ODO, TRIP, TIME. ODO: quilometragem total desta bicicleta
TRIP: Milhas desde a viagem HORÁRIO: Tempo de arranque desta viagem
3. Prima o botão "+" para aumentar a velocidade. Quanto mais alta for a mudança, mais rápida é a velocidade.
4. Premir o botão "-" para baixar a mudança de velocidade. Quanto mais baixa a mudança, mais lenta é a velocidade.
5. PAS engrenagem: (Depois de pedalar até 6 km/h, iniciar a assistência de potência)
Engrenagem 1: Max 15km/h Engrenagem 2: Max 20km/h Engrenagem 3: Max 25km/h

Equipamento de assistência

Estado do veículo

Ligar/desligar

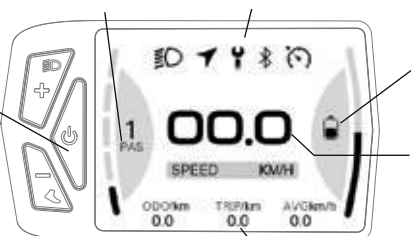

Energia da bateria

Visualização da velocidade

Área de exibição multifuncional

1. Descarregar a aplicação:

1.1 Para um dispositivo iOS, procure por favor "ADO EBIKE" na App Store e instale-o.

1.2 Para um dispositivo Android, procure por favor por "ADO EBIKE" na Loja de Reprodução ou digitalize o código QR abaixo para descarregar e instalar.

* Ao instalar a aplicação, leia todas as instruções e acordos relevantes, e aceite todas as permissões, caso contrário a aplicação ADO EBIKE não funcionará correctamente.



2. Registe a sua conta:

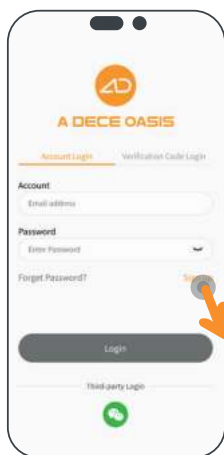

Clique em "Sign up"



Introduza o seu nome de utilizador

Introduza o seu endereço de correio electrónico

Definir uma palavra-passe

Clique no texto laranja para obter o código de verificação e inseri-lo na caixa do código de verificação

Clique em "OK" para completar o registo

3. Iniciar Sessão:

1 Inicie a sessão com a sua conta e palavra-passe previamente registada

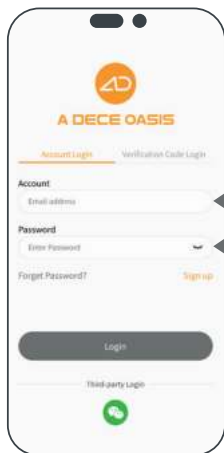

Introduza o seu endereço de correio electrónico

Introduza a sua palavra-passe

2 Inicie a sessão com o seu e-mail registado e código de verificação

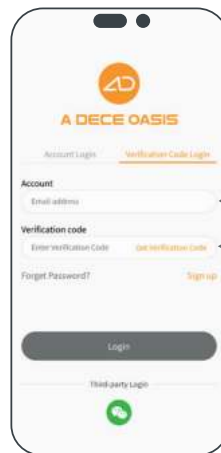

Introduza o seu endereço de correio electrónico

Clique no texto laranja para obter o código de verificação e inseri-lo na caixa do código de verificação

4. Ligar o dispositivo:

- 1 Clique no canto superior direito se é necessário mudar para a língua



- 2 Prima "Select a voice" para mudar

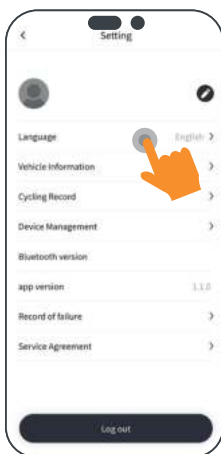

- 3 Ligar a bicicleta e activar o Bluetooth no seu telemóvel e clique em "Choose Bluetooth" no canto superior direito.



- 4 Clique em "Adding Device" na janela pop-up



- 5 Clique em "Start Searching"



- 6 Seleccionar "ADO-EBIKE" para completar a ligação

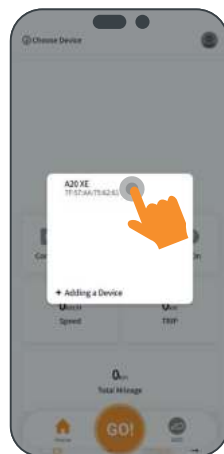

5. Principais funções:

Ligação de dados e estatísticas
 Navegação para viagens
 Estatísticas especiais sobre dados de navegação
 Registos de condução

Satisfazer as exigências dos utilizadores
 Visualização do ADO QTLlab
 Parametrização
 Actualização de dispositivos

Área de exposição multifuncional

Número de série	Descrição da avaria	Análise de causas de falhas	Métodos de solução de problemas
1	Falha na relação da velocidade ou velocidade inferior a 10 km/h	1. Baixa voltagem da bateria 2. Falha do speededer 3. Falha do Grupo de Transmissão	1. Carregar totalmente a bateria 2. Enviar para a estação de manutenção para reparação
2	O motor do cubo não funciona depois de ligado	1. Cablagem da bateria solta 2. Ficha de ligação do motor solta / desligada 3. Falha do acelerador	1. Tirar a caixa da bateria e pendurá-la 2. Ficha de fixação da cablagem 3. Enviar para a estação de manutenção para reparação
3	Insufficient quilometragem após cobrança	1. Insufficient pressão dos pneus 2. Insufficient carregamento ou falha do carregador 3. Envelhecimento da bateria ou danos 4. Há muitos a subir a colina Ventos de proa Carga pesada Temperatura de corte da estrada pobre	1. Sufficient gás 2. Sufficient ligar ou verificar o carregador 3. Substituir a bateria 4. Recomenda-se a utilização de assistência a pedal
4	Carregador não recarregável	1. A ficha não está inserida correctamente 2. Carregador de fusível queimado 3. Fusível de bateria queimado	1. Tomada de fixação 2. Enviar para a estação de reparação para substituição 3. Substituir rastilho
5	A bateria tem a potência sufficient mas nenhuma voltagem indica que o cubo da roda eléctrica é difficult para	1. Ao arrancar o cubo eléctrico. a voltagem é inferior a 30V 2. Queda da linha de comutação da bateria off 3. Conector do monitor solto 4. Falha do controlador	1. Substituir a nova bateria 2. Reconexão (fixação) 3. Enviar para a estação de manutenção para reparação
6	Após abrir a fechadura eléctrica da porta, verifica-se que a parte do sinal é normal e a parte condutora é anormal.	1. Bateria sob tensão; 2. Danos no manipulo do travão esquerdo e direito 3. O controlador ou motor está danificado 4. Linha anormal 5. Danos no guiador da motocicleta ou na linha difference	1. Substituir o guiador da motocicleta e linhas de reparação 2. Cobrança atempada 3. Substituir a pega do travão esquerdo e direito 4. Substituir o controlador ou motor
7	Modo de arranque zero anormal (mudar disco esquerdo e direito)	1. O interruptor do modo de arranque ou o guiador da motocicleta está danificado. 2. Linha anormal	Substituir peças danificadas/ linhas de manutenção
8	Excepção ao modo de arranque não-zero (interruptor no meio)	1. Danos causados pela sobreposição ou pelo aumento de impostos de arranque incorrectos 2. Linha anormal	Verificar a posição/substituição do interruptor linha booster/overhaul



Nota: Quando uma falha que não possa ser eliminada por si ou uma falha que não possa ser determinada, os danos internos do motor, do controlador, do carregador, da bateria, etc., devem ser enviados para o local de compra ou para a estação especial de manutenção da empresa para inspecção e manutenção. Durante o período de garantia, por favor não abra peças importantes sem autorização, caso contrário a empresa não garantirá.



1.1. Ao fazer a manutenção da bicicleta, a bateria deve ser removida para evitar anomalias que possam causar fire ou danos na bateria.
2.2. As peças originais devem ser utilizadas na reparação ou manutenção da bicicleta, caso contrário, a sua bicicleta pode não funcionar correctamente, ou as peças relacionadas podem ser danificadas.

Manutenção e reparação

Manutenção diária:

- 1.O veículo deve ser mantido limpo e limpo, e o veículo deve ser limpo com um pano seco a tempo depois de ser encharcado para evitar a oxidação das peças e curto-circuito dos componentes eléctricos.
- 2.Verificar sempre a capacidade de armazenamento de ar do pneu para o manter em utilização normal.
- 3.As peças principais da transmissão tais como o eixo dianteiro, um eixo de rugido, eixo de contenção, garfo dianteiro, volante e cubo eléctrico devem ser verificadas e ajustadas frequentemente para manter as peças da transmissão flexível sem ruído e som de impacto; Verificar os parafusos e porcas da bicicleta, se se verificar que está solta, deve ser apertada a tempo para evitar que as peças se gastem ou causem maiores danos e fracturas devido à soltura.



Note que o binário de aperto da roda dianteira, haste de parafuso do núcleo do guiador, parafuso de fixação do tubo do selim e parafuso de fixação do selim não deve ser inferior a 18N.m; O binário de aperto da roda traseira, do suporte inferior do copo e do suporte inferior do copo não deve ser inferior a 30N.m

4. A peça de travagem deve ser verificada e ajustada frequentemente para o fazer num estado flexível, por exemplo, o espaço entre a borracha do travão e o núcleo do portão não deve ser demasiado grande.
- 5.Verificar sempre se as peças e o cabo de travagem são flexíveis, e assegurar-se de que não há estagnação, estagnação, e de que o óleo lubrificante goteja devidamente de uma extremidade da mangueira lentamente, e puxar o cabo de aço ao mesmo tempo, sentir que o cabo de aço desliza levemente na mangueira.
- 6.As peças móveis de bicicletas eléctricas devem ser frequentemente injectadas com uma pequena quantidade de óleo lubrificante para reduzir o desgaste e continuar a andar com luz, como se mostra na tabela seguinte:

Peça de lubrificação	Lubrificante	Ciclo de lubrificação
Eixo dianteiro, eixo central, um rolamento de eixo traseiro	3# óleo lubrificante à base de cálcio	Seis meses a um ano
Fone de ouvido do garfo dianteiro	3# óleo lubrificante à base de cálcio	Meio ano
Rolamento de pedal	3 peças de base de cálcio óleo lubrificante	Meio ano
Cadeia	30# óleo mecânico	Meio mês
Placa de bloqueio de duplo suporte lateral peças de apoio e transmissão	30# óleo mecânico	Meio mês

Nome	Manusear tubo horizontal	Haste	Sela	Cachimbo de sela	Eixo dianteiro	Eixo traseiro	Porca de eixo central
Torque de funcionamento	18N. m	18N. m	18N. m	18N. m	18N. m	30N. m	30N. m

Localização	Método	Tempo
Eixo central	Verificar se o suporte inferior do copo está solto/desmontar o eixo central, lavar e mudar o óleo, e verificar as peças.	Verificar frequentemente /once todos os anos
Frente e rodas traseiras	Verificar o balanço da roda, a tensão dos raios, os raios, a mãe falou por danos; Ajustar a roda	O first mês/ano após o first novo carro
Cabo do travão	Se houver um fio de aço na raiz da cabeça de laminagem, substituir a nova linha de travagem.	Uma vez por mês
Punho do travão	Se houver um fio de aço na raiz da cabeça de laminagem, substituir a nova linha de travagem.	Uma vez a cada três meses
Cadeia	Verificar se o eixo do pino está solto ou saliente, e se a extensão da corrente é demasiado grande.	Uma vez de seis em seis meses
Porca dianteira e traseira, guiador parafuso de núcleo, parafuso de aperto da sela	Verificar a soltura	Uma vez de seis em seis meses

Métodos correctos de utilização e manutenção do motor, controlador e bateria:

- 1.O motor deve ser mantido limpo, nenhuma matéria estranha, líquido corrosivo, gás, etc. deve entrar no motor, e a carcaça do motor não deve ser batida e cozida para evitar danos no motor.
- 2.Todos os fios devem evitar fricção e contacto com metal afiado, e os fios devem ser amarrados firmly com a armação.
- 3.O controlador é uma senha de programa de memória de computador inteligente e de alta tecnologia. Se o utilizador abrir a reparação por si próprio, os componentes serão facilmente danificados. Se o controlador falhar, por favor dirija-se ao departamento de serviço para repará-lo.
- 4.Esta bateria é uma bateria especial para bicicletas eléctricas. Quando a bicicleta eléctrica não é utilizada durante muito tempo, a bateria deve ser armazenada após sufficient electricidade, e a energia eléctrica deve ser reabastecida regularmente para evitar a vulcanização da bateria provocada por uma longa sob tensão.
- 5.A bateria não pode estar quase aberta flame ou fonte de calor de alta temperatura, e a bateria cannot be thrown into the fire. Direct exposure to the sun is strictly prohibited in hot and hot weather.

Serviço pós-venda e âmbito da garantia

- 1.Fornecer métodos de funcionamento e itens de manutenção correctos, fornecer bilhetes de compra de carro válidos, cartões de garantia, e o endereço e número de contacto da unidade de garantia.
- 2.Os utilizadores devem funcionar correctamente, de acordo com o manual do produto. Qualquer falha de desempenho causada pelo produto quality, according à legislação relevante e às Três Garantias nacionais regulations, the a empresa deve uniformemente fulfill as obrigações das Três Garantias.
- 3.A empresa é responsável pela reparação de avarias fora do âmbito das Três Garantias e dos componentes principais após o período das Três Garantias, mas as taxas devem ser cobradas conforme apropriado.
- 4.Se a substituição da bateria exceder as Três Garantias period, , a empresa fornecê-la-á ao preço à saída da fábrica, mas a bateria deverá ser reciclada uma a uma e devolvida ao fabricante da bateria para garantir a segurança. e evitar a poluição ambiental. (-) período de garantia para as partes principais Detalhes do âmbito e prazo da garantia

Nome da peça	Período de Garantia (excepto factores humanos)	Garantia	Conteúdo do serviço
Moldura	Fenómenos naturais de soldadura aberta, desoldagem e fractura	5 anos	Substituição gratuita
Moldura do garfo dianteiro, Para-choques, cobertura de corrente, Cabide	As manchas de tinta caem off	12 meses	Substituição gratuita
Guidão, RIM, Roda dentada, manivela	Peças de galvanoplastia caem off	12 meses	Substituição gratuita
Eixo dianteiro ou traseiro, volante e outras peças rotativas	Danos ou fractura de peças de tratamento térmico	12 meses	Substituição gratuita
Motor	Quebra do rotor, rachadura do invólucro. Danos por enrolamento	12 meses	Substituição gratuita
Controlador, carregador	Danos no circuito e danos nos componentes	12 meses	Half-year renewal and half-year maintenance
Bateria de lítio	Queda de capacidade excessiva, sem voltagem libertação, riscos de segurança da bateria	12 meses	Since the date of delivery, the capacity is less than 60%. Free maintenance or replacement
Tubo interior	As fugas de ar causadas por problemas internos de qualidade, tais como o tracoma, não serão substituídas após reparação.	15 anos	Reparação ou substituição gratuita
Peças de pintura	Peças grandes caem off, obviamente desbotam, bolhas, rachaduras	6 meses	Substituição gratuita
Fusível, Lâmpada, cabo, interruptor, sapata de travão	Peças vulneráveis, não cobertas pela garantia		
Pneu exterior	Substituição por rachadura no prazo de 1 mês (factor não humano)		

Não pertence ao âmbito e conteúdo das Três Garantias:

- 1.Falha causada pela falha do utilizador em utilizar, manter e ajustar de acordo com o "manual de instruções".
- 2.O utilizador desmonta e o próprio refits, bem como falhas causadas pelo não cumprimento das regras de utilização.
- 3.Falhas causadas por utilização inadequada, armazenamento, ou acidentes.
- 4.Não existe cartão de garantia, e o "link de recibo" não é enviado de volta para a nossa empresa, ou veículos com cartões e bens.
- 5.As peças e consumíveis não devem ser fornecidos em três pacotes. Incluindo travão, saco de assento, peças de plástico, raios, RIM, cabo de travão, arranhão de superfície, etc.
- 6.O custo da auto-reparação sem o consentimento da unidade de manutenção especial.
- 7.Depois dos acessórios deixarem a fábrica, a casca é riscada ou a casca é danificada sem reparação. O chumbo é riscado ou quebrado sem ser reparado.

Registo de manutenção

Data	Conteúdo da manutenção	Observações

Descrição da garantia:

- 1.Todas as partes do veículo serão garantidas estritamente de acordo com o período de garantia.
 - 2.O período de garantia começa a partir da data de fábrica.
 - 3.Se desempacotar o controlador, carregador, bateria e motor em privado, não será dada qualquer garantia.
 - 4.Se as peças excederem o período de garantia, a garantia não será concedida.
 - 5.Quando o veículo falhar, a manutenção deve ser efectuada no ponto de manutenção designado, e os acessórios não devem ser desmontados e montados em privado. O controlador, a bateria e o carregador devem assegurar que toda a etiquetagem está completa, e que ninguém se encontra danificado.
 - 6.Quando o veículo for reparado, devem ser apresentados certificados relevantes, tais como cartão de garantia, factura, certificate de conformidade e assim por diante.
 - 7.A garantia da bateria adopta uma garantia de um para um. Em caso de problemas de bateria, a bateria deve ser devolvida ao fabricante first. Depois de a bateria ser testada pelo fabricante, julgar se a bateria está avariada de acordo com a norma de teste da bateria, e determinar se os danos da bateria estão dentro do âmbito da garantia, e depois executar a garantia.
 - 8.O controlador será mantido para garantia. A substituição do controlador deve assegurar que o plug-in está completo para o teste. Se não puder ser reparado, um novo controlador será substituído. Se o controlador for danificado manualmente, não será garantido.
 - 9.Prestar atenção à manutenção de todo o veículo e evitar, tanto quanto possível, circular na água. Os danos dos dispositivos eléctricos causados pela água inflow não serão garantidos.
 - 10.Se comprar a bicicleta numa loja offline, vá por favor ao ponto de compra para pós-venda. serviço.
 - 11.Se comprou a bicicleta a uma loja online. Quando precisar de a reparar, por favor traga a prova de compra e solicitar o serviço pós-venda na loja online correspondente.
 - 12.Se estiver em dissatisfied com o serviço pós-venda no ponto de compra, forneça as informações de compra relevantes e contacte o seguinte serviço ao cliente:
- E-mail do serviço pós-venda : Support@adoebike.com Official website : www.adoebike.com

Diagrama esquema eléctrico

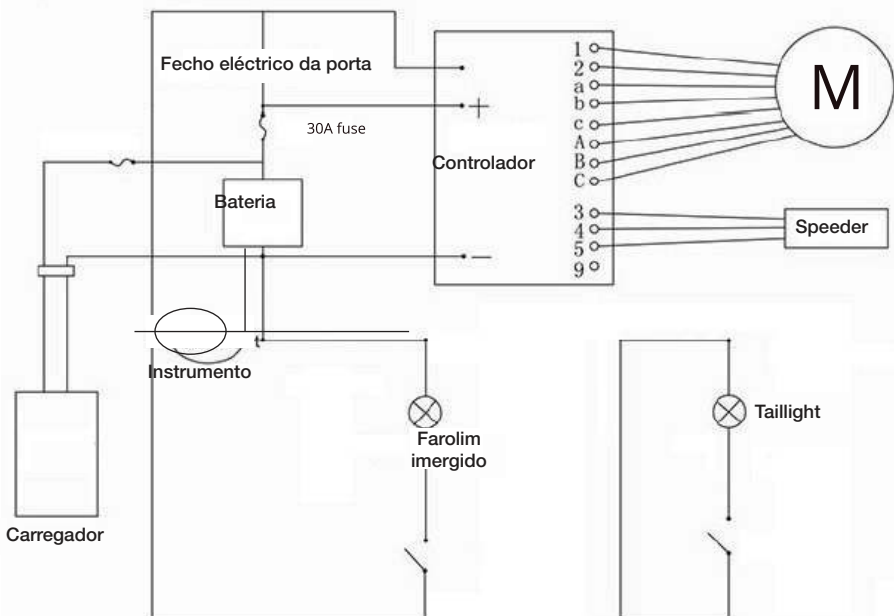
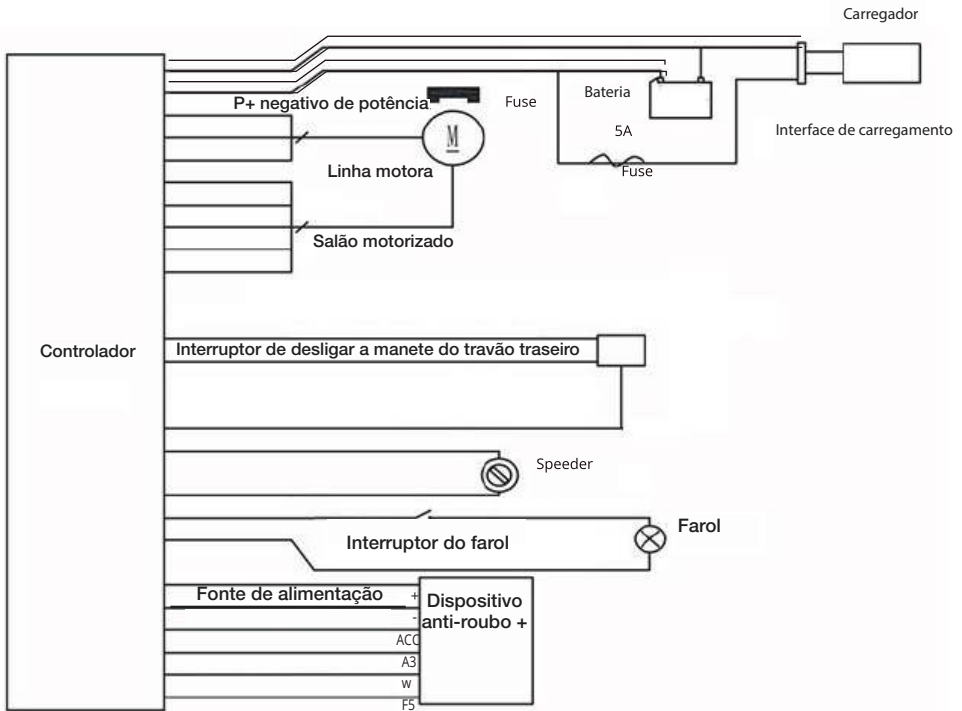

A20F Beast Descrição do produto

Tipo de bicicleta:	Bicicleta eléctrica dobrável
Tamanho de pneus:	20*4,0 polegadas (Pneu gordo)
Velocidade máxima:	25km/h
Quilometragem:	<120km
Capacidade de carga:	120kg
Peso líquido do produto	28.5kg
Peso Bruto do Produto:	37.5kg
Unidade Global:(L*W*H)	1740*530*1200mm
Depois da dobragem:(L*W*H)	980*450*770mm
Tamanho da embalagem:(L*W*H)	1010*490*730mm

Configuração de Hardware

Material do corpo:	Liga de alumínio 6061
Tipo de motor:	Motor Hall Brushless DC
Transmissão:	Shimano 7 velocidade
Absorvente de Choque:	Amortecedor do garfo dianteiro
Sistema de travagem:	Travões de disco hidráulicos dianteiros e traseiros
Tipo de bateria:	Bateria de lítio
Capacidade da bateria:	36V/14.5AH
Carregador de Bateria:	42V/2A(CE/ Safety)

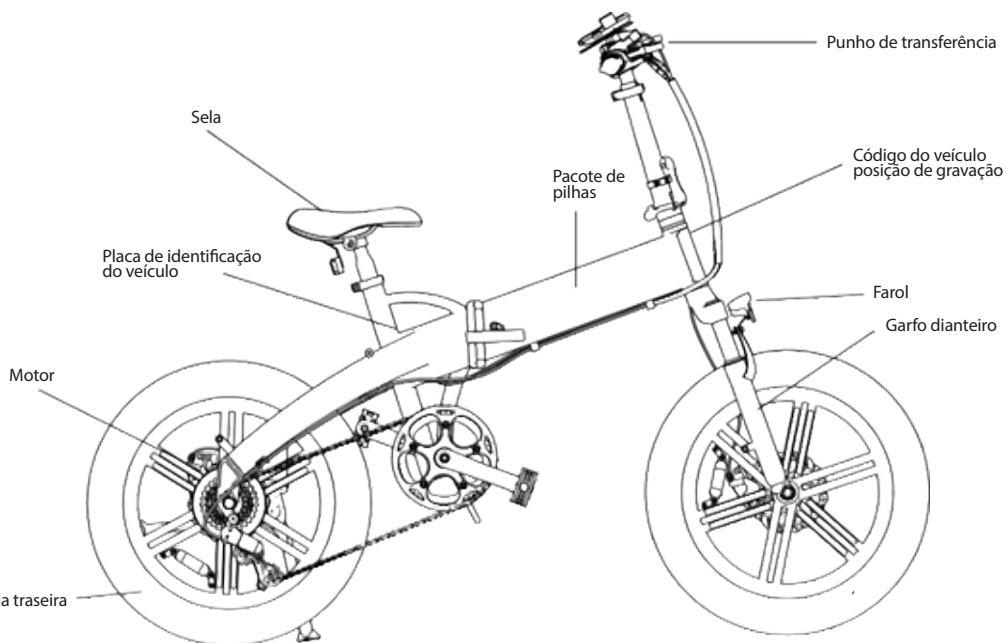

EU Declaration of Conformity

We herewith declare,
Shenzhen UMI Technology Co., Ltd
Rm#1008, Henglu E Era, Pinghu Street, Longgang District, Shenzhen, China

That the following product complies with stated standards and other related documents following the provisions of the Machinery Directive 2006/42/EC.

In case of alteration of the product, not agreed upon by us, this declaration will lose its validity.

Product Name: Electric assist bicycle

Product Type: A20F Beast

..

Product Description: Folding Electric Assist Bicycle

The product has been assessed by the application of the following harmonised standards:

EN 15194: 2017

EN 13849-1: 2015

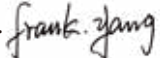
Date/Authorized Signature:  2022.03.01

Title of Signatory:Technical Manager.....